

# Guide de l'utilisateur de l'imprimante Dell™ All-In-One Printer 948

Pour commander des cartouches ou des fournitures auprès de Dell :

1. Cliquez deux fois sur l'icône figurant sur le bureau.



2. Visitez le site Web de Dell ou commandez des consommables pour l'imprimante Dell par téléphone.

[www.dell.com/supplies](http://www.dell.com/supplies)

Pour bénéficier d'un service optimal, munissez-vous du numéro d'étiquette de service de l'imprimante Dell.

[Recherche d'informations](#)

[A propos de l'imprimante](#)

[Présentation des menus du panneau de commandes](#)

[Chargement de papier et de documents originaux](#)

[Impression](#)

[Impression depuis une carte mémoire ou une clé USB](#)

[Copie](#)

[Numérisation](#)

[Télécopie](#)

[Présentation des logiciels](#)

[Installation sur un réseau sans fil](#)

[Réseau entre homologues](#)

[Maintenance](#)

[Dépannage](#)

[Spécifications](#)

[Annexe](#)

[Licences](#)

---

## Remarques, mises en garde et avertissements

 **REMARQUE** : Une **REMARQUE** signale des informations importantes vous permettant de mieux utiliser votre imprimante.

 **MISE EN GARDE** : Une **MISE EN GARDE** signale soit des dommages éventuels pouvant affecter le matériel, soit l'éventualité d'une perte de données, et vous indique comment éviter le problème.

 **ATTENTION** : Un message de type **ATTENTION** signale l'éventualité de dommages matériels, de blessures, voire un danger de mort.

Les informations contenues dans le présent document peuvent être modifiées sans préavis.

© 2007 Dell Inc. Tous droits réservés.

Toute reproduction, de quelque manière que ce soit, sans l'autorisation écrite de Dell Inc. est strictement interdite.

Marques utilisées dans ce document : *Dell*, le logo *DELL*, *Dell Picture Studio* et *Dell Ink Management System* sont des marques de Dell Inc. ; *Microsoft* et *Windows* sont des marques déposées de Microsoft Corporation aux Etats-Unis et/ou dans d'autres pays. *Windows Server* et *Windows NT* sont des marques déposées de Microsoft Corporation. *Windows Vista* est une marque commerciale ou une marque déposée de Microsoft Corporation aux Etats-Unis et/ou dans d'autres pays. *Bluetooth* est une marque déposée, propriété de Bluetooth SIG, Inc. et est utilisée par Dell Inc. sous

licence. *EMC* est une marque déposée d'EMC Corporation.

Les autres marques et noms de marque utilisés dans ce document font référence aux entités revendiquant la propriété des marques et des noms ou de leurs produits. Dell Inc. renonce à tout intérêt propriétaire vis-à-vis de marques et de noms de marque autres que les siens.



#### **DROITS LIMITES DU GOUVERNEMENT DES ETATS-UNIS**

Ce logiciel et cette documentation sont fournis avec des DROITS LIMITES. L'utilisation, la duplication ou la divulgation par le gouvernement sont soumises aux restrictions définies dans le sous-paragraphe (c)(1)(ii) de la clause Rights in Technical Data and Computer Software de DFARS 252.227-7013 et par les dispositions FAR applicables : Dell Inc., One Dell Way, Round Rock, Texas, 78682, USA.

**Modèle 948**

**Juillet 2007 SRV UY127 Rev. A00**

# Recherche d'informations

Éléments recherchés	Emplacement
<ul style="list-style-type: none"> <li>• Pilotes de l'imprimante</li> <li>• <i>Guide de l'utilisateur</i></li> </ul>	<p>CD <i>Pilotes et utilitaires</i></p>  <p>Si vous avez acheté l'imprimante et l'ordinateur Dell en même temps, la documentation et les pilotes sont déjà installés sur l'ordinateur. Vous pouvez utiliser le CD-ROM pour désinstaller ou réinstaller les pilotes ou pour accéder à la documentation. Il est possible que des fichiers Lisez-moi figurent sur le CD-ROM. Ils contiennent des mises à jour de dernière minute concernant des modifications techniques apportées à l'imprimante ou des références techniques avancées pour des techniciens ou utilisateurs expérimentés.</p>
<p>Installation de l'imprimante</p>	<p>Dépliant <i>Installation de l'imprimante</i></p> 
<ul style="list-style-type: none"> <li>• Consignes de sécurité</li> <li>• Installation et utilisation de l'imprimante</li> <li>• Informations de garantie</li> </ul>	<p><i>Manuel du propriétaire</i></p> 
<p>Code de service express et numéro d'étiquette de service</p>	<p>Code de service express et numéro d'étiquette de service</p>



Pour plus d'informations, reportez-vous à la section [Code de service express](#).

<ul style="list-style-type: none"> <li>• Pilotes d'imprimante les plus récents</li> <li>• Réponses à des questions techniques</li> <li>• Documentation de l'imprimante</li> </ul>	<p>Site Web du support technique de Dell : <a href="http://support.dell.com">support.dell.com</a></p> <p>Ce site fournit plusieurs outils en ligne, notamment :</p> <ul style="list-style-type: none"> <li>• Solutions : conseils et astuces de dépannage, articles rédigés par des techniciens et cours en ligne</li> <li>• Mises à jour : informations de mise à jour des composants, tels que la mémoire.</li> <li>• Assistance clientèle : contacts, suivi de commande, garantie et réparation.</li> <li>• Téléchargements : pilotes</li> <li>• Références : documentation de l'imprimante et spécifications relatives au produit</li> </ul>
<ul style="list-style-type: none"> <li>• Utilisation de Windows Vista™</li> <li>• Documentation de l'imprimante</li> </ul>	<p>Centre d'aide et de support de Windows Vista</p> <ol style="list-style-type: none"> <li>1. Cliquez sur  <b>Aide et support</b>.</li> <li>2. Saisissez un mot ou une expression décrivant le problème auquel vous êtes confronté, puis cliquez sur la <b>flèche</b>.</li> <li>3. Cliquez sur la rubrique correspondant à votre problème.</li> <li>4. Suivez les instructions qui s'affichent à l'écran.</li> </ol>
<ul style="list-style-type: none"> <li>• Utilisation de Windows® XP</li> <li>• Documentation de l'imprimante</li> </ul>	<p>Centre d'aide et de support Windows XP</p> <ol style="list-style-type: none"> <li>1. Cliquez sur <b>Démarrer® Aide et support</b>.</li> <li>2. Saisissez un mot ou une expression décrivant le problème auquel vous êtes confronté, puis cliquez sur la <b>flèche</b>.</li> <li>3. Cliquez sur la rubrique correspondant à votre problème.</li> <li>4. Suivez les instructions qui s'affichent à l'écran.</li> </ol>

# Présentation des logiciels

- [Utilisation du Centre Dell Tout en un](#)
- [Utilisation du logiciel Solutions de télécopie Dell](#)
- [Utilisation du logiciel Options d'impression](#)
- [Utilisation du Gestionnaire de cartes mémoire](#)
- [Dell Ink Management System](#)
- [Désinstallation et réinstallation de logiciels](#)

Le logiciel de l'imprimante comprend les éléments suivants :

- **Centre Dell Tout en un** : permet d'effectuer diverses opérations de numérisation, de copie, d'impression et de télécopie avec des images et des documents précédemment enregistrés ou récemment numérisés.
- **Logiciel Solutions de télécopie Dell** : permet d'envoyer des documents électroniques ou numérisés par télécopie.
- **Préférences d'impression** : permet de régler les paramètres de l'imprimante.
- **Gestionnaire de cartes mémoire** : permet d'afficher, de gérer, de modifier, d'imprimer et de numériser des photos de la carte mémoire ou de la clé USB sur l'ordinateur.
- **Dell Ink Management System™** : système qui vous avertit lorsque le niveau d'encre des cartouches de l'imprimante est bas.

---

## Utilisation du Centre Dell Tout en un

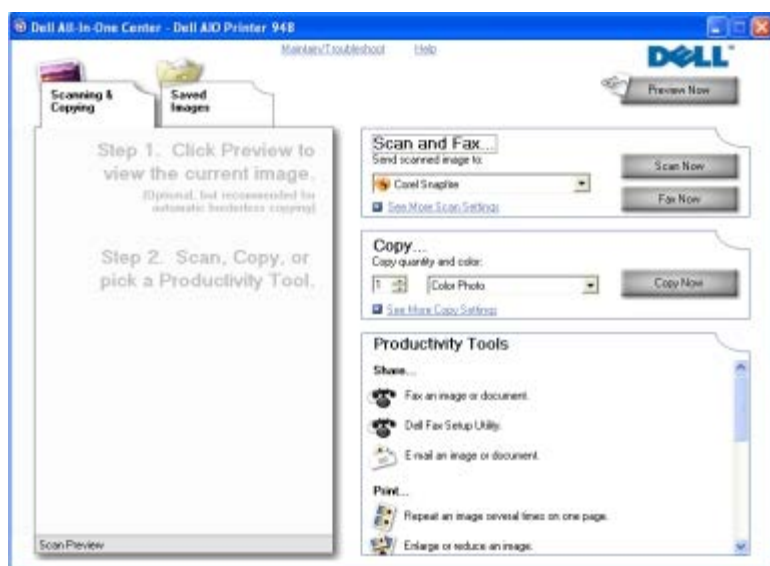

Le **Centre Dell Tout en un** permet :

- de numériser et copier des documents, envoyer des télécopies et utiliser des outils de productivité ;
- de sélectionner l'application vers laquelle les images numérisées doivent être envoyées ;
- de sélectionner le nombre de copies et leur couleur.

- d'accéder aux informations de maintenance et de dépannage ;
- d'afficher l'aperçu des images à imprimer ou à copier ;
- de gérer des photos (les copier vers des dossiers, les imprimer et effectuer des copies créatives).

Pour accéder au **Centre Dell Tout en un** :

1. *Sous Windows Vista™ :*

- Cliquez sur  **Programmes**.
- Cliquez sur **Imprimantes Dell**.
- Cliquez sur **Tout en un Dell 948**.

*Sous Windows® XP et Windows 2000 :*

Cliquez sur **Démarrer® Programmes** ou **Tous les programmes® Imprimantes Dell® Tout en un Dell 948**.

2. Sélectionner **Centre Dell Tout en un**.

Le Centre Dell Tout en un comprend quatre sections principales :

Dans cette section :	Vous pouvez :
Visualiser	<ul style="list-style-type: none"> <li>• Sélectionner une partie de l'image d'aperçu à numériser ou à copier.</li> <li>• Afficher une image de ce qui sera imprimé ou copié.</li> </ul>
Numériser et télécopier	<ul style="list-style-type: none"> <li>• Sélectionner le programme vers lequel l'image numérisée va être envoyée.</li> <li>• Sélectionner le type d'image numérisé.</li> <li>• Sélectionner un paramètre de qualité pour vos numérisations.</li> <li>• Sélectionner <b>Numériser</b> pour numériser un document ou une photo.</li> <li>• Sélectionner <b>Télécopier</b> pour numériser puis télécopier une copie d'un document ou d'une photo.</li> </ul> <p><b>REMARQUE :</b> cliquez sur <b>Afficher des paramètres de numérisation supplémentaires</b> pour afficher tous les paramètres.</p>
Copie	<ul style="list-style-type: none"> <li>• Sélectionner la qualité et la couleur des copies.</li> <li>• Sélectionner un paramètre de qualité pour les copies.</li> <li>• Spécifier le format de papier vierge.</li> <li>• Indiquer la taille d'origine du document dont vous souhaitez faire une copie.</li> <li>• Eclaircir ou assombrir les copies (vous pouvez également utiliser le panneau de commandes pour cela).</li> <li>• Redimensionner les copies.</li> <li>• Sélectionnez <b>Copier</b> pour créer des copies.</li> </ul> <p><b>REMARQUE :</b> cliquez sur <b>Afficher des paramètres de copie supplémentaires</b> pour afficher tous les paramètres.</p>
Outils de productivité	<ul style="list-style-type: none"> <li>• Envoyer une image ou un document par télécopie.</li> <li>• Accéder à l'Utilitaire de configuration du télécopieur Dell.</li> <li>• Envoyer une image ou un document par Email.</li> <li>• Répéter plusieurs fois une image sur une page.</li> <li>• Redimensionner une image.</li> <li>• Imprimer une image sous la forme d'une affiche de plusieurs pages.</li> <li>• Imprimer plusieurs pages sur une feuille.</li> <li>• Enregistrer une image sur l'ordinateur.</li> <li>• Enregistrer plusieurs photos.</li> </ul>

- Numériser et enregistrer au format PDF.
- Modifier le texte d'un document numérisé à l'aide de la fonction de reconnaissance optique des caractères (ROC).
- Modifier une image avec un programme d'édition de photos.

Pour plus d'informations, cliquez sur **Aide** dans le **Centre Dell Tout en un**.

## Utilisation du logiciel Solutions de télécopie Dell

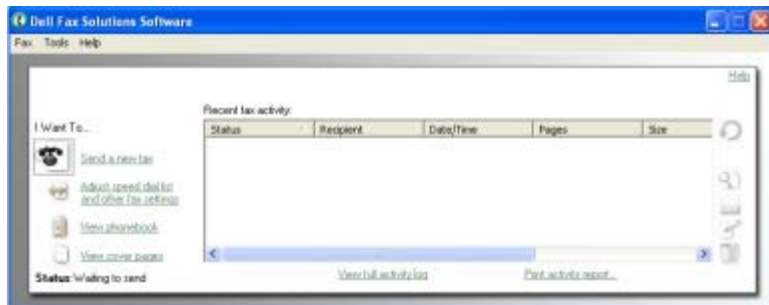

Le logiciel **Solutions de télécopie Dell** vous permet d'effectuer les opérations suivantes :

- Envoyer des télécopies.

Cliquez sur **Envoyer une nouvelle télécopie** et suivez les instructions qui s'affichent.

- Régler les autres paramètres de télécopie.

Cliquez sur **Modifier la liste de composition abrégée et régler les autres paramètres de télécopie** pour personnaliser les paramètres de télécopie.

- Afficher et gérer votre carnet d'adresses.

Cliquez sur **Afficher le carnet d'adresses** pour ouvrir le carnet d'adresses. Vous pouvez ajouter, modifier ou supprimer des informations de contact et de groupe. Vous pouvez également ajouter un contact ou un groupe à votre liste de numérotation abrégée.

- Afficher et personnaliser la page de garde.

Cliquez sur **Afficher les pages de garde** pour ouvrir la boîte de dialogue Pages de garde. Vous pouvez personnaliser vos pages de garde, y ajouter des logos ou en choisir une parmi une large gamme de modèles préconçus.

- Voir l'historique des télécopies.

Cliquez sur **Afficher le journal de toutes les activités** pour afficher ou imprimer la liste détaillée de toutes les activités de télécopie.

- Créer un rapport de télécopie.

Cliquez sur **Imprimer un rapport d'activité** pour voir un rapport détaillé des activités de télécopie. Cliquez sur l'icône **Imprimer** pour imprimer votre rapport d'activité.

Pour accéder au logiciel Solutions de télécopie Dell :

### 1. Sous Windows Vista :

- a. Cliquez sur  **Programmes**.

- b. Cliquez sur **Imprimantes Dell**.
- c. Cliquez sur **Tout en un Dell 948**.

*Sous Windows XP et 2000 :*

Cliquez sur **Démarrer® Programmes** ou **Tous les programmes® Imprimantes Dell® Tout en un Dell 948**.

2. Cliquez sur **Solutions de télécopie Dell**.

La boîte de dialogue **Logiciel Solutions de télécopie Dell** s'ouvre.

## Utilisation du logiciel Options d'impression

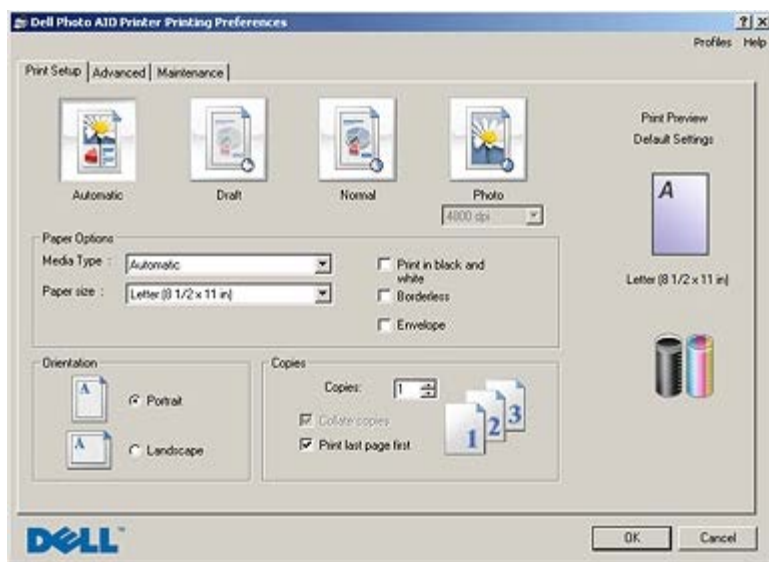

Vous pouvez modifier les paramètres de la boîte de dialogue Préférences d'impression selon le type de projet que vous souhaitez créer.

Pour accéder à la boîte de dialogue Préférences d'impression lorsqu'un document est ouvert :

1. Cliquez sur **Fichier® Imprimer**.

La boîte de dialogue **Imprimer** s'affiche.

2. Cliquez sur **Propriétés, Préférences, Options** ou **Configuration** (en fonction de l'application ou du système d'exploitation utilisé).

La boîte de dialogue **Options d'impression** s'affiche.

Pour accéder à la boîte de dialogue Préférences d'impression alors qu'aucun document n'est ouvert :

1. *Sous Windows Vista :*

- a. Cliquez sur  **Panneau de configuration**.
- b. Cliquez sur **Matériel et son**.
- c. Cliquez sur **Imprimantes**.

*Sous Windows XP*, cliquez sur **Démarrer® Paramètres® Panneau de configuration® Imprimantes et autre matériel® Imprimante et télécopieurs**.



Sous *Windows 2000*, cliquez sur **Démarrer® Paramètres® Imprimantes**.

2. Cliquez avec le bouton droit de la souris sur l'icône de l'imprimante **Dell 948** de l'imprimante.
3. Cliquez sur **Options d'impression**.

 **REMARQUE** : les paramètres de l'imprimante qui ont été modifiés dans le dossier **Imprimantes** deviennent ceux par défaut de la plupart des programmes.

La boîte de dialogue Options d'impression comporte trois sections :

Onglet	Options
Configuration de l'impression	Qualité d'impression : sélectionnez <b>Automatique</b> , <b>Brouillon</b> , <b>Normale</b> ou <b>Photo</b> en fonction de la qualité d'impression désirée. L'option Brouillon est la plus rapide mais elle ne doit pas être sélectionnée si une cartouche photo est installée.
	Type de support : définissez manuellement le type de papier ou utilisez le détecteur de l'imprimante pour détecter automatiquement le type de papier.
	Format de papier : sélectionnez le format de papier utilisé.
	Impression en noir et blanc : imprimez des images couleur en noir et blanc afin d'économiser l'encre de la cartouche couleur. <b>REMARQUE</b> : vous ne pouvez pas sélectionner ce paramètre si vous avez sélectionné l'option <b>Utiliser la cartouche couleur pour toutes les impressions en noir</b> .
	Sans bordure : cochez cette case si vous souhaitez imprimer des photos sans bordure.
	Orientation : sélectionnez l'orientation du document sur la page imprimée. Vous avez le choix entre l'orientation Portrait ou Paysage.
	Enveloppe : cochez cette case si vous souhaitez imprimer sur des enveloppes. La zone Format de papier répertorie les formats d'enveloppe disponibles.
	Copies : personnalisez la manière dont l'imprimante imprime plusieurs exemplaires d'un même travail : <b>Assemblées</b> , <b>Normale</b> ou <b>Commencer par la dernière page</b> .
Avancé	Impression recto verso : sélectionnez cette option pour imprimer sur les deux côtés d'une feuille de papier. Choisissez <b>Automatique</b> , <b>Manuelle</b> ou <b>Impression recto verso</b> .
	Prolonger le temps de séchage — Choisissez cette option si vous constatez que la partie inférieure des pages de l'impression recto verso présente des bavures. Ainsi l'encre aura le temps de sécher sur le papier avant que l'unité d'impression recto verso la fasse repasser dans l'imprimante pour imprimer l'autre face. <b>REMARQUE</b> : Si vous activez cette option, vous devrez attendre les impressions recto verso quelques secondes de plus.
	Disposition : sélectionnez <b>Normale</b> , <b>Papier continu</b> , <b>Miroir</b> , <b>Tout sur une page</b> , <b>Affiche</b> , <b>Livret</b> ou <b>Sans bordure</b> .
	Amélioration automatique de la netteté de l'image : vous permet de sélectionner automatiquement le niveau de netteté adapté au contenu de l'image.
	Participation et programme d'amélioration de l'expérience de la clientèle Dell : vous permet d'accéder aux informations du programme d'amélioration de l'expérience de la clientèle Dell et de modifier votre statut.
	Plus d'options : vous permet de spécifier les paramètres <b>Mode d'apparence</b> et <b>Terminer l'impression</b> . Vous pouvez également afficher le type de papier détecté par l'imprimante.
Maintenance	Installer des cartouches d'encre
	Nettoyer les cartouches
	Aligner les cartouches
	Imprimer une page de test
	Support réseau

## Utilisation du Gestionnaire de cartes mémoire

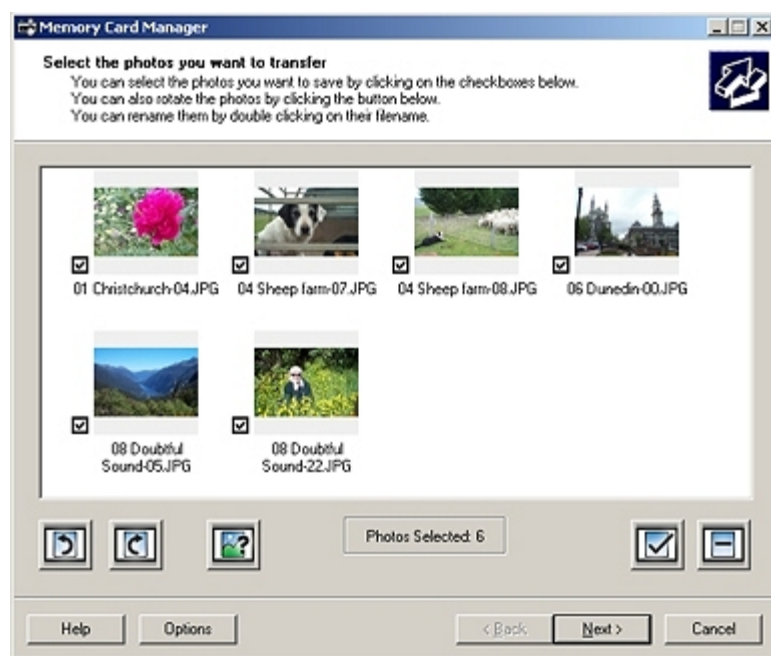

Le Gestionnaire de cartes mémoire permet d'afficher, de gérer, de modifier, d'imprimer et d'enregistrer des photos de la carte mémoire ou de la clé USB sur l'ordinateur.

Pour lancer le Gestionnaire de cartes mémoire :

1. Insérez une carte mémoire dans le logement prévu à cet effet ou une clé USB dans le port PictBridge situé sur l'avant de l'imprimante.

**MISE EN GARDE :** Ne retirez pas la carte mémoire ou la clé USB et ne touchez pas la zone de l'imprimante contenant la carte ou la clé alors que des opérations de lecture, d'écriture ou d'impression sont en cours sur ces périphériques. Les données risquent d'être altérées.

2. *Sous Windows Vista :*

- a. Cliquez sur  **Programmes**.
- b. Cliquez sur **Imprimantes Dell**.
- c. Cliquez sur **Tout en un Dell 948**.

*Sous Windows XP et 2000 :*

Cliquez sur **Démarrer**® **Programmes** ou **Tous les programmes**® **Imprimantes Dell**® **Tout en un Dell 948**.

3. Sélectionnez **Activer le gestionnaire de cartes mémoire**.

## Dell Ink Management System

Chaque fois que vous imprimez un document, un écran s'affiche pour indiquer la progression du travail d'impression ainsi que la quantité d'encre restante et le nombre approximatif de pages pouvant encore être imprimées. Le compteur de pages est masqué pendant l'impression des 50 premières pages jusqu'à ce que les habitudes d'impression soient intégrées et qu'un décompte plus précis puisse être donné. Le nombre de pages restantes change en fonction du type d'impressions effectuées par l'imprimante.

Lorsque les niveaux d'encre sont bas, un message d'**avertissement de niveau d'encre bas** s'affiche à l'écran lorsque vous

essayez d'imprimer un document. Ce message apparaît chaque fois que vous lancez une impression, jusqu'à ce que vous installiez une nouvelle cartouche. Pour plus d'informations, reportez-vous à la section [Remplacement des cartouches](#).

Lorsqu'une ou les deux cartouches sont vides, la fenêtre **Réservoir de secours** apparaît lorsque vous essayez d'imprimer un document. Si vous poursuivez l'impression, vous risquez d'obtenir une qualité médiocre.

Si la cartouche noire est vide, vous pouvez imprimer en noir à l'aide de la cartouche couleur (option Imprimer en noir) en sélectionnant **Terminer l'impression** avant de cliquer sur le bouton **Poursuivre l'impression**. Si vous sélectionnez **Terminer l'impression** et que vous cliquez sur **Poursuivre l'impression**, l'option Imprimer en noir est utilisée pour toutes les impressions en noir jusqu'à ce que la cartouche soit remplacée ou que l'option soit désactivée dans la section **Plus d'options** de l'onglet **Avancé**, dans la boîte de dialogue **Préférences d'impression**. La boîte de dialogue **Réservoir de secours** n'est réaffichée que lorsque la cartouche vide a été remplacée. L'option **Terminer l'impression** est réinitialisée automatiquement lorsqu'une nouvelle cartouche ou une cartouche différente est installée.



Si la cartouche couleur est vide, vous pouvez imprimer les documents couleur en niveaux de gris en sélectionnant **Terminer l'impression** avant de cliquer sur le bouton **Poursuivre l'impression**. Si vous sélectionnez **Terminer l'impression** et que vous cliquez sur **Poursuivre l'impression**, tous les documents sont imprimés en noir et blanc jusqu'à ce que la cartouche couleur soit remplacée ou que l'option soit désactivée dans la section **Plus d'options** de l'onglet **Avancé**, dans la boîte de dialogue **Préférences d'impression**. La boîte de dialogue **Réservoir de secours** n'est réaffichée que lorsque la cartouche vide a été remplacée. L'option **Terminer l'impression** est réinitialisée automatiquement lorsqu'une nouvelle cartouche ou une cartouche différente est installée.

---

## Désinstallation et réinstallation de logiciels

Si l'imprimante ne fonctionne pas correctement ou que des messages d'erreur de communication apparaissent lorsque vous l'utilisez, désinstallez le logiciel de l'imprimante, puis réinstallez-le.

1. *Sous Windows Vista :*
  - a. Cliquez sur  **Programmes**.
  - b. Cliquez sur **Imprimantes Dell**.
  - c. Cliquez sur **Tout en un Dell 948**.

*Sous Windows XP et Windows 2000 :*

Cliquez sur **Démarrer**® **Programmes** ou **Tous les programmes**® **Imprimantes Dell**® **Tout en un Dell 948**.

2. Cliquez sur **Désinstaller Tout en un Dell 948**.
3. Suivez les instructions qui s'affichent à l'écran.
4. Redémarrez l'ordinateur.
5. Insérez le CD *Pilotes et utilitaires* dans le lecteur de CD-ROM et suivez les instructions qui s'affichent à l'écran.

Si l'écran d'installation n'apparaît pas :

a. *Sous Windows Vista*, cliquez sur  **Ordinateur**.

*Sous Windows XP*, cliquez sur **Démarrer** **Poste de travail**.

*Sous Windows 2000*, double-cliquez sur **Poste de travail** sur le bureau.

b. Double-cliquez sur l'icône **Lecteur de CD-ROM**, puis sur le fichier **setup.exe**.

c. Lorsque l'écran d'installation du logiciel de l'imprimante apparaît, cliquez sur **Utiliser un câble USB** ou sur **Utiliser un réseau sans fil**.

d. Suivez les instructions qui s'affichent à l'écran pour terminer l'installation.

# A propos de l'imprimante

[Présentation des composants de l'imprimante](#)

[Présentation du panneau de commandes](#)

L'imprimante est multifonction. Notez les points suivants :

- Si l'imprimante est connectée à un ordinateur, vous pouvez obtenir rapidement des documents de qualité à partir du panneau de commandes ou du logiciel de l'imprimante.
- Il est *nécessaire* de relier votre imprimante à un ordinateur pour imprimer ou numériser des documents, utiliser la fonction **Enr. photos sur ordi** ou utiliser le mode **Fichier Office**.
- Il n'est *pas nécessaire* de relier votre imprimante à un ordinateur pour faire des photocopies, envoyer des télécopies ou imprimer des documents à partir d'une carte mémoire ou d'un appareil photo compatible PictBridge.

 **REMARQUE** : l'imprimante (qu'elle soit ou non reliée à un ordinateur) doit être connectée à une ligne téléphonique pour que vous puissiez envoyer une télécopie.

 **REMARQUE** : si vous utilisez un modem DSL pour votre ordinateur, vous devez installer un filtre DSL sur la ligne téléphonique connectée à votre ordinateur. Pour plus d'informations sur les filtres DSL, contactez votre fournisseur de services DSL.

## Présentation des composants de l'imprimante

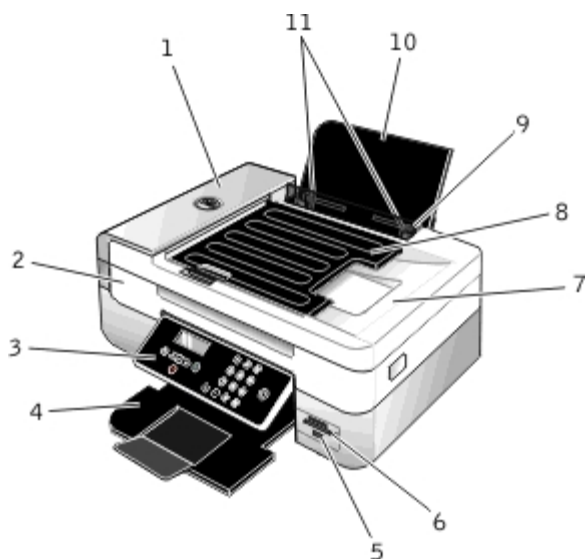

Numéro	Composant	Description
1	Dispositif d'alimentation automatique	Composant qui insère les documents originaux dans l'imprimante.
2	Unité de l'imprimante	Unité à soulever pour accéder aux cartouches d'encre.
3	Panneau de commandes	Panneau situé sur l'imprimante permettant de contrôler les fonctions de numérisation, de copie, de télécopie et d'impression. Pour plus d'informations, reportez-vous à la section <a href="#">Présentation du panneau de commandes</a> .
4	Bac de sortie du papier	Bac recevant le papier au fur et à mesure qu'il sort de l'imprimante.  <b>REMARQUE</b> : Tirez sur le bord d'arrêt du bac de sortie pour déployer ce dernier.

5	Port PictBridge	Port utilisé pour relier un appareil photo numérique compatible PictBridge ou une clé USB à l'imprimante.
6	Logements pour cartes mémoire	Logements dans lesquels vous insérez une carte mémoire contenant des photos numériques.
7	Volet supérieur avec dispositif d'alimentation automatique intégré	Partie supérieure de l'imprimante maintenant le document ou la photo à plat lors de la numérisation. Vous pouvez également récupérer l'original après son passage dans le dispositif d'alimentation automatique.
8	Bac d'alimentation automatique de documents	Bac qui contient les originaux. Utilisez-le pour numériser, copier ou télécopier des documents de plusieurs pages.
9	Barre de protection	Partie qui empêche les petits objets externes de tomber sur le chemin du papier.
10	Support papier	Composant contenant le papier chargé.
11	Guides papier	Guide permettant d'alimenter correctement le papier dans l'imprimante.

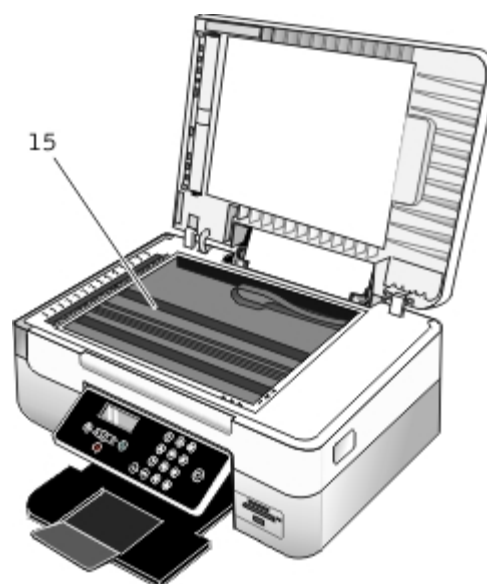

Numéro	Composant	Description
12	Etiquette d'informations sur la commande de consommables	Pour commander des cartouches ou du papier, visitez le site <a href="http://www.dell.com/supplies">www.dell.com/supplies</a>
13	Chariot des cartouches	Partie contenant deux cartouches d'encre, une cartouche couleur et une cartouche noire ou photo.
14	Code de service express	<ul style="list-style-type: none"> <li>Identifiez votre imprimante lorsque vous visitez le site <a href="http://support.dell.com">support.dell.com</a> ou contactez le service d'assistance technique.</li> <li>Entrez le code de service express pour que votre appel soit acheminé vers le service approprié lorsque vous contactez l'assistance technique.</li> </ul> <p><b>REMARQUE :</b> Ce code n'est pas disponible dans certains pays.</p>
15	Vitre du scanner	Surface sur laquelle vous placez le document ou la photo, face imprimée vers le bas, afin de le copier, de le numériser ou de l'envoyer par télécopie.

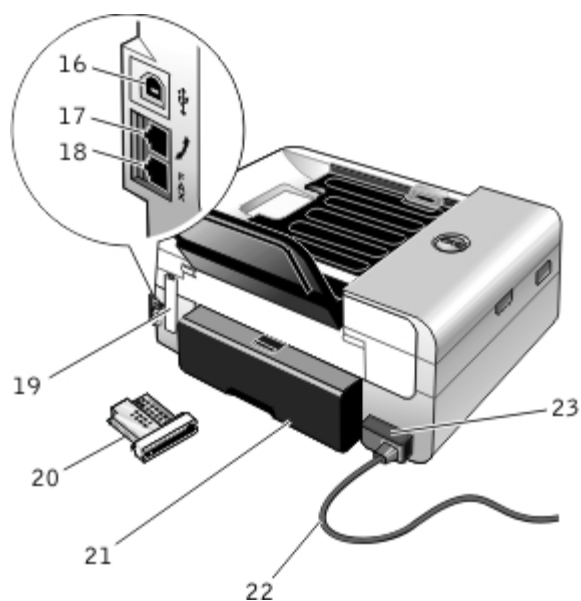

Numéro	Composant	Description
16	Prise USB	Prise dans laquelle se branche le câble USB (vendu séparément). L'autre extrémité du câble USB se branche sur l'ordinateur.
17	Prise téléphonique (☎ - prise du milieu)	Prise de l'imprimante dans laquelle se branchent des périphériques supplémentaires (modem de données/télécopie, téléphone ou répondeur). Retirez la prise bleue avant utilisation. <b>REMARQUE :</b> Si les communications téléphoniques séquentielles sont la norme dans votre pays (comme en Allemagne, en Suède, au Danemark, en Autriche, en Belgique, en Italie, en France et en Suisse), vous devez retirer la prise bleue de la prise téléphonique (☎ - prise du haut), puis insérer le bouchon de terminaison jaune fourni pour que votre télécopieur fonctionne correctement. Dans ces pays, vous ne pourrez pas utiliser ce port pour des périphériques supplémentaires.
18	Prise télécopieur (☎ - prise du bas)	Prise dans laquelle se branche une ligne téléphonique active afin d'envoyer des télécopies et d'en recevoir. <b>REMARQUE :</b> Ne connectez pas d'autres périphériques à la prise télécopieur (☎ - prise du bas), ni une ligne RNIS ou ADSL à l'imprimante sans utiliser de filtre de ligne numérique.
19	Capot arrière	Capot que vous devez retirer pour installer l'adaptateur sans fil interne 1000 Dell.
20	Adaptateur sans fil interne Dell en option	Périphérique réseau que vous pouvez acheter séparément pour configurer l'imprimante sur un réseau sans fil.
21	Capot de l'unité d'impression recto verso	Partie qui couvre l'unité d'impression recto verso. L'unité d'impression recto verso permet d'imprimer automatiquement sur les deux faces de chaque feuille.
22	Câble d'alimentation	Permet de brancher l'imprimante à la prise électrique chez vous ou au bureau.
23	Unité d'alimentation	Alimente l'imprimante en électricité. <b>REMARQUE :</b> L'unité d'alimentation peut être retirée. Lorsque le cordon d'alimentation est retiré

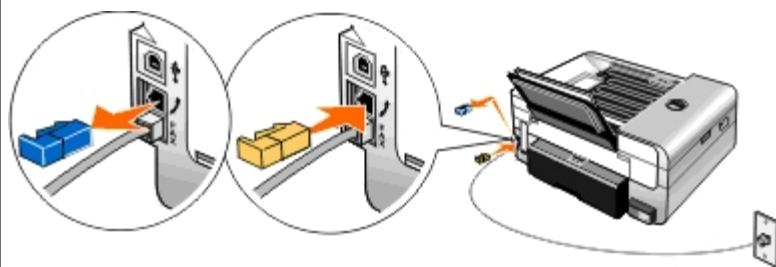

de l'imprimante mais reste branché à une prise de courant, un voyant s'allume pour indiquer qu'elle est encore sous tension.

**REMARQUE :** Si l'imprimante est hors tension lorsque vous la débranchez, elle le sera également lorsque vous la rebrancherez.

## Présentation du panneau de commandes

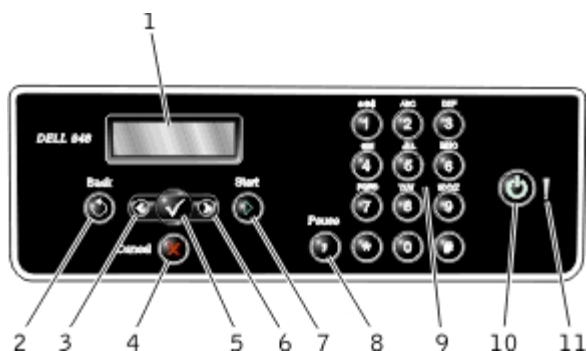

Numéro	Élément du panneau de commandes		Pour...
1	Ecran		Afficher les options de numérisation, de copie, de télécopie et d'impression, ainsi que l'état de l'imprimante et les messages d'erreur.
2	Touche Retour	↶	Revenir au menu précédent.
3	Flèche vers la gauche	◀	<ul style="list-style-type: none"> <li>Choisir une valeur numérique inférieure.</li> <li>Parcourir une liste sur l'écran.</li> </ul>
4	Touche Annuler	✖	<ul style="list-style-type: none"> <li>Annuler une tâche de numérisation, d'impression ou de copie en cours.</li> <li>Quitter un menu sans enregistrer les modifications apportées à ses paramètres.</li> </ul>
5	Touche Sélectionner	☑	<ul style="list-style-type: none"> <li>Accéder au menu actuellement affiché.</li> <li>Sélectionner une option de menu.</li> <li>Démarrer une alimentation papier ou éjecter le papier (maintenir le bouton enfoncé pendant 3 secondes).</li> </ul>
6	Flèche vers la droite	▶	<ul style="list-style-type: none"> <li>Choisir une valeur numérique supérieure.</li> <li>Parcourir une liste sur l'écran.</li> </ul>
7	Touche Démarrer	▶	Lancer une tâche de copie, de numérisation ou de télécopie.
8	Touche Pause	⏸	Insérer une pause de trois secondes dans le numéro à composer pour attendre la tonalité d'une ligne extérieure ou accéder à un système de réponse automatisé. <b>REMARQUE :</b> Entrez une pause seulement si vous avez déjà commencé à saisir le numéro.
9	Pavé numérique		Saisir des données numériques ou du texte.
10	Touche Marche/arrêt	⏻	Mettre l'imprimante sous tension et hors tension. <b>REMARQUE :</b> Appuyez sur la touche Marche/arrêt plus de trois secondes pour éteindre l'imprimante. Si vous appuyez sur cette touche moins de trois secondes, l'imprimante se met en mode Economie d'énergie.



**REMARQUE :** Si vous appuyez sur la touche Marche/arrêt alors qu'un appareil photo PictBridge avec une session active est inséré dans le port PictBridge, l'imprimante n'est pas mise hors tension.

11	Voyant d'erreur	!	Vérifier si une erreur s'est produite.
----	-----------------	---	--

# Installation sur un réseau sans fil

- [Configuration minimale requise](#)
- [Paramètres réseau sans fil](#)
- [Chiffrement sans fil](#)
- [Installation et configuration de l'adaptateur sans fil 1000 Dell](#)
- [Configuration de l'adaptateur à l'aide de l'utilitaire de configuration sans fil](#)



**REMARQUE** : l'adaptateur interne sans fil 1000 Dell™ n'est pas disponible dans tous les pays. Adressez-vous à votre revendeur local Dell pour savoir s'il est disponible.

---

## Configuration minimale requise

- L'adaptateur interne sans fil 1000 Dell
  - L'imprimante Tout en un Dell
  - Un réseau sans fil existant
  - Le CD *Pilotes et utilitaires* fourni avec l'imprimante
  - Ordinateur fonctionnant sur l'un des systèmes d'exploitation suivants :
    - Windows Vista™
    - Microsoft® Windows® XP
    - Microsoft Windows 2000
- 

## Paramètres réseau sans fil

Certains paramètres réseau sans fil peuvent être nécessaires pour configurer l'adaptateur installé dans l'imprimante. Voici quelques exemples des paramètres pouvant être requis :

- Nom de réseau, également appelé SSID
  - Type BSS (Basic Service Set - cellule de base dans un réseau) : type de réseau sans fil utilisé (Ad Hoc ou Infrastructure)
  - Numéro de canal sans fil
  - Authentification réseau et type de chiffrement
  - Clé(s) de sécurité
- 

## Chiffrement sans fil

Les types de sécurité suivants sont pris en charge :

- Pas de sécurité
- Protocole WEP avec clé 64 ou 128 bits
- Protocole WPA avec moteur de chiffrement TKIP 128 bits ou moteur de chiffrement AES-CCMP 128 bits

Une clé WPA (WiFi Protected Access, accès Wi-Fi protégé) pré-partagée est semblable à un mot de passe et doit être conforme aux critères suivants :

- Si vous utilisez des caractères hexadécimaux, la clé doit comporter 64 caractères pour être valide.
- Si vous utilisez des caractères ASCII, la clé doit comporter au moins 8 caractères pour être valide.

Le réseau sans fil peut utiliser de une à quatre clés WEP. Une clé WEP est semblable à un mot de passe et doit être conforme aux critères suivants :

- Si vous utilisez des caractères hexadécimaux, la clé doit comporter 10 ou 26 caractères pour être valide.
- Si vous utilisez des caractères ASCII, la clé doit comporter 5 ou 13 caractères pour être valide.

---

## Installation et configuration de l'adaptateur sans fil 1000 Dell

### Installation de l'adaptateur sans fil

1. Mettez votre imprimante hors tension, puis débranchez le cordon d'alimentation de la prise murale.

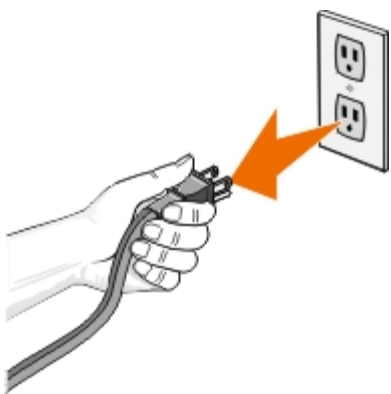

**⚠ ATTENTION :** Si vous ne débranchez pas l'imprimante, vous risquez d'endommager l'imprimante et l'adaptateur.

2. Retirez le capot arrière.

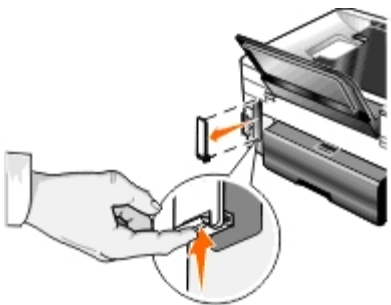

**⚠ ATTENTION : Les cartes sans fil peuvent être facilement endommagées par l'électricité statique. Touchez un objet métallique avant de toucher l'adaptateur.**

3. Sortez l'adaptateur sans fil 1000 Dell de son emballage.

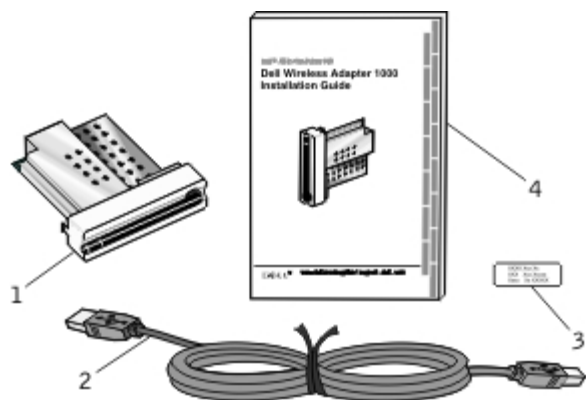

Légende	Composant
1	Adaptateur sans fil 1000 Dell
2	Câble USB
3	Étiquette d'adresse MAC
4	Guide d'installation de l'adaptateur sans fil 1000 Dell

4. Collez l'étiquette portant l'adresse MAC à l'arrière de votre imprimante.

5. Insérez l'adaptateur à l'arrière de l'imprimante, jusqu'à ce qu'il émette un *clic* indiquant qu'il est bien en place.

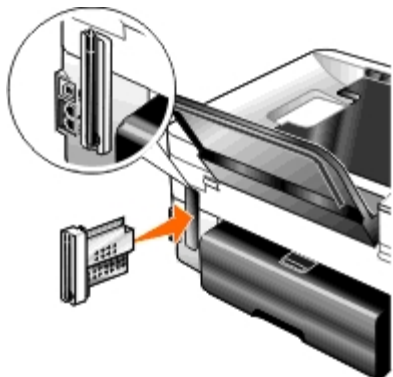

Vous êtes maintenant prêt à configurer votre adaptateur pour qu'il fonctionne sur votre réseau sans fil.

## Configuration de l'adaptateur sans fil

1. Branchez le câble d'alimentation de l'imprimante sur la prise murale.

2. Appuyez sur la touche **Marche/arrêt** .

Le message *Adaptateur sans fil détecté* s'affiche sur le panneau de commandes pendant trois secondes.

3. *Si vous utilisez votre imprimante avec un nouvel ordinateur Dell* : Passez à l'[étape 8](#).

*Si vous utilisez votre imprimante avec un ordinateur existant* : Passez à l'étape suivante.

4. Vérifiez que l'ordinateur est sous tension, puis insérez le CD *Pilotes et utilitaires* .

5. Sélectionnez **A l'aide d'un réseau sans fil**, puis cliquez sur **Suivant**.
6. Sélectionnez **J'accepte les termes du contrat de licence**, puis cliquez sur **Suivant**.
7. Lisez les informations concernant les exceptions du parefeu et cliquez sur **Suivant**.
8. Branchez le câble USB entre le port situé à l'arrière de l'imprimante et celui situé à l'arrière de l'ordinateur.
9. Dans la boîte de dialogue **Configuration de votre adaptateur d'imprimante sans fil**, sélectionnez **Créer ou modifier les paramètres sans fil de l'imprimante**, puis cliquez sur **Suivant**.

Suivez les instructions qui s'affichent à l'écran. Pour plus d'informations sur la configuration de votre adaptateur en vue de son utilisation en réseau, reportez-vous à la section [Configuration de l'adaptateur à l'aide de l'utilitaire de configuration sans fil](#).

 **REMARQUE** : Le nom de réseau (SSID) et les paramètres de sécurité pour le réseau sans fil auquel vous souhaitez vous connecter seront peut être requis pour terminer la configuration. Pour plus d'informations, consultez l'administrateur du réseau sans fil ou votre documentation.

## Connexion de l'imprimante à un autre ordinateur



 **REMARQUE** : Pour que vous puissiez exécuter la procédure suivante, l'imprimante doit déjà être connectée à un ordinateur ou un routeur sur le réseau sans fil.

1. Vérifiez que l'ordinateur est sous tension, puis insérez le CD *Pilotes et utilitaires*.
2. Sélectionnez **A l'aide d'un réseau sans fil**, puis cliquez sur **Suivant**.
3. Sélectionnez **J'accepte les termes du contrat de licence**, puis cliquez sur **Suivant**.
4. Lisez les informations concernant les exceptions du parefeu et cliquez sur **Suivant**.
5. Dans la boîte de dialogue **Configuration de votre adaptateur d'imprimante sans fil**, sélectionnez **Conserver les paramètres sans fil actuels de l'imprimante**, puis cliquez sur **Suivant**.
6. Choisissez un port ou entrez une adresse IP, puis suivez les instructions qui s'affichent.

---

## Configuration de l'adaptateur à l'aide de l'utilitaire de configuration sans fil

### Présentation de la configuration

Pour configurer l'adaptateur à l'aide de l'utilitaire de configuration sans fil, l'imprimante sur laquelle l'adaptateur a été installé doit être connectée à un ordinateur via un câble USB. Il convient ensuite de lancer le CD *Drivers and Utilities*.

Si vous devez régler les paramètres de l'adaptateur sans fil après l'installation, le CD n'est pas requis. Lancez l'utilitaire de configuration sans fil.

*Sous Windows Vista :*

1. Cliquez sur  **Programmes**.
2. Cliquez sur **Imprimantes Dell**.
3. Cliquez sur **Tout en un Dell 948**.
4. Cliquez sur **Utilitaire de configuration sans fil**.

*Sous Windows XP et Windows 2000 :*

1. Cliquez sur **Démarrer® Programmes** ou **Tous les programmes® Imprimantes Dell® Tout en un Dell 948**.
2. Cliquez sur **Utilitaire de configuration sans fil**.

L'utilitaire de configuration sans fil vous guide tout au long du processus de configuration. L'assistant peut soit détecter automatiquement les paramètres de réseau sans fil, soit vous permettre d'entrer manuellement les paramètres de configuration sans fil.

Avant de configurer l'adaptateur, vérifiez que votre imprimante est correctement configurée :

- L'adaptateur est correctement installé dans l'imprimante.
- Les cartouches d'encre sont correctement installées.
- Le papier est correctement chargé dans l'imprimante.
- Le câble USB est rattaché à l'imprimante et à l'ordinateur.
- L'imprimante est mise sous tension et prête à être installée.

## Utilisation d'une configuration réseau sans fil disponible

1. Dans l'écran **Réseaux sans fil détectés dans votre zone**, sélectionnez la valeur **Nom de réseau (SSID)** appropriée dans la liste, puis cliquez sur **Suivant**.
2. Dans l'écran **Application et vérification des paramètres sans fil**, vérifiez chaque attribut de réseau pour vous assurer que les paramètres sont corrects, puis cliquez sur **Suivant** pour appliquer ces paramètres.



**REMARQUE :** Le fait de cliquer sur **Suivant** lance l'utilitaire de configuration pour qu'il vérifie les communications sans fil avec l'imprimante. Le processus de vérification peut prendre jusqu'à 120 secondes.

3. Vérifiez que l'adaptateur peut communiquer via le réseau. Pour plus d'informations, reportez-vous à la section [Vérification des communications réseau](#).

## Utilisation d'une autre configuration réseau sans fil

1. Dans l'écran **Réseaux sans fil détectés dans votre zone**, sélectionnez **Je souhaite utiliser une autre configuration**, puis cliquez sur **Suivant**.
2. *Si le nom de réseau (SSID) que vous souhaitez utiliser est disponible*, sélectionnez-le dans la liste, puis cliquez sur **Suivant**.

Si le nom de réseau (SSID) n'est pas disponible

- a. Sélectionnez **Je souhaite utiliser un autre nom de réseau**, puis cliquez sur **Suivant**.
  - b. Renseignez le champ **Nom de réseau (SSID)**.
  - c. Sélectionnez l'option **Canal** appropriée dans la liste déroulante. (**Auto** est le paramètre par défaut.)
  - d. Sélectionnez une option **Mode sans fil**.
    - Pour le mode *Infrastructure*, sélectionnez **Accéder à un réseau sans fil via un routeur sans fil (Mode Infrastructure) - Typique**, puis cliquez sur **Suivant**.

Pour obtenir des instructions complémentaires sur l'installation, reportez-vous à la section [Configuration manuelle de l'adaptateur en mode Infrastructure](#).
    - Pour le mode *Ad-Hoc*, sélectionnez **Accéder à d'autres ordinateurs directement sans routeur sans fil (Mode Ad-Hoc)**, puis cliquez sur **Suivant**.

Pour obtenir des instructions complémentaires sur l'installation, reportez-vous à la section [Configuration manuelle de l'adaptateur en mode Ad-Hoc](#).
3. Sélectionnez la méthode de sécurité appropriée, puis cliquez sur **Suivant**. Si aucun paramètre de sécurité n'est détecté, passez à l'[étape 5](#).
  4. Indiquez les clés de sécurité appropriées pour le réseau, puis cliquez sur **Suivant**.
  5. Dans l'écran **Application et vérification des paramètres sans fil**, vérifiez chaque attribut de réseau pour vous assurer que les paramètres sont corrects, puis cliquez sur **Suivant** pour appliquer ces paramètres.
    -  **REMARQUE** : Le fait de cliquer sur **Suivant** lance l'utilitaire de configuration pour qu'il vérifie les communications sans fil avec l'imprimante. Le processus de vérification peut prendre jusqu'à 120 secondes.
  6. Vérifiez que l'adaptateur peut communiquer via le réseau. Pour plus d'informations, reportez-vous à la section [Vérification des communications réseau](#).

## Configuration manuelle de l'adaptateur en mode Infrastructure

Pour configurer l'adaptateur en mode Infrastructure, la procédure varie en fonction des paramètres de sécurité sélectionnés.

- Si vous ne souhaitez pas appliquer de niveau de sécurité
  1. Dans l'écran **Paramètres de sécurité sans fil**, sélectionnez **Pas de sécurité**, puis cliquez sur **Suivant**.
  2. Dans l'écran **Application et vérification des paramètres sans fil**, vérifiez chaque attribut de réseau pour vous assurer que les paramètres sont corrects, puis cliquez sur **Suivant** pour appliquer ces paramètres.
  3. Vérifiez que l'adaptateur peut communiquer via le réseau. Pour plus d'informations, reportez-vous à la section [Vérification des communications réseau](#).
- Si vous souhaitez appliquer un niveau de sécurité WEP (*Wired Equivalent Privacy*)
  1. Dans l'écran **Paramètres de sécurité sans fil**, sélectionnez **Wired Equivalent Privacy (WEP)**, puis cliquez sur **Suivant**.

L'écran **Informations de sécurité WEP** s'affiche.
  2. Entrez la valeur appropriée dans le champ **Clé réseau**, puis cliquez sur **Suivant**.

3. Dans l'écran **Application et vérification des paramètres sans fil**, vérifiez chaque attribut de réseau pour vous assurer que les paramètres sont corrects, puis cliquez sur **Suivant** pour appliquer ces paramètres.
  4. Vérifiez que l'adaptateur peut communiquer via le réseau. Pour plus d'informations, reportez-vous à la section [Vérification des communications réseau](#).
- *Si vous souhaitez appliquer un niveau de sécurité WPA (Wi-Fi Protected Access)*
    1. Dans l'écran **Paramètres de sécurité sans fil**, sélectionnez **Accès Wi-Fi protégé (WPA)**, puis cliquez sur **Suivant**.

L'écran **Informations de sécurité WPA** s'affiche.
    2. Entrez la valeur appropriée dans le champ **Clé réseau WPA**, puis cliquez sur **Suivant**.
    3. Dans l'écran **Application et vérification des paramètres sans fil**, vérifiez chaque attribut de réseau pour vous assurer que les paramètres sont corrects, puis cliquez sur **Suivant** pour appliquer ces paramètres.
    4. Vérifiez que l'adaptateur peut communiquer via le réseau. Pour plus d'informations, reportez-vous à la section [Vérification des communications réseau](#).
  - *Si vous souhaitez uniquement vous connecter aux points d'accès prenant en charge la sécurité WPA2*
    1. Dans l'écran **Paramètres de sécurité sans fil**, sélectionnez **Accès Wi-Fi protégé (WPA)**, puis cliquez sur **Paramètres WPA avancés**.

La boîte de dialogue **Options WPA avancées** s'affiche.
    2. Cochez la case **Utiliser uniquement l'authentification WPA2**, puis cliquez sur **OK**.

Vous revenez à l'écran **Paramètres de sécurité sans fil**.
    3. Cliquez sur **Suivant**.
    4. Entrez la valeur appropriée dans le champ **Clé réseau WPA**, puis cliquez sur **Suivant**.
    5. Dans l'écran **Application et vérification des paramètres sans fil**, vérifiez chaque attribut de réseau pour vous assurer que les paramètres sont corrects, puis cliquez sur **Suivant** pour appliquer ces paramètres.
    6. Vérifiez que l'adaptateur peut communiquer via le réseau. Pour plus d'informations, reportez-vous à la section [Vérification des communications réseau](#).

## Configuration manuelle de l'adaptateur en mode Ad-Hoc

Pour configurer l'adaptateur en mode Ad-Hoc, la procédure varie en fonction des paramètres de sécurité sélectionnés. Les options de sécurité sont plus restreintes en mode Ad-Hoc qu'en mode Infrastructure.

- *Si vous ne souhaitez pas appliquer de niveau de sécurité*
  1. Dans l'écran **Paramètres de sécurité sans fil**, sélectionnez **Pas de sécurité**, puis cliquez sur **Suivant**.
  2. Dans l'écran **Application et vérification des paramètres sans fil**, vérifiez chaque attribut de réseau pour vous assurer que les paramètres sont corrects, puis cliquez sur **Suivant** pour appliquer ces paramètres.
  3. Vérifiez que l'adaptateur peut communiquer via le réseau. Pour plus d'informations, reportez-vous à la section [Vérification des communications réseau](#).
- *Si vous souhaitez appliquer un niveau de sécurité WEP (Wired Equivalent Privacy)*
  1. Dans l'écran **Paramètres de sécurité sans fil**, sélectionnez **Wired Equivalent Privacy (WEP)**, puis cliquez



sur **Suivant**.

2. Entrez la valeur appropriée dans le champ **Clé réseau**.
3. Si vous disposez de clés réseau supplémentaires, cochez la case **Mon réseau requiert plusieurs clés réseau**, puis indiquez les clés réseau supplémentaires.
4. Cliquez sur **Suivant**.
5. Dans l'écran **Application et vérification des paramètres sans fil**, vérifiez chaque attribut de réseau pour vous assurer que les paramètres sont corrects, puis cliquez sur **Suivant** pour appliquer ces paramètres.
6. Vérifiez que l'adaptateur peut communiquer via le réseau. Pour plus d'informations, reportez-vous à la section [Vérification des communications réseau](#).

## Vérification des communications réseau

Vous devez vérifier que votre adaptateur peut communiquer sur le réseau avant de terminer l'installation du logiciel de l'imprimante.

- *Si l'adaptateur est correctement configuré et disponible sur le réseau*, retirez le câble USB, puis cliquez sur **Suivant** pour poursuivre l'installation du logiciel de l'imprimante.
- *Si l'adaptateur n'a pas pu se connecter au réseau sans fil*, essayez l'une des solutions suivantes :
  - Cliquez sur **Afficher les paramètres** pour vérifier que les paramètres sont corrects.
  - Sélectionnez **Je souhaite modifier les paramètres indiqués**, puis cliquez sur **Suivant**.  
Suivez les instructions qui s'affichent à l'écran pour mettre à jour les paramètres sans fil.
  - Sélectionnez **J'ai rapproché mon imprimante sans fil du routeur sans fil. Je souhaite renouveler la tentative de connexion**, puis cliquez sur **Suivant**.



# Présentation des menus du panneau de commandes

- [Mode Copier](#)
- [Mode Numérisation](#)
- [Mode Télécopie](#)
- [Mode Photo](#)
- [Mode Fichier Office](#)
- [Mode PictBridge](#)
- [Mode Bluetooth](#)
- [Mode Configuration](#)
- [Mode Maintenance](#)



## Mode Copier

Menu principal	Menu principal du mode
Copier	Copie couleur
	Copies
	Qualité
	Foncé
	Configuration pa..
	Copies recto verso
	Zoom
	Taille d'origine
	Type origine

Pour afficher ou modifier les paramètres du menu Mode Copie :

1. Dans le menu principal, utilisez les touches **fléchées** gauche et droite **<>** pour faire défiler les options jusqu'à **COPIER**.
2. Appuyez sur la touche **Sélectionner** .
3. Utilisez les **flèches** vers la gauche et vers la droite **<>** jusqu'à ce que l'en-tête de menu souhaité s'affiche, puis appuyez sur la touche **Sélectionner** .
4. Utilisez les **flèches** vers la gauche et vers la droite **<>** pour faire défiler les options disponibles.
5. Lorsque le paramètre souhaité s'affiche, appuyez sur la touche **Sélectionner**  pour l'enregistrer.

Avec cette option :	Vous pouvez :
Copie couleur	Sélectionner couleur ou noir et blanc pour la copie. <ul style="list-style-type: none"> <li>• Couleur*</li> <li>• Noir</li> </ul>

Copies	Indiquer le nombre de copies à effectuer (de 1 à 99).
Qualité	Sélectionner la qualité de la copie. <ul style="list-style-type: none"> <li>• Automatique*</li> <li>• Rapide</li> <li>• Normale</li> <li>• Photo</li> </ul>
Foncé	Appuyer sur la touche <b>Sélectionner</b>  , puis utiliser les <b>flèches</b> vers la gauche et vers la droite  pour régler la luminosité.
Config. papier	Sélectionner le format et le type du papier présent dans le bac d'alimentation papier. <ul style="list-style-type: none"> <li>• Format du papier <ul style="list-style-type: none"> <li>◦ 8,5 x 11 pouces*</li> <li>◦ 8,5 x 14 pouces</li> <li>◦ A4</li> <li>◦ B5</li> <li>◦ A5</li> <li>◦ A6</li> <li>◦ L</li> <li>◦ 2L</li> <li>◦ Hagaki</li> <li>◦ 3 x 5 pouces</li> <li>◦ 3,5x 5 pouces</li> <li>◦ 4 x 6 pouces</li> <li>◦ 4 x 8 pouces</li> <li>◦ 5 x 7 pouces</li> <li>◦ 10x15 cm</li> <li>◦ 10x20 cm</li> <li>◦ 13x18 cm</li> </ul> </li> <li>• Type de papier <ul style="list-style-type: none"> <li>◦ Détection automatique*</li> <li>◦ Ordinaire</li> <li>◦ Papier mat à grammage élevé</li> <li>◦ Photo</li> <li>◦ Transparent</li> </ul> </li> </ul>
Copies recto verso	Sélectionner le nombre de copies à effectuer. <ul style="list-style-type: none"> <li>• Original recto, Copie recto*</li> <li>• Original recto, Copie recto verso</li> <li>• Original recto verso, Copie recto</li> <li>• Original recto verso, Copie recto verso</li> </ul>
Zoom	Indiquer dans quelle proportion vous souhaitez agrandir la copie par rapport à l'original. <ul style="list-style-type: none"> <li>• 50%</li> <li>• 100%*</li> <li>• 150%</li> <li>• 200%</li> <li>• Perso. %</li> <li>• Adapter à la page</li> <li>• Affiche 2 x 2</li> <li>• Affiche 3 x 3</li> <li>• Affiche 4 x 4</li> </ul>
Format d'origine	Sélectionner le format du document original que vous copiez. <ul style="list-style-type: none"> <li>• Automatique*</li> <li>• 8,5 x 11 pouces</li> <li>• 2,25 x 3,25 pouces</li> <li>• 3 x 5 pouces</li> <li>• 3,5 x 5 pouces</li> </ul>







	<ul style="list-style-type: none"> <li>• 4 x 6 pouces</li> <li>• 4 x 8 pouces</li> <li>• 5 x 7 pouces</li> <li>• 8 x 10 pouces</li> <li>• L</li> <li>• 2L</li> <li>• Hagaki</li> <li>• A6</li> <li>• A5</li> <li>• B5</li> <li>• A4</li> <li>• 60x80 mm</li> <li>• 9x13 cm</li> <li>• 10x15 cm</li> <li>• 10x20 cm</li> <li>• 13x18 cm</li> <li>• 20x25 cm</li> </ul>
Type d'original	Sélectionner le type du document original que vous copiez. <ul style="list-style-type: none"> <li>• Texte et graphiques*</li> <li>• Texte uniquement</li> <li>• Photo</li> </ul>
<b>*Paramètre par défaut/paramètre en cours sélectionné par l'utilisateur</b>	



## Mode Numérisation

Le menu Mode Numérisation est disponible uniquement si l'imprimante est connectée à un ordinateur ou à un adaptateur réseau.

Menu principal	Menu principal du mode
Numériser	Numérisation couleur
	Numériser sur l'ordinateur
	Numériser vers périph. mémoire
	Qualité
	Format d'origine

Pour afficher ou modifier les paramètres du menu Mode Numérisation :

1. Dans le menu principal, utilisez les touches **fléchées** gauche et droite  pour faire défiler les options jusqu'à NUMERISER.
2. Appuyez sur la touche **Sélectionner** .
3. Utilisez les **flèches** vers la gauche et vers la droite  jusqu'à ce que l'en-tête de menu souhaité s'affiche, puis appuyez sur la touche **Sélectionner** .
4. Utilisez les **flèches** vers la gauche et vers la droite  pour faire défiler les options disponibles.
5. Lorsque le paramètre souhaité s'affiche, appuyez sur la touche **Sélectionner**  pour l'enregistrer.







Avec cette option :	Vous pouvez :
Numérisation couleur	Sélectionner couleur ou noir et blanc pour la copie. <ul style="list-style-type: none"> <li>• Couleur*</li> <li>• Noir</li> </ul>
Numériser sur l'ordinateur	<ul style="list-style-type: none"> <li>• <i>Si l'imprimante est connectée en local :</i> Utilisez les <b>flèches</b> vers la gauche et vers la droite  pour sélectionner l'application dans laquelle vous voulez envoyer l'image ou le document numérisé.</li> <li>• <i>Si l'imprimante est connectée à un réseau :</i> Utilisez les <b>flèches</b> vers la gauche et vers la droite  pour afficher les ordinateurs disponibles, puis appuyez sur la touche <b>Sélectionner</b>  pour accéder à la liste des applications disponibles sur l'ordinateur choisi.</li> </ul> <p><b>REMARQUE :</b> Si l'ordinateur vers lequel vous envoyez des images ou des documents numérisés nécessite un code PIN, vous êtes invité à entrer ce code avant que la numérisation ne soit lancée. Pour de plus amples informations sur la numérisation en réseau, reportez-vous à la section <a href="#">Numérisation de photos ou de documents via un réseau</a>.</p>
Numériser vers périph. mémoire	Enregistrer automatiquement les documents ou les images placés sur la vitre du scanner ou dans le dispositif d'alimentation automatique sur la carte mémoire insérée ou sur la clé USB.
Qualité	Sélectionner la résolution de numérisation du document ou de l'image d'origine. <ul style="list-style-type: none"> <li>• Automatique*</li> <li>• 75 ppp</li> <li>• 150 ppp</li> <li>• 300 ppp</li> <li>• 600 ppp</li> </ul>
Format d'origine	Sélectionner la taille du document original à numériser. <ul style="list-style-type: none"> <li>• Détection automatique*</li> <li>• 8,5 x 11 pouces</li> <li>• 2,25 x 3,25 pouces</li> <li>• 3 x 5 pouces</li> <li>• 3,5 x 5 pouces</li> <li>• 4 x 6 pouces</li> <li>• 4 x 8 pouces</li> <li>• 5 x 7 pouces</li> <li>• 8 x 10 pouces</li> <li>• L</li> <li>• 2L</li> <li>• Hagaki</li> <li>• A6</li> <li>• A5</li> <li>• B5</li> <li>• A4</li> <li>• 60x80 cm</li> <li>• 9x13 cm</li> <li>• 10x15 cm</li> <li>• 10x20 cm</li> <li>• 13x18 cm</li> <li>• 20x25 cm</li> </ul>
<b>*Paramètre par défaut/paramètre en cours sélectionné par l'utilisateur</b>	

## Mode Télécopie

Menu principal	Menu principal du mode	Sous-menu du mode	Sous-menu du mode	
Télécopie	Télécopie couleur	Noir et blanc*		
		Couleur		
	Carnet d'adresses	Afficher		
		Ajouter		
		Supprimer		
		Modifier		
		Imprimer		
	Composition avec téléphone raccroché			
	Retarder télécopie	Diff. jusqu'à		
		Afficher télécopies en attente		
	Qualité	Standard		
		Supérieure		
		Excellente		
		Ultra fine		
	Foncé			
	Config. téléc.	Rapports	Rapport d'activité	
			Confirmation	
			Imprimer des rapports	
		Sonnerie et réponse	Réponse auto.	
			Volume de la sonnerie	
			Répondre à la télécopie	
			Mode sonnerie	
			Transfert de télécopies	
Sonnerie par ID appelant				
Impression télécopies		Config. papier		
		Adapter télécopie à la page		
		Pied de page de télécopie		
		Impression télécopie recto verso		
Composition et envoi		Le numéro de votre télécopieur		
		Le nom de votre télécopieur		
		Méthode de composition		
		Intervalle de recomposition		
		Tentatives de recomposition		
		Préfixe		
		Volume de composition		
	Numériser			
Vitesse d'envoi maximale				

		Conversion télécopie auto.
		Correction d'erreur
	Blocage télécopies	Activer/Désactiver
		Ajouter
		Supprimer
		Modifier
		Imprimer
		Bloquer appels anonymes

Pour afficher ou modifier les paramètres du menu Mode Télécopie :

1. Dans le menu principal, utilisez les touches **fléchées** gauche et droite  pour faire défiler les options jusqu'à TELECOPIE.
2. Appuyez sur la touche **Sélectionner** .
3. Vous êtes invité à indiquer un numéro de téléphone. Appuyez sur la touche **Sélectionner** .
4. Appuyez sur la **flèche** vers la droite  jusqu'à ce que l'en-tête de menu souhaité s'affiche, puis appuyez sur la touche **Sélectionner** .
5. Utilisez les **flèches** vers la gauche et vers la droite  pour faire défiler les options disponibles.
6. Lorsque le paramètre souhaité s'affiche, appuyez sur la touche **Sélectionner**  pour l'enregistrer ou ouvrir le sous-menu.



Pour que la fonction de télécopie fonctionne correctement :

- La prise FAX de l'imprimante (☎ - prise du bas) doit être branchée à une ligne téléphonique active. Reportez-vous à la section [Installation de l'imprimante avec des périphériques externes](#) pour obtenir des informations d'installation.

 **REMARQUE** : vous ne pouvez pas utiliser la fonction de télécopie avec des connexions DSL ou RNIS (Numéris) sauf si vous vous procurez un filtre de ligne numérique. Contactez votre fournisseur d'accès Internet pour obtenir des informations supplémentaires.

- Si vous envoyez une télécopie à partir d'une application, vous devez connecter l'imprimante à un ordinateur via un câble USB.

Avec cette option :	Vous pouvez :
Télécopie couleur	Indiquer si la télécopie doit être effectuée en couleur ou en noir et blanc. <ul style="list-style-type: none"> <li>• Noir et blanc*</li> <li>• Couleur</li> </ul>
Carnet d'adresses	Indiquer l'opération que vous souhaitez effectuer dans le carnet d'adresses. <ul style="list-style-type: none"> <li>• Afficher</li> <li>• Ajouter</li> <li>• Supprimer</li> <li>• Modifier</li> <li>• Imprimer</li> </ul> <p>Pour plus d'informations sur le carnet d'adresses, reportez-vous à la section <a href="#">Utilisation de la fonction de composition abrégée</a>.</p>

Composition avec téléphone raccroché	Appuyez sur la touche <b>Sélectionner</b>  pour connecter l'imprimante à la ligne téléphonique.
Retarder télécopie	Différer l'envoi d'une télécopie ou afficher des télécopies en attente d'être envoyées. <ul style="list-style-type: none"> <li>• Diff. jusqu'à</li> <li>• Afficher télécopies en attente</li> </ul>
Qualité	Indiquer la qualité (résolution) de la télécopie envoyée. <ul style="list-style-type: none"> <li>• Standard*</li> <li>• Supérieure</li> <li>• Excellente</li> <li>• Ultra fine</li> </ul>
Foncé	Utilisez les <b>flèches</b> vers la gauche et vers la droite  pour spécifier la luminosité. Le paramètre de luminosité par défaut est indiqué par un astérisque (*) au milieu de la barre.
Config. téléc.	Définir diverses fonctions de configuration pour les paramètres de télécopie de l'imprimante. <ul style="list-style-type: none"> <li>• Rapports</li> <li>• Sonnerie et réponse</li> <li>• Impression télécopies</li> <li>• Composition et envoi</li> <li>• Blocage télécopies</li> </ul>
<b>*Paramètre par défaut/paramètre en cours sélectionné par l'utilisateur</b>	

## Menu Config. téléc.

Les diverses options disponibles dans le menu Config. téléc. permettent de contrôler les paramètres affichés à l'écran.

1. Dans le menu **Config. téléc.**, utilisez les touches **fléchées** gauche et droite  pour faire défiler les options disponibles.
2. Appuyez sur la touche **Sélectionner** .



## Menu Config. téléc.

Avec cette option :	Vous pouvez :
Rapports	Indiquer le type de rapport pour lequel vous souhaitez définir des paramètres d'impression. <ul style="list-style-type: none"> <li>• Rapport d'activité</li> <li>• Confirmation</li> <li>• Imprimer des rapports</li> </ul> <p>Pour plus d'informations sur les options associées à l'en-tête Rapports, reportez-vous à la section <a href="#">Options de télécopie supplémentaires</a>.</p>
Sonnerie et réponse	Définir diverses caractéristiques de sonnerie et de réponse pour les paramètres de télécopie de l'imprimante. <ul style="list-style-type: none"> <li>• Réponse auto.</li> <li>• Volume de la sonnerie</li> <li>• Répondre à la télécopie</li> <li>• Mode sonnerie</li> <li>• Transfert de télécopies</li> <li>• Modèle ID appelant</li> </ul> <p>Pour plus d'informations sur les options associées à l'en-tête Sonnerie et réponse, reportez-vous à la section <a href="#">Options de télécopie supplémentaires</a>.</p>
Impression télécopies	Définir les paramètres d'impression des télécopies.



	<ul style="list-style-type: none"> <li>• Config. papier</li> <li>• Adapter télécopie à la page</li> <li>• Pied de page de télécopie</li> <li>• Impression télécopie recto verso</li> </ul> <p>Pour plus d'informations sur les options associées à l'en-tête Impression télécopie, reportez-vous à la section <a href="#">Options de télécopie supplémentaires</a>.</p>
Composition et envoi	<p>Définir diverses options permettant de contrôler le mode d'envoi des télécopies par l'imprimante.</p> <ul style="list-style-type: none"> <li>• Votre numéro de télécopieur : Utilisez le pavé numérique pour saisir ce numéro. Il s'agit du numéro utilisé sur le pied de page de la télécopie.</li> <li>• Le nom de votre télécopieur : Utilisez le pavé numérique pour saisir ce nom. Il s'agit du nom utilisé sur le pied de page de la télécopie.</li> <li>• Méthode de composition</li> <li>• Intervalle de recomposition</li> <li>• Tentatives de recomposition</li> <li>• Préfixe</li> <li>• Volume de composition</li> <li>• Numériser</li> <li>• Vitesse d'envoi maximale</li> <li>• Conversion télécopie auto.</li> <li>• Correction d'erreur</li> </ul> <p>Pour plus d'informations sur les options associées à l'en-tête Composition et envoi, reportez-vous à la section <a href="#">Options de télécopie supplémentaires</a>.</p>
Blocage télécopies	<p>Ajouter ou supprimer des numéros en provenance desquels les télécopies seront bloquées.</p> <ul style="list-style-type: none"> <li>• Activer/Désactiver</li> <li>• Ajouter</li> <li>• Supprimer</li> <li>• Modifier</li> <li>• Imprimer</li> <li>• Bloquer appels anonymes</li> </ul> <p>Pour plus d'informations sur les options associées à l'en-tête Blocage télécopies, reportez-vous à la section <a href="#">Options de télécopie supplémentaires</a>.</p>

## Options de télécopie supplémentaires

1. Utilisez les **flèches** vers la gauche et vers la droite  pour faire défiler les options disponibles.
2. Lorsque le paramètre souhaité s'affiche, appuyez sur la touche **Sélectionner**  pour l'enregistrer.

## Options de télécopie supplémentaires

Avec cette option :	Vous pouvez :
Rapport d'activité	<p>Indiquer lorsque vous souhaitez imprimer un rapport d'activité du télécopieur.</p> <ul style="list-style-type: none"> <li>• Sur demande*</li> <li>• Après 40 télécopies</li> </ul>
Confirmation	<p>Indiquer la fréquence à laquelle vous souhaitez imprimer une confirmation de télécopie.</p> <ul style="list-style-type: none"> <li>• Quand erreur*</li> <li>• Désactivé</li> <li>• Tjrs impr.</li> </ul>
Imprimer des rapports	<p>Indiquer le rapport ou le journal à imprimer.</p> <ul style="list-style-type: none"> <li>• Rapport d'activité</li> <li>• Journal des envois</li> <li>• Journal des réceptions</li> </ul>

	<ul style="list-style-type: none"> <li>Liste de paramètres</li> </ul>
Réponse auto.	<p>Spécifier les paramètres de réponse automatique.</p> <ul style="list-style-type: none"> <li>Activé*</li> <li>Progr.</li> <li>Désactivé</li> </ul>
Volume de la sonnerie	<p>Indiquer le volume de la sonnerie du haut-parleur intégré de l'imprimante.</p> <ul style="list-style-type: none"> <li>Désactivé</li> <li>Bas*</li> <li>Elevé</li> </ul>
Répondre à la télécopie	<p>Indiquer le nombre de sonneries autorisées avant que l'imprimante réponde à la télécopie si elle se trouve en mode Réponse auto.</p> <ul style="list-style-type: none"> <li>Après 1 sonnerie</li> <li>Après 2 sonneries</li> <li>Après 3 sonneries*</li> <li>Après 5 sonneries</li> </ul> <p><b>REMARQUE :</b> pour utiliser la fonction de blocage des télécopies, vous devez avoir sélectionné au minimum deux sonneries.</p>
Mode sonnerie	<p>Indiquer le type de sonnerie choisi pour les appels entrants auxquels l'imprimante va répondre. Si l'option N'importe quel(le) est sélectionnée, l'imprimante répond à tous les appels entrants.</p> <ul style="list-style-type: none"> <li>Unique*</li> <li>Double</li> <li>Triple</li> <li>Toutes</li> </ul>
Transfert de télécopies	<p>Indiquer si vous souhaitez que les télécopies entrantes soient transmises à un autre numéro de télécopieur.</p> <ul style="list-style-type: none"> <li>Désactivé*</li> <li>Transférer</li> <li>Imprimer et transférer</li> </ul>
Sonnerie par ID appelant	<p>Indiquer la sonnerie associée à l'ID appelant que vous souhaitez utiliser.</p> <ul style="list-style-type: none"> <li>Sonnerie 1*</li> <li>Sonnerie 2</li> <li>Sonnerie n</li> </ul> <p><b>REMARQUE :</b> le nombre de sonneries indiqué dépend du pays sélectionné.</p>
Config. papier	<p>Sélectionner le format et le type du papier présent dans le bac d'alimentation papier.</p> <ul style="list-style-type: none"> <li>Format du papier <ul style="list-style-type: none"> <li>8,5 x 11 pouces*</li> <li>8,5 x 14 pouces</li> <li>A4</li> <li>B5</li> <li>A5</li> <li>A6</li> <li>L</li> <li>2L</li> <li>Hagaki</li> <li>3 x 5 pouces</li> <li>3,5x 5 pouces</li> <li>4 x 6 pouces</li> <li>4 x 8 pouces</li> <li>5 x 7 pouces</li> <li>10x15 cm</li> </ul> </li> </ul>

	<ul style="list-style-type: none"> <li>o 10x20 cm</li> <li>o 13x18 cm</li> <li>• Type de papier <ul style="list-style-type: none"> <li>o Détection automatique*</li> <li>o Ordinaire</li> <li>o Mat à grammage élevé</li> <li>o Photo</li> <li>o Transparent</li> </ul> </li> </ul>
Adapter télécopie à la page	<p>Indiquer si vous souhaitez que les télécopies trop grandes soient adaptées à la taille du papier chargé dans le bac d'alimentation.</p> <ul style="list-style-type: none"> <li>• Adapter à la page*</li> <li>• Utiliser deux pages</li> </ul>
Pied de page de télécopie	<p>Indiquer si vous souhaitez insérer le pied de page Heure/Date/Numéro de page/Identification du système au bas de chaque télécopie reçue.</p> <ul style="list-style-type: none"> <li>• Activé*</li> <li>• Désactivé</li> </ul>
Impression télécopie recto verso	<p>Indiquer le mode d'impression des télécopies.</p> <ul style="list-style-type: none"> <li>• Impression recto verso</li> <li>• Impression recto</li> </ul>
Méthode de composition	<p>Indiquer la méthode de composition utilisée par l'imprimante.</p> <ul style="list-style-type: none"> <li>• Tonalité*</li> <li>• Impulsion</li> <li>• Derrière PBX</li> </ul>
Intervalle de recomposition	<p>Indiquer le délai pendant lequel l'imprimante doit attendre avant de renouveler l'envoi d'une télécopie ayant échoué.</p> <ul style="list-style-type: none"> <li>• 1 minute</li> <li>• 2 minutes*</li> <li>• 3 minutes*</li> <li>• 4 minutes*</li> <li>• 5 minutes*</li> <li>• 6 minutes*</li> <li>• 7 minutes*</li> <li>• 8 minutes*</li> </ul>
Tentatives de recomposition	<p>Indiquer le nombre de fois où l'envoi d'une télécopie ayant échoué doit être renouvelé par l'imprimante.</p> <ul style="list-style-type: none"> <li>• 0 fois</li> <li>• 1 fois</li> <li>• 2 fois</li> <li>• 3 fois*</li> <li>• 4 fois</li> <li>• 5 fois</li> </ul>
Préfixe	<p>Indiquer une valeur comportant au maximum huit chiffres qui va être ajoutée au début de chaque numéro composé.</p> <p><b>REMARQUE :</b> une pause est automatiquement insérée après le préfixe lors de la numérotation.</p> <p>Si aucun préfixe n'est défini :</p> <ul style="list-style-type: none"> <li>• Aucun*</li> <li>• Créer</li> </ul> <p>Si un préfixe est défini :</p>

	<ul style="list-style-type: none"> <li>• Le préfixe actuel s'affiche.</li> <li>• aucune</li> </ul>
Volume de composition	<p>Indiquer le volume de composition.</p> <ul style="list-style-type: none"> <li>• Désactivé</li> <li>• Bas*</li> <li>• Elevé</li> </ul>
Numériser	<p>Indiquer si vous souhaitez que l'original soit numérisé en mémoire avant ou après la composition du numéro du télécopieur.</p> <ul style="list-style-type: none"> <li>• Avant composition*</li> <li>• Après composition</li> </ul>
Vitesse d'envoi maximale	<p>Indiquer la vitesse maximale à laquelle une télécopie est envoyée.</p> <ul style="list-style-type: none"> <li>• 2400</li> <li>• 4800</li> <li>• 7200</li> <li>• 9600</li> <li>• 12000</li> <li>• 14400</li> <li>• 16800</li> <li>• 19200</li> <li>• 21600</li> <li>• 24000</li> <li>• 26400</li> <li>• 28800</li> <li>• 31200</li> <li>• 33600*</li> </ul>
Conversion télécopie auto.	<p>Désactiver l'option Conversion télécopie auto. Si vous envoyez un document haute résolution à un télécopieur utilisant une basse résolution, l'imprimante convertit automatiquement la résolution pour l'adapter au télécopieur destinataire.</p> <ul style="list-style-type: none"> <li>• Activé*</li> <li>• Désactivé</li> </ul>
Correction d'erreur	<p>Indiquer si vous souhaitez que la correction des erreurs soit activée.</p> <ul style="list-style-type: none"> <li>• Activé*</li> <li>• Désactivé</li> </ul>
Activer/Désactiver	<p>Activer ou désactiver le blocage des télécopies.</p> <ul style="list-style-type: none"> <li>• Activé</li> <li>• Désactivé*</li> </ul>
Bloquer appels anonymes	<p>Activer ou désactiver le blocage des télécopies anonymes.</p> <ul style="list-style-type: none"> <li>• Activé</li> <li>• Désactivé*</li> </ul>
<b>*Paramètre par défaut/paramètre en cours sélectionné par l'utilisateur</b>	

## Mode Photo

Le mode Photo n'est disponible que lorsqu'une carte mémoire est insérée dans l'imprimante ou qu'une clé USB ou un appareil

photo numérique compatible PictBridge est connecté au port PictBridge.



Menu principal	Menu principal du mode
Photo	Sélec. Ordi.
	Epreuve
	Imprimer DPOF
	Couleur de photo
	Amélioration auto
	Enregistrer des photos
	Imprimer des images
	Format de photo
	Config. papier
	Qualité



Pour afficher ou modifier les paramètres du menu Mode Photo :



1. Insérez une carte mémoire dans le logement correspondant ou une clé USB dans le port PictBridge.



 **MISE EN GARDE** : Ne retirez pas la carte mémoire ou la clé USB et ne touchez pas la zone de l'imprimante contenant la carte ou la clé alors que des opérations de lecture, d'écriture ou d'impression sont en cours sur ces périphériques. Les données risquent d'être altérées.

2. Si la carte mémoire ou la clé USB contient uniquement des fichiers de photos, l'option PHOTO s'affiche automatiquement à l'écran. Utilisez les **flèches** vers la gauche et vers la droite  jusqu'à ce que l'en-tête de menu souhaité s'affiche, puis appuyez sur la touche **Sélectionner**.

Si la carte mémoire ou la clé USB contient à la fois des documents et des photos, l'imprimante demande quels sont les fichiers à imprimer. Utilisez les **flèches** vers la gauche et vers la droite  pour rechercher l'option PHOTOS, puis appuyez sur la touche **Sélectionner** .

3. Utilisez les **flèches** vers la gauche et vers la droite  pour faire défiler les options disponibles.
4. Lorsque le paramètre souhaité s'affiche, appuyez sur la touche **Sélectionner**  pour l'enregistrer.

Avec cette option :	Vous pouvez :
Sélec. Ordi.	Choisir l'ordinateur auquel vous voulez envoyer les photos. Disponible uniquement lorsque l'imprimante est connectée à un réseau, et a reçu une liste d'ordinateurs qui prennent en charge la connexion aux supports en réseau.
Epreuve	Utiliser l'épreuve pour vérifier l'impression des photos. <ul style="list-style-type: none"> <li>• Dans le sous-menu Imprimer épreuve, utilisez les <b>flèches</b>  pour choisir l'un des paramètres suivants : <ul style="list-style-type: none"> <li>◦ Toutes les imprimantes</li> <li>◦ 25 dernières</li> <li>◦ Intervalle de date</li> </ul> </li> <li>• Dans le sous-menu Numériser épreuve, appuyez sur la touche <b>Démarrer</b>  pour lancer la numérisation de l'épreuve. Pour plus d'informations, reportez-vous à la section</li> </ul>

	<a href="#">Impression de photos à l'aide d'une épreuve.</a>
<p>Imprimer DPOF</p> <p><b>REMARQUE :</b> Cette option de menu n'est disponible que lorsqu'une carte mémoire contenant des images DPOF (Digital Print Order Format) est insérée dans l'imprimante ou qu'un appareil photo numérique compatible PictBridge contenant des images DPOF est connecté au port PictBridge.</p>	<p>Appuyer sur la touche <b>Démarrer</b>  pour imprimer toutes les images DPOF stockées sur une carte mémoire. Pour plus d'informations, reportez-vous à la section <a href="#">Impression de photos depuis un appareil photo compatible PictBridge</a>.</p>
Couleur de photo	<p>Indiquer la couleur des photos.</p> <ul style="list-style-type: none"> <li>• Couleur*</li> <li>• Noir et blanc</li> <li>• Sépia</li> </ul>
Amélioration auto	<p>Améliorer automatiquement la qualité des photos.</p> <ul style="list-style-type: none"> <li>• Désactivé*</li> <li>• Activé</li> </ul>
Enregistrer des photos	<p>Appuyer sur la touche <b>Démarrer</b>  pour lancer le gestionnaire de cartes mémoire sur l'ordinateur.</p>
Imprimer des images	<p>Appuyer sur la touche <b>Sélectionner</b>  pour imprimer toutes les images stockées sur une carte mémoire, une clé USB ou un appareil photo numérique compatible PictBridge.</p>
Format de photo	<p>Indiquer la taille de la photo.</p> <ul style="list-style-type: none"> <li>• 4 x 6 pouces*</li> <li>• 5 x 7 pouces</li> <li>• 8 x 10 pouces</li> <li>• L</li> <li>• 2L</li> <li>• 6x8 cm</li> <li>• 10x15 cm</li> <li>• 13x18 cm</li> <li>• 8,5 x 11 pouces</li> <li>• A4</li> <li>• A5</li> <li>• B5</li> <li>• A6</li> <li>• Hagaki</li> <li>• Portefeuille</li> <li>• 3,5 x 5 pouces</li> </ul>
Config. papier	<p>Indiquer le format et le type du papier présent dans le bac d'alimentation papier.</p> <ul style="list-style-type: none"> <li>• Format du papier <ul style="list-style-type: none"> <li>◦ 8,5 x 11 pouces*</li> <li>◦ 8,5 x 14 pouces</li> <li>◦ 4 x 6 pouces</li> <li>◦ A4</li> <li>◦ B5</li> <li>◦ A5</li> <li>◦ A6</li> <li>◦ L</li> <li>◦ 2L</li> <li>◦ Hagaki</li> <li>◦ 3 x 5 pouces</li> <li>◦ 3,5 x 5 pouces</li> <li>◦ 4 x 6 pouces</li> </ul> </li> </ul>

	<ul style="list-style-type: none"> <li>4 x 8 pouces</li> <li>o 5 x 7 pouces</li> <li>o 10x15 cm</li> <li>o 10x20 cm</li> <li>o 13x18 cm</li> <li>• Type de papier <ul style="list-style-type: none"> <li>o Détection automatique*</li> <li>o Ordinaire</li> <li>o Mat à grammage élevé</li> <li>o Photo</li> <li>o Transparent</li> </ul> </li> </ul>
Qualité	<p>Définir la qualité des photos.</p> <ul style="list-style-type: none"> <li>• Automatique*</li> <li>• Rapide</li> <li>• Normal</li> <li>• Photo</li> </ul>
*Paramètre par défaut/paramètre en cours sélectionné par l'utilisateur	

## Mode Fichier Office

Le mode Fichier Office est disponible uniquement lorsqu'une carte mémoire ou une clé USB contenant des documents est insérée dans l'imprimante.

L'imprimante reconnaît les fichiers ayant les extensions suivantes :

- .doc (Microsoft® Word)
- .xls (Microsoft Excel)
- .ppt (Microsoft PowerPoint®)
- .pdf (Adobe® Portable Document Format)
- .rtf (Rich Text Format)
- .docx (Microsoft Word Open Document Format)
- .xlsx (Microsoft Excel Open Document Format)
- .pptx (Microsoft PowerPoint Open Document Format)
- .wps (Microsoft Works)
- .wpd (Word Perfect)



**REMARQUE** : pour utiliser les menus du **mode Fichier Office**, vous devez connecter l'imprimante à l'ordinateur à l'aide d'un câble USB et installer le logiciel d'imprimante approprié sur l'ordinateur.

Pour afficher ou modifier les paramètres du menu **Mode Fichier Office** :

1. Vérifiez que l'imprimante est correctement connectée à l'ordinateur et qu'elle est sous tension.
2. Insérez une carte mémoire dans le logement correspondant ou une clé USB dans le port PictBridge.

➡ **MISE EN GARDE** : ne retirez pas la carte mémoire ou la clé USB et ne touchez pas la zone de l'imprimante contenant la carte ou la clé alors que des opérations de lecture, d'écriture ou d'impression sont en cours sur ces périphériques. Les données risquent d'être altérées.

- Si la carte mémoire ou la clé USB contient uniquement des documents, l'option **FICHER OFFICE** s'affiche automatiquement à l'écran. Utilisez les **flèches** vers la gauche et vers la droite **◀ ▶** pour faire défiler les fichiers, puis appuyez sur la touche **Sélectionner** **✔** pour lancer l'impression.

Si la carte mémoire ou la clé USB contient à la fois des documents et des photos, un message à l'écran demande quels sont les fichiers à imprimer. Utilisez les **flèches** vers la gauche et vers la droite **◀ ▶** pour rechercher l'option **Documents**, puis appuyez sur la touche **Sélectionner** **✔**.

- Utilisez les **flèches** vers la gauche et vers la droite **◀ ▶** jusqu'à ce que l'en-tête de menu souhaité s'affiche, puis appuyez sur la touche **Sélectionner** **✔**.

<b>Avec cette option :</b>	<b>Vous pouvez :</b>
FICHER OFFICE	Utiliser les <b>flèches</b> vers la droite et vers la gauche <b>◀ ▶</b> pour parcourir les dossiers et les fichiers Office stockés sur votre clé USB ou votre carte mémoire. Appuyez sur la touche <b>Sélectionner</b> <b>✔</b> pour accéder au contenu des dossiers ou pour choisir le fichier à imprimer.

## Mode PictBridge

Lorsque vous connectez un appareil photo compatible PictBridge à l'imprimante, cette dernière passe automatiquement en mode PictBridge. Vous pouvez imprimer des photos à l'aide des boutons de l'appareil photo. Pour plus d'informations, reportez-vous à la section [Impression de photos depuis un appareil photo compatible PictBridge](#).

Menu principal	Menu principal du mode
PictBridge	Format du papier
	Format de photo
	Mise en page
	Qualité
	Type de papier

- Lorsque l'imprimante passe en mode PictBridge, utilisez les **flèches** vers la gauche et vers la droite **◀ ▶** jusqu'à ce que l'en-tête de menu souhaité s'affiche, puis appuyez sur la touche **Sélectionner** **✔**.
- Utilisez les **flèches** vers la gauche et vers la droite **◀ ▶** pour faire défiler les options disponibles.
- Lorsque le paramètre souhaité s'affiche, appuyez sur la touche **Sélectionner** **✔** pour l'enregistrer.

<b>Avec cette option :</b>	<b>Vous pouvez :</b>
Format du papier	Sélectionner le format du papier chargé dans le bac d'alimentation. <ul style="list-style-type: none"> <li>8,5 x 11 pouces</li> <li>8,5 x 14 pouces</li> <li>4 x 6 pouces</li> <li>A4</li> </ul>







	<ul style="list-style-type: none"> <li>• B5</li> <li>• A5</li> <li>• A6</li> <li>• L</li> <li>• 2L</li> <li>• Hagaki</li> <li>• 3 x 5 pouces</li> <li>• 3,5 x 5 pouces</li> <li>• 4 x 6 pouces</li> <li>• 4 x 8 pouces</li> <li>• 5 x 7 pouces</li> <li>• 10x15 cm</li> <li>• 10x20 cm</li> <li>• 13x18 cm</li> </ul>
Format de photo	<p>Sélectionner la taille des photos à imprimer.</p> <ul style="list-style-type: none"> <li>• 2,25 x 3,25 pouces</li> <li>• 3,5 x 5 pouces</li> <li>• 4 x 6 pouces*</li> <li>• 5 x 7 pouces</li> <li>• 8 x 10 pouces</li> <li>• 8 x 11 pouces</li> <li>• L</li> <li>• 2L</li> <li>• Hagaki</li> <li>• A6</li> <li>• A5</li> <li>• B5</li> <li>• A4</li> <li>• 60 x 80 mm</li> <li>• 9 x 13 cm</li> <li>• 10 x 15 cm</li> <li>• 13 x 18 cm</li> <li>• 20 x 25 cm</li> </ul>
Mise en page	<p>Indiquer la disposition des photos sur la page imprimée.</p> <ul style="list-style-type: none"> <li>• Automatique*</li> <li>• Sans bordure</li> <li>• 1 par page</li> <li>• 2 par page</li> <li>• 3 par page</li> <li>• 4 par page</li> <li>• 6 par page</li> <li>• 8 par page</li> <li>• 16 par page</li> <li>• 1 centré</li> </ul>
Qualité	<p>Indiquer la qualité d'impression (résolution) des photos.</p> <ul style="list-style-type: none"> <li>• Automatique*</li> <li>• Rapide</li> <li>• Normal</li> <li>• Photo</li> </ul>
Type de papier	<p>Indiquer le type de papier chargé dans le bac d'alimentation.</p> <ul style="list-style-type: none"> <li>• Détection automatique*</li> <li>• Ordinaire</li> <li>• Mat à grammage élevé</li> <li>• Photo</li> <li>• Transparent</li> </ul>

\*Paramètre par défaut/paramètre en cours sélectionné par l'utilisateur

## Mode Bluetooth

L'imprimante passe automatiquement en mode Bluetooth lorsque vous insérez un adaptateur Bluetooth™ (vendu séparément) dans le port PictBridge.

Menu principal	Menu principal du mode
Bluetooth	Activer
	Reconnaissance
	Nom d'imprimante
	Niveau de sécurité
	Code d'accès
	Effacer la liste des périphériques

1. Utilisez les **flèches** vers la gauche et vers la droite  jusqu'à ce que l'en-tête de menu souhaité s'affiche, puis appuyez sur la touche **Sélectionner** .
2. Utilisez les **flèches** vers la gauche et vers la droite  pour faire défiler les options disponibles.
3. Lorsque le paramètre souhaité s'affiche, appuyez sur la touche **Sélectionner**  pour l'enregistrer.

Avec cette option :	Vous pouvez :
Activer	Permettre à l'imprimante d'accepter les connexions Bluetooth et à l'adaptateur USB Bluetooth de communiquer avec les autres périphériques compatibles Bluetooth. <ul style="list-style-type: none"> <li>• Désactivé</li> <li>• Activé*</li> </ul>
Reconnaissance	Permettre aux autres périphérique compatibles Bluetooth de détecter l'adaptateur USB Bluetooth connecté à l'imprimante. <ul style="list-style-type: none"> <li>• Désactivé</li> <li>• Activé*</li> </ul>
Nom d'imprimante	Afficher le nom de l'imprimante avec le numéro d'identification de service. <b>REMARQUE</b> : le nom apparaît dans la liste de périphériques qui se connectent à votre ordinateur à l'aide de la norme sans fil <i>Bluetooth</i> .
Niveau de sécurité	Définir les paramètres de sécurité de la connexion Bluetooth. <ul style="list-style-type: none"> <li>• Elevé</li> <li>• Bas*</li> </ul>
Code d'accès	Spécifier un code d'accès. Tous les périphériques externes compatibles Bluetooth devront entrer ce code d'accès pour pouvoir envoyer un travail d'impression. <b>REMARQUE</b> : vous devez uniquement entrer un code d'accès si l'option Niveau de sécurité est définie sur Elevé.
Effacer la liste des	Supprimer les noms des périphériques listés. Appuyez sur la touche <b>Sélectionner</b>  pour effacer la liste des périphériques. Avant la suppression définitive de la liste, un message de confirmation s'affiche.





périphériques

**REMARQUE** : Ce sous-menu est disponible uniquement si le niveau de sécurité est défini sur Elevé.**REMARQUE** : L'imprimante mémorise au maximum huit périphériques externes compatibles Bluetooth. Lorsqu'elle détecte plus de huit périphériques, celui qui n'a pas été utilisé depuis le plus longtemps est supprimé de la liste.**\*Paramètre par défaut/paramètre en cours sélectionné par l'utilisateur**

## Mode Configuration

Menu principal	Menu principal du mode	Sous-menu du mode	Sous-menu du mode
Configuration	Config. papier	Format du papier	
		Type de papier	
	Conf. périphérique	Langue	
		Pays	
		Date/Heure	
		Paramètres de télécopie de l'hôte	
		Signal sonore	
		Eco énerg.	
		Délai Effacer les paramètres	
	Paramètres d'origine	Format d'impression photo	
		Définir par défaut	
	Configuration réseau	Imprimer la page de configuration	
		Configuration sans fil	Nom de réseau
			Qualité du signal sans fil
			Rétablir les paramètres par défaut de l'adaptateur réseau
		Menu TCP/IP	Activer DHCP
			Définir l'adresse IP/Afficher l'adresse IP
			Définir le masque de réseau IP/Afficher masque de réseau
			Définir la passerelle IP/Afficher pass IP
		Heure réseau	

Pour accéder au menu Mode Configuration :

1. Dans le menu principal, utilisez les **flèches** vers la gauche et vers la droite  pour rechercher l'option CONFIGURATION, puis appuyez sur la touche **Sélectionner** .
2. Utilisez les **flèches** vers la gauche et vers la droite  jusqu'à ce que l'en-tête de menu souhaité s'affiche, puis appuyez sur la touche **Sélectionner** .
3. Utilisez les **flèches** vers la gauche et vers la droite pour faire défiler les options disponibles, puis appuyez sur la



touche **Sélectionner**  pour enregistrer vos paramètres.

## Menu du Mode Configuration

A partir de ce menu :	Vous pouvez :
Config. papier	<p>Sélectionner le format et le type du papier présent dans le bac d'alimentation papier.</p> <ul style="list-style-type: none"> <li>• Format du papier               <ul style="list-style-type: none"> <li>◦ 8,5 x 11 pouces*</li> <li>◦ 8,5 x 14 pouces</li> <li>◦ A4</li> <li>◦ B5</li> <li>◦ A5</li> <li>◦ A6</li> <li>◦ L</li> <li>◦ 2L</li> <li>◦ Hagaki</li> <li>◦ 3 x 5 pouces</li> <li>◦ 3,5 x 5 pouces</li> <li>◦ 4 x 6 pouces</li> <li>◦ 4 x 8 pouces</li> <li>◦ 5 x 7 pouces</li> <li>◦ 10x15 cm</li> <li>◦ 10x20 cm</li> <li>◦ 13x18 cm</li> </ul> </li> <li>• Type de papier               <ul style="list-style-type: none"> <li>◦ Détection automatique*</li> <li>◦ Ordinaire</li> <li>◦ Mat à grammage élevé</li> <li>◦ Photo</li> <li>◦ Transparent</li> </ul> </li> </ul>
Conf. périphérique	<p>Sélectionner le paramètre du panneau de commandes à reconfigurer.</p> <ul style="list-style-type: none"> <li>• Langue</li> <li>• Pays</li> <li>• Date/Heure</li> <li>• Paramètres de télécopie de l'hôte</li> <li>• Signal sonore</li> <li>• Eco énerg.</li> <li>• Délai Effacer les paramètres</li> </ul> <p>Pour plus d'informations, reportez-vous à la section <a href="#">Options de configuration des périphériques</a>.</p>
Paramètres d'origine	<p>Remplacer les paramètres par défaut définis en usine par ceux que vous spécifiez.</p> <ul style="list-style-type: none"> <li>• Format d'impression photo</li> <li>• Définir par défaut</li> </ul> <p>Pour plus d'informations, reportez-vous à la section <a href="#">Options par défaut</a>.</p>
Configuration réseau	<p>Indiquer les paramètres réseau.</p> <ul style="list-style-type: none"> <li>• Imprimer la page de configuration</li> <li>• Configuration sans fil</li> <li>• Menu TCP/IP</li> <li>• Heure réseau</li> </ul> <p>Pour plus d'informations, reportez-vous à la section <a href="#">Options de configuration du réseau</a>.</p>
*Paramètre par défaut/paramètre en cours sélectionné par l'utilisateur	

## Options de configuration des périphériques

Vous pouvez reconfigurer vos paramètres du panneau de commandes en sélectionnant `Conf. péri.` dans le menu

Configuration.

## Menu Conf. péri.

A partir de ce menu :	Vous pouvez :
Langue	Indiquer la langue.
Pays	Indiquer le pays.
Date/Heure	Entrer la date et l'heure.
Paramètres de télécopie de l'hôte	Indiquer si vous souhaitez autoriser la reconfiguration des paramètres de télécopie de l'imprimante à partir de l'Utilitaire de configuration de l'imprimante. <ul style="list-style-type: none"> <li>• Autoriser*</li> <li>• Bloquer</li> </ul>
Signal sonore	Indiquer si vous souhaitez entendre un signal sonore lorsque vous appuyez sur les boutons du panneau de commandes. <ul style="list-style-type: none"> <li>• Activé*</li> <li>• Désactivé</li> </ul>
Eco énerg.	Indiquer le délai devant s'écouler avant que l'imprimante passe en mode d'économie d'énergie. <ul style="list-style-type: none"> <li>• Jamais</li> <li>• Après 60 min*</li> <li>• Après 30 min</li> <li>• Après 10 min</li> <li>• Maintenant</li> </ul>
Délai Effacer les paramètres	Sélectionner le délai devant s'écouler avant la réinitialisation de la liste de paramètres. <ul style="list-style-type: none"> <li>• 2 minutes*</li> <li>• Jamais</li> </ul>
<b>*Paramètre par défaut/paramètre en cours sélectionné par l'utilisateur</b>	

## Options par défaut

Vous pouvez indiquer vos paramètres du panneau de commandes en sélectionnant **Param par défaut** dans le menu Configuration.

## Menu Paramètres par défaut

A partir de ce menu :	Vous pouvez :
Format d'impression photo	Spécifier la taille de la photo.
Définir par défaut	Spécifier les paramètres de l'imprimante. <ul style="list-style-type: none"> <li>• Param. en cours</li> <li>• Paramètre usine</li> </ul>

## Options de configuration du réseau

Vous pouvez configurer les options du réseau en sélectionnant **Configuration réseau** dans le menu Configuration.

## Menu Configuration réseau



A partir de ce menu :	Vous pouvez :
Imprimer la page de configuration	Imprimer une liste de paramètres de réseau sans fil.
Configuration sans fil	Afficher les options de configuration sans fil.

	<ul style="list-style-type: none"> <li>• Nom de réseau</li> <li>• Qualité du signal sans fil</li> </ul>
Menu TCP/IP	<p>Configurer les options de configuration TCP/IP.</p> <ul style="list-style-type: none"> <li>• Activer DHCP</li> <li>• Si DHCP est désactivé, ces options apparaissent à l'écran : <ul style="list-style-type: none"> <li>◦ Définir une adresse IP</li> <li>◦ Définir un masque de réseau IP</li> <li>◦ Définir une passerelle IP</li> </ul> </li> <li>• Si DHCP est activé, ces options apparaissent à l'écran : <ul style="list-style-type: none"> <li>◦ Afficher adresse IP</li> <li>◦ Afficher réseau IP</li> <li>◦ Afficher passerelle IP</li> </ul> </li> </ul>
Heure réseau	<p>Permettre à l'imprimante de mettre à jour son horloge interne en fonction du serveur horaire du réseau.</p> <ul style="list-style-type: none"> <li>• Activer</li> <li>• Désactiver</li> </ul>
Rétablir les paramètres par défaut de l'adaptateur réseau	Effacer les paramètres du réseau sans fil.

## Menu Configuration sans fil

A partir de ce menu :	Vous pouvez :
Nom de réseau	<p>Afficher le SSID utilisé.</p> <p><b>REMARQUE :</b> vous ne pouvez pas modifier la valeur Nom de réseau.</p>
Qualité du signal sans fil	Afficher la puissance du signal sans fil en cours.

## Menu TCP/IP





A partir de ce menu :	Vous pouvez :
Activer DHCP	<p>Activer DHCP sur l'imprimante.</p> <ul style="list-style-type: none"> <li>• Oui*</li> <li>• Non</li> </ul> <p><b>REMARQUE :</b> vous ne pouvez pas modifier ou définir une adresse IP, un masque de réseau IP et une passerelle IP lorsque le protocole DHCP est activé.</p>
Définir une adresse IP	<p>Utiliser le pavé numérique pour entrer une adresse IP. Appuyez sur la touche <b>Sélectionner</b>  pour enregistrer les paramètres.</p> <p><b>REMARQUE :</b> l'adresse IP ne peut pas être modifiée si le protocole DHCP est activé. L'option Afficher l'adresse IP apparaît à la place sur l'écran.</p>
Définir un masque de réseau IP	<p>Utiliser le pavé numérique pour entrer une adresse IP. Appuyez sur la touche <b>Sélectionner</b>  pour enregistrer les paramètres.</p> <p><b>REMARQUE :</b> le réseau IP ne peut pas être modifié si le protocole DHCP est activé. L'option Afficher réseau IP apparaît à la place sur l'écran.</p>
Définir une passerelle IP	<p>Utiliser le pavé numérique pour entrer une adresse IP. Appuyez sur la touche <b>Sélectionner</b>  pour enregistrer les paramètres.</p> <p><b>REMARQUE :</b> la passerelle IP ne peut pas être modifiée si le protocole DHCP est activé. L'option Afficher pass IP apparaît à la place sur l'écran.</p>





\*Paramètre par défaut/paramètre en cours sélectionné par l'utilisateur

## Mode Maintenance

Menu principal	Menu principal du mode
Maintenance	Niveaux d'encre
	Nettoyer les cartouches
	Aligner les cartouches
	Imprimer une page de test

Pour afficher ou modifier les paramètres du menu Mode Maintenance :

1. Dans le menu principal, utilisez les touches **fléchées** gauche et droite  pour faire défiler les options jusqu'à MAINTENANCE.
2. Appuyez sur la touche **Sélectionner** .
3. Utilisez les **flèches** vers la gauche et vers la droite  jusqu'à ce que l'en-tête de menu souhaité s'affiche, puis appuyez sur la touche **Sélectionner** .

A partir de ce menu :	Vous pouvez :
Niveaux d'encre	Appuyer sur la touche <b>Sélectionner</b>  pour afficher le niveau d'encre des deux cartouches.
Nettoyer les cartouches	Appuyer sur la touche <b>Sélectionner</b>  pour nettoyer les cartouches d'encre. Une page de nettoyage s'imprime. Vous pouvez jeter cette page une fois l'impression terminée.
Aligner les cartouches	Appuyer sur la touche <b>Sélectionner</b>  pour aligner les cartouches. Une page d'alignement s'imprime. Vous pouvez jeter cette page une fois l'impression terminée.
Imprimer une page de test	Appuyer sur la touche <b>Sélectionner</b>  pour imprimer une page de test. Vous pouvez jeter cette page une fois l'impression terminée.

# Réseau entre homologues

- [Partage d'une imprimante sur le réseau](#)
- [Ajout d'une imprimante partagée sur d'autres ordinateurs du réseau](#)

Même si vous ne disposez pas de l'adaptateur interne sans fil 1000 Dell™, vous pouvez partager l'imprimante avec d'autres utilisateurs en réseau. Connectez directement l'imprimante à un ordinateur (l'ordinateur hôte) à l'aide du câble USB et configurez-la de façon à ce qu'elle soit partagée sur le réseau (partage entre homologues). Le partage de l'imprimante sur votre ordinateur peut ralentir ce dernier.

Pour partager l'imprimante :

1. Attribuez un "nom de partage" à l'imprimante. Pour plus d'informations, reportez-vous à la section [Partage d'une imprimante sur le réseau](#).
2. Configurez les ordinateurs du réseau que vous voulez connecter à l'imprimante partagée. Pour plus d'informations, reportez-vous à la section [Ajout d'une imprimante partagée sur d'autres ordinateurs du réseau](#).

---

## Partage d'une imprimante sur le réseau

Sur l'ordinateur hôte ou ordinateur réseau auquel l'imprimante est directement connectée par câble USB, partagez l'imprimante.

*Sous Windows Vista™ :*

1. Cliquez sur  **Panneau de configuration**.
2. Cliquez sur **Matériel et son**.
3. Cliquez sur **Imprimantes**.
4. Cliquez avec le bouton droit de la souris sur l'icône de l'imprimante, puis sélectionnez **Partager**.
5. Cliquez sur **Modifier les options de partage**.
6. Cliquez sur **Continuer**.
7. Cliquez sur **Partager cette imprimante** et attribuez un nom à votre imprimante.
8. Cliquez sur **OK**.

*Sous Windows® XP et Windows 2000 :*

1. *Sous Windows XP*, cliquez sur **Démarrer**® **Paramètres**® **Panneau de configuration**® **Imprimantes et autre matériel**® **Imprimante et télécopieurs**.

*Sous Windows 2000*, cliquez sur **Démarrer**® **Paramètres**® **Imprimantes**.

2. Cliquez avec le bouton droit de la souris sur l'icône de l'imprimante, puis sélectionnez **Partager**.
3. Cliquez sur **Partager cette imprimante** et attribuez un nom à votre imprimante.
4. Cliquez sur **OK**.



## Ajout d'une imprimante partagée sur d'autres ordinateurs du réseau

Pour partager l'imprimante avec d'autres ordinateurs du réseau, procédez comme suit sur chaque ordinateur client :

*Sous Windows Vista :*

1. Cliquez sur  **Panneau de configuration**.
2. Cliquez sur **Matériel et son**.
3. Cliquez sur **Imprimantes**.
4. Cliquez sur **Ajouter une imprimante**.
5. Cliquez sur **Ajouter une imprimante réseau, sans fil ou Bluetooth**.
6. Pour vous connecter manuellement à l'imprimante partagée, cliquez sur **L'imprimante que je recherche n'est pas dans cette liste**.
7. Dans la boîte de dialogue **Rechercher une imprimante par nom ou adresse TCP/IP**, cliquez sur **Sélectionner une imprimante partagée par nom**, puis tapez le nom de partage de l'imprimante.

Pour afficher le nom de l'ordinateur avec lequel vous voulez partager l'imprimante, allez sur l'ordinateur hôte.

- a. Cliquez sur  **Panneau de configuration**.
  - b. Cliquez sur **Systeme et maintenance**.
  - c. Cliquez sur **Systeme**.
8. Cliquez sur **Suivant**.
  9. Suivez les instructions qui s'affichent sur l'écran de l'ordinateur pour terminer l'installation.

*Sous Windows XP et Windows 2000 :*

1. *Sous Windows XP*, cliquez sur **Démarrer**® **Paramètres**® **Panneau de configuration**® **Imprimantes et autre matériel**® **Imprimante et télécopieurs**.

*Sous Windows 2000*, cliquez sur **Démarrer**® **Paramètres**® **Imprimantes**.

2. Cliquez sur **Ajouter une imprimante**.
3. Dans la boîte de dialogue **Assistant Ajout d'imprimante**, cliquez sur **Suivant**.
4. Dans la boîte de dialogue **Imprimante réseau ou locale**, cliquez sur **Une imprimante réseau ou une imprimante connectée à un autre réseau**.
5. Cliquez sur **Suivant**.
6. Dans la boîte de dialogue **Spécifiez une imprimante**, cliquez sur **Connexion à cette imprimante**, puis entrez le nom de partage de l'imprimante.

Pour afficher le nom de l'ordinateur avec lequel vous voulez partager l'imprimante, allez sur l'ordinateur hôte.

- a. *Sous Windows XP*, cliquez sur **Démarrer**® **Paramètres**® **Panneau de configuration**® **Performances et maintenance**® **Systeme**.

Sous *Windows 2000*, cliquez sur **Démarrer® Paramètres® Système**.

b. Dans la boîte de dialogue **Propriétés système**, cliquez sur l'onglet **Nom de l'ordinateur**.

7. Cliquez sur **Suivant**.

8. Suivez les instructions qui s'affichent sur l'écran de l'ordinateur pour terminer l'installation.

# Chargement de papier et de documents originaux

- [Chargement du papier](#)
- [Présentation du détecteur automatique de type de papier](#)
- [Chargement des originaux](#)

## Chargement du papier

1. Ventilez le papier.



2. Centrez le papier dans le support papier.
3. Calez les guides papier contre les bords du papier.



- ✎ **REMARQUE :** Ne tirez pas sur les deux guides papier en même temps. Lorsque vous déplacez un guide papier, le deuxième se règle également.
- ✎ **REMARQUE :** N'enfoncez pas le papier dans l'imprimante. Veillez à ce qu'il soit à plat sur la surface du support papier et que les bords du papier soient calés contre les deux guides papier.

## Consignes d'utilisation

Chargez jusqu'à :	Vérifiez les points suivants :
100 feuilles de papier ordinaire	<ul style="list-style-type: none"><li>• Les guides papier sont calés contre les bords du papier.</li><li>• Le papier en-tête est chargé face à imprimer vers le haut et l'en-tête venant en premier dans l'imprimante.</li></ul>

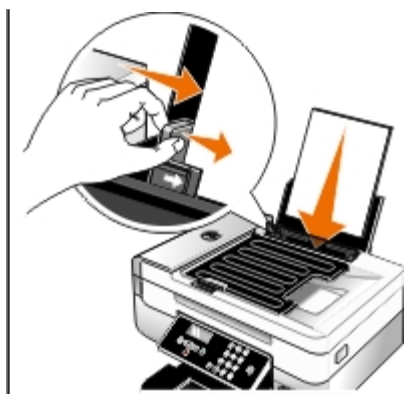

100 feuilles de papier mat à grammage élevé

- La face à imprimer du papier est tournée vers le haut.
- Les guides papier sont calés contre les bords du papier.
- Vous avez sélectionné la qualité d'impression **Automatique**, **Normale** ou **Photo**.

20 feuilles de papier continu



- Vérifiez qu'il n'y a plus de papier dans le support avant d'insérer le papier continu.
- Vous utilisez du papier continu conçu pour les imprimantes à jet d'encre.
- Placez la pile de papier continu derrière l'imprimante et insérez la première feuille comme illustré.
- Les guides papier sont calés contre les bords du papier.
- Vous avez sélectionné le format **Papier continu A4** ou **Papier continu Lettre**.

10 enveloppes



- La face à imprimer des enveloppes est tournée vers le haut.
- Les guides papier sont calés contre les bords des enveloppes.
- Vous avez sélectionné l'orientation **Paysage**.

**REMARQUE** : Si vous envoyez l'enveloppe au Japon, vous pouvez l'imprimer suivant l'orientation Portrait avec le timbre dans l'angle inférieur droit ou suivant l'orientation Paysage avec le timbre dans l'angle inférieur gauche. En revanche, si vous l'envoyez en dehors du Japon, imprimez-la suivant l'orientation paysage avec le timbre dans l'angle supérieur gauche.



- Vous avez sélectionné le format d'enveloppe approprié. Si le format d'enveloppe exact n'est pas disponible, sélectionnez le format supérieur et réglez les marges droite et gauche afin que le texte soit correctement positionné.

25 feuilles d'étiquettes

- La face à imprimer des étiquettes est tournée vers le haut.
- Les guides papier sont calés contre les bords du papier.
- Vous avez sélectionné la qualité d'impression **Automatique**, **Normale** ou **Photo**.

25 cartes de vœux, fiches, cartes postales ou cartes photographiques

- La face à imprimer des cartes est tournée vers le haut.
- Les guides papier sont calés contre les bords des cartes.
- Vous avez sélectionné la qualité d'impression **Automatique**, **Normale** ou **Photo**.



25 feuilles de papier photo ou glacé	<ul style="list-style-type: none"> <li>• La face à imprimer du papier est tournée vers le haut.</li> <li>• Les guides papier sont calés contre les bords du papier.</li> <li>• Vous avez sélectionné la qualité d'impression <b>Automatique</b>, <b>Normale</b> ou <b>Photo</b>.</li> </ul>
10 transferts sur tissu	<ul style="list-style-type: none"> <li>• Vous avez respecté les instructions de chargement figurant sur l'emballage du transfert sur tissu.</li> <li>• La face à imprimer des transferts est tournée vers le haut.</li> <li>• Les guides papier sont calés contre les bords du transfert.</li> <li>• Vous avez sélectionné la qualité d'impression <b>Automatique</b>, <b>Normale</b> ou <b>Photo</b>.</li> </ul>
50 transparents	<ul style="list-style-type: none"> <li>• La face grainée des transparents est tournée vers le haut.</li> <li>• Les guides papier sont calés contre les bords des transparents.</li> </ul>

## Présentation du détecteur automatique de type de papier

L'imprimante dispose d'un détecteur de type de papier reconnaissant automatiquement les types de papiers suivants :

- Papiers ordinaire, mat à grammage lourd
- Transparent
- Photo/glacé

Si vous chargez l'un de ces types de papier, l'imprimante le détecte automatiquement et ajuste les paramètres Qualité d'impression en conséquence.

Type de papier	Paramètres Qualité d'impression	
	Cartouches noire et couleur installées	Cartouches photo et couleur installées
Papiers ordinaire, mat à grammage lourd	Normal	Photo
Transparent	Normal	Photo
Photo/glacé	Photo	Photo

 **REMARQUE** : Votre imprimante ne détecte pas le format de papier.

Pour sélectionner un format de papier :

1. Dans un document ouvert, cliquez sur **Fichier® Imprimer**.

La boîte de dialogue **Imprimer** s'affiche.

2. Cliquez sur **Propriétés, Préférences, Options** ou **Configuration** (en fonction de l'application ou du système d'exploitation utilisé).

La boîte de dialogue **Options d'impression** s'affiche.

3. Dans l'onglet **Configuration de l'impression**, sélectionnez le format de papier.
4. Cliquez sur **OK**.

Le détecteur de type de papier est toujours activé par défaut. Afin de le désactiver pour une tâche d'impression spécifique, procédez comme suit :

1. Dans un document ouvert, cliquez sur **Fichier® Imprimer**.

La boîte de dialogue **Imprimer** s'affiche.

2. Cliquez sur **Propriétés, Préférences, Options** ou **Configuration** (en fonction de l'application ou du système d'exploitation utilisé).

La boîte de dialogue **Options d'impression** s'affiche.

3. Dans l'onglet **Configuration de l'impression**, sélectionnez le format de papier.
4. Cliquez sur **OK**.

Pour désactiver le détecteur automatique de type de papier pour toutes les tâches d'impression, procédez comme suit :

1. *Sous Windows Vista™ :*

- a. Cliquez sur  **Panneau de configuration**.
- b. Cliquez sur **Matériel et son**.
- c. Cliquez sur **Imprimantes**.

*Sous Windows® XP*, cliquez sur **Démarrer® Panneau de configuration® Imprimantes et autres périphériques® Imprimantes et télécopieurs**.

*Sous Windows 2000*, cliquez sur **Démarrer® Paramètres® Imprimantes**.

2. Cliquez avec le bouton droit de la souris sur l'icône de l'imprimante.
3. Cliquez sur **Options d'impression**.
4. Dans l'onglet **Configuration de l'impression**, sélectionnez le format de papier.
5. Cliquez sur **OK**.

---

## Chargement des originaux

### Dans le dispositif d'alimentation automatique

Vous pouvez charger jusqu'à 25 feuilles d'un document original dans le dispositif d'alimentation automatique de documents (DAAD) pour procéder à des opérations de numérisation, de copie et de télécopie. Nous vous recommandons d'utiliser ce

dispositif pour charger des documents de plusieurs pages.

1. Chargez l'original dans le DAAD, face imprimée vers le haut.



**REMARQUE :** Ne placez pas de cartes postales, de photos, de petits éléments ou de supports trop fins (tels que des coupures de magazines) dans le dispositif d'alimentation automatique. Placez ces éléments sur la vitre du scanner.

2. Ajustez le guide papier du DAAD contre les bords du papier.

### Capacité du dispositif d'alimentation automatique

Chargez jusqu'à	Vérifiez les points suivants :
25 feuilles au format Lettre	<ul style="list-style-type: none"> <li>• Le document est chargé texte vers le haut.</li> <li>• Le guide papier est calé contre le bord du papier.</li> </ul>
25 feuilles au format Légal	<ul style="list-style-type: none"> <li>• Le document est chargé texte vers le haut.</li> <li>• Le guide papier est calé contre le bord du papier.</li> </ul>
25 feuilles au format A4	<ul style="list-style-type: none"> <li>• Le document est chargé texte vers le haut.</li> <li>• Le guide papier est calé contre le bord du papier.</li> </ul>
25 feuilles préperforées (deux, trois ou quatre trous)	<ul style="list-style-type: none"> <li>• Le papier respecte les dimensions suivantes : Largeur : 8,27 - 8,5 pouces (210,0 - 215,9 mm). Longueur : 11,0 - 14,0 pouces (279,4 - 355,6 mm).</li> <li>• Le document est chargé texte vers le haut.</li> <li>• Le guide papier est calé contre le bord du papier.</li> </ul>
25 feuilles de papier copieur, trois trous, bords renforcés	<ul style="list-style-type: none"> <li>• Le papier respecte les dimensions suivantes : Largeur : 8,27 - 8,5 pouces (210,0 - 215,9 mm). Longueur : 11,0 - 14,0 pouces (279,4 - 355,6 mm).</li> <li>• Le document est chargé texte vers le haut.</li> <li>• Le guide papier est calé contre le bord du papier.</li> </ul>
25 formulaires préimprimés et feuilles de papier à en-tête	<ul style="list-style-type: none"> <li>• Le papier respecte les dimensions suivantes : Largeur : 8,27 - 8,5 pouces (210,0 - 215,9 mm). Longueur : 11,0 - 14,0 pouces (279,4 - 355,6 mm).</li> <li>• Le document est chargé texte vers le haut.</li> <li>• Le guide papier est calé contre le bord du papier.</li> <li>• Vous avez laissé sécher complètement le papier préimprimé avant de l'utiliser dans le dispositif d'alimentation automatique.</li> <li>• Vous <i>n'utilisez pas</i> de papier préimprimé dont l'encre est chargée de particules métalliques dans le dispositif d'alimentation automatique.</li> <li>• Evitez d'utiliser du papier comportant des motifs en relief.</li> </ul>
25 feuilles de papier au format personnalisé	<ul style="list-style-type: none"> <li>• Le papier respecte les dimensions suivantes : Largeur : 8,27 - 8,5 pouces (210,0 - 215,9 mm). Longueur : 11,0 - 14,0 pouces (279,4 - 355,6 mm).</li> <li>• Le document est chargé texte vers le haut.</li> </ul>

- Le guide papier est calé contre le bord du papier.

## Sur la vitre du scanner

1. Soulevez le volet supérieur.

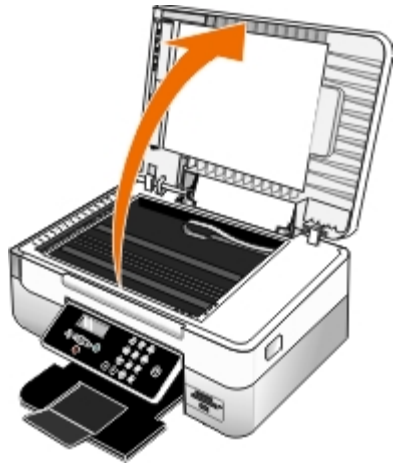

2. Placez le document sur la vitre du scanner, face à copier vers le bas.

 **REMARQUE** : Assurez-vous que le coin supérieur gauche du recto du document est aligné sur la flèche de l'imprimante.

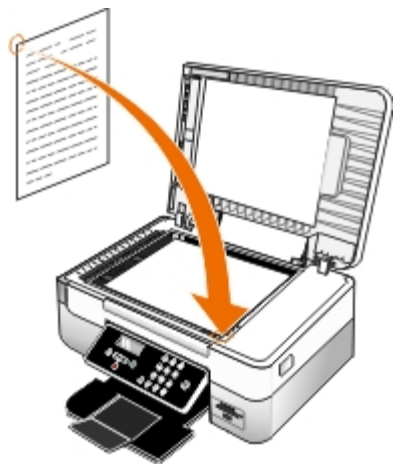

3. Fermez le volet supérieur.





# Maintenance

- [Remplacement des cartouches](#)
- [Alignement des cartouches](#)
- [Nettoyage des buses des cartouches](#)
- [Nettoyage de l'extérieur de l'imprimante](#)
- [Modification des paramètres par défaut du panneau de commandes](#)
- [Rétablissement des paramètres par défaut](#)
- [Restauration de la langue par défaut](#)

**⚠ ATTENTION** : Avant de suivre la procédure décrite dans cette section, consultez les informations de sécurité présentées dans votre *Manuel du propriétaire*.

Les cartouches d'encre Dell™ ne sont disponibles qu'auprès de Dell. Vous pouvez commander des cartouches en ligne à l'adresse [www.dell.com/supplies](http://www.dell.com/supplies) ou par téléphone.

**⚠ ATTENTION** : Dell recommande d'utiliser des cartouches Dell avec l'imprimante. La garantie Dell ne couvre pas les problèmes causés par l'utilisation d'accessoires ou de composants non fournis par Dell.

---

## Remplacement des cartouches

1. Mettez l'imprimante sous tension.
2. Soulevez l'unité de l'imprimante.



Le chariot des cartouches se place en position de chargement, sauf si l'imprimante est occupée.

3. Appuyez sur les leviers pour ouvrir le couvercle de chaque cartouche.

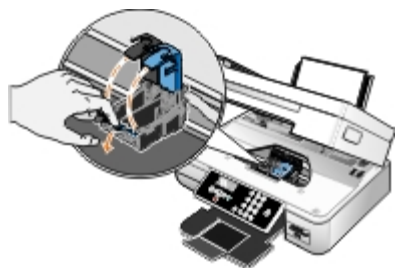

- Retirez les anciennes cartouches.

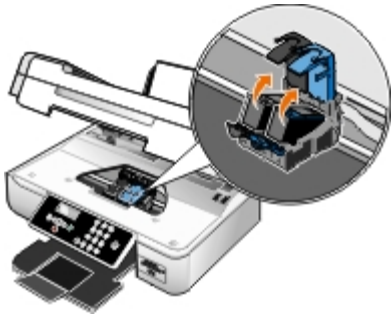

- Conservez les cartouches dans un récipient hermétique du type de l'unité de stockage fournie avec la cartouche photo ou mettez-les au rebut.
- S'il s'agit de cartouches neuves, ôtez l'autocollant et la bande protectrice transparente situés au dos et au-dessous de chaque cartouche.

 **REMARQUE :** Ne touchez pas la zone de contact dorée qui se trouve au dos des cartouches, ni les buses que vous trouverez au bas de celles-ci.

 **REMARQUE :** Une cartouche noire et une cartouche couleur sont illustrées ci-dessous (utilisées pour une impression normale). Pour l'impression de photos, utilisez une cartouche photo ou une cartouche couleur.

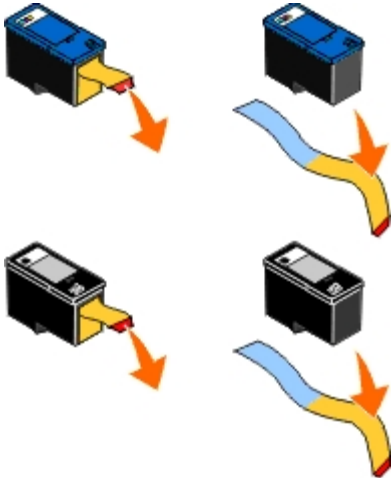

- Insérez les nouvelles cartouches. Vérifiez que la cartouche noire ou photo est correctement installée dans le chariot de gauche et la cartouche couleur dans le chariot de droite.

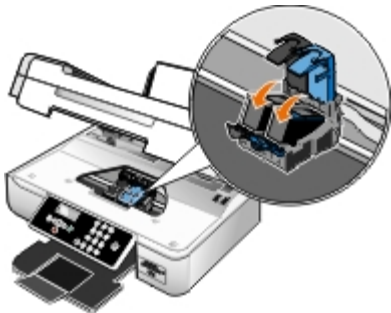

- Fermez les couvercles *d'un coup sec*.

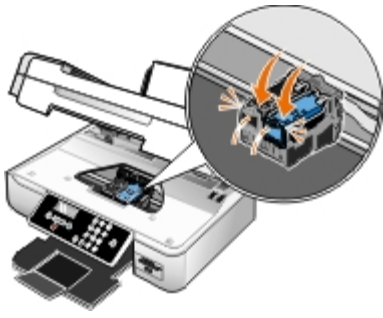

9. Abaissez l'unité jusqu'à ce qu'elle soit entièrement refermée.



## Alignement des cartouches

Lorsque vous installez ou remplacez une cartouche, l'imprimante vous envoie automatiquement un message vous demandant d'aligner les cartouches. Vous devrez peut-être également aligner les cartouches lorsque les caractères imprimés sont mal formés ou ne sont pas alignés correctement sur la marge de gauche ou lorsque les lignes verticales ou droites apparaissent ondulées.

Pour aligner les cartouches depuis le panneau de commandes :

1. Chargez du papier ordinaire. Pour plus d'informations, reportez-vous à la section [Chargement du papier](#).
2. Utilisez les **flèches** vers la gauche et vers la droite **◀▶** pour rechercher l'option **MAINTENANCE**, puis appuyez sur la touche **Sélectionner** **✓**.
3. Utilisez les **flèches** vers la gauche et vers la droite **◀▶** pour rechercher l'option **Aligner les cartouches**, puis appuyez sur la touche **Sélectionner** **✓**.

Une page d'alignement s'imprime. Les cartouches sont alignées lors de l'impression de la page. Vous pouvez jeter cette page une fois l'alignement terminé.

Pour aligner les cartouches depuis le logiciel de l'imprimante :

1. Chargez du papier ordinaire.
2. *Sous Windows Vista™ :*
  - a. Cliquez sur  **Panneau de configuration**.
  - b. Cliquez sur **Matériel et son**.
  - c. Cliquez sur **Imprimantes**.

Sous *Windows® XP*, cliquez sur **Démarrer® Panneau de configuration® Imprimantes et autres périphériques® Imprimantes et télécopieurs**.

Sous *Windows 2000*, cliquez sur **Démarrer® Paramètres® Imprimantes**.

3. Cliquez avec le bouton droit de la souris sur l'icône de l'imprimante **Dell 948** de l'imprimante.

4. Cliquez sur **Options d'impression**.

La boîte de dialogue **Options d'impression** s'affiche.

5. Cliquez sur l'onglet **Maintenance**.

6. Cliquez sur **Aligner les cartouches d'encre**.

7. Cliquez sur **Imprimer**.

Une page d'alignement s'imprime. Les cartouches sont alignées lors de l'impression de la page. Vous pouvez jeter cette page une fois l'alignement terminé.





---

## Nettoyage des buses des cartouches

Il peut être nécessaire de nettoyer les buses dans les cas suivants :

- Des lignes blanches apparaissent dans les graphiques ou dans les zones noires.
- L'impression est trop sombre ou présente des bavures.
- Les couleurs sont fades, ne s'impriment pas ou pas complètement.
- Les lignes verticales ne sont pas droites et les bords sont irréguliers.

Pour nettoyer les buses d'impression à partir du panneau de commandes :

1. Chargez du papier ordinaire. Pour plus d'informations, reportez-vous à la section [Chargement du papier](#).
2. Utilisez les **flèches** vers la gauche et vers la droite  pour rechercher l'option **MAINTENANCE**, puis appuyez sur la touche **Sélectionner** .
3. Utilisez les **flèches** vers la gauche et vers la droite  pour rechercher l'option **Nettoyer les cartouches**, puis appuyez sur la touche **Sélectionner** .

Pour nettoyer les buses d'impression à partir du logiciel de l'imprimante :

1. Chargez du papier ordinaire.
2. *Sous Windows Vista* :
  - a. Cliquez sur  **Panneau de configuration**.
  - b. Cliquez sur **Matériel et son**.
  - c. Cliquez sur **Imprimantes**.

Sous *Windows XP*, cliquez sur **Démarrer® Panneau de configuration® Imprimantes et autres périphériques® Imprimantes et télécopieurs**.

Sous *Windows 2000*, cliquez sur **Démarrer® Paramètres® Imprimantes**.

3. Cliquez avec le bouton droit de la souris sur l'icône de l'imprimante **Dell 948** de l'imprimante.
4. Cliquez sur **Options d'impression**.  
La boîte de dialogue **Options d'impression** s'affiche.
5. Cliquez sur l'onglet **Maintenance**.
6. Cliquez sur **Nettoyer les cartouches**.  
Une page de nettoyage s'imprime.
7. Si la qualité ne s'est pas améliorée, cliquez sur **Nettoyer à nouveau**.
8. Relancez l'impression du document pour vérifier si la qualité d'impression s'est améliorée.

Si elle n'est toujours pas satisfaisante, essayez les buses des cartouches avec un chiffon propre et sec, puis réimprimez le document.

---

## Nettoyage de l'extérieur de l'imprimante

1. Vérifiez que l'imprimante est hors tension et débranchée de la prise murale.

 **ATTENTION** : Pour éviter tout risque d'électrocution, débranchez le cordon d'alimentation de la prise et déconnectez tous les câbles de l'imprimante avant de continuer.

2. Retirez tout papier placé sur le support papier et le bac de sortie du papier.
3. Humidifiez un chiffon propre et sans peluches.

 **MISE EN GARDE** : N'utilisez pas de nettoyeurs ni de détergents de ménage, car ils peuvent détériorer le fini de l'imprimante.



4. N'essuyez que l'extérieur de l'imprimante, en veillant à éliminer les résidus d'encre accumulés sur le bac de sortie du papier.







 **MISE EN GARDE** : L'utilisation d'un chiffon pour nettoyer l'intérieur peut endommager votre imprimante. Les dégâts dus au non respect des instructions de nettoyage de l'imprimante ne sont pas couverts par la garantie.

5. Vérifiez que le support papier et le bac de sortie du papier sont secs avant de lancer une nouvelle impression.
- 

## Modification des paramètres par défaut du panneau de commandes

Pour modifier les paramètres par défaut du panneau de commandes :









1. Mettez l'imprimante sous tension.
2. Modifiez les paramètres du panneau de commandes.
3. Utilisez les **flèches** vers la gauche et vers la droite  pour rechercher l'option CONFIGURATION, puis appuyez sur la touche **Sélectionner** .

- Utilisez les **flèches** vers la gauche et vers la droite  pour rechercher l'option Paramètres par défaut, puis appuyez sur la touche **Sélectionner** .
- Utilisez les **flèches** vers la gauche et vers la droite  pour rechercher l'option Définir par défaut, puis appuyez sur la touche **Sélectionner** .
- Utilisez les **flèches** vers la gauche et vers la droite  pour rechercher l'option Param. en cours, puis appuyez sur la touche **Sélectionner** .

Les paramètres en cours du panneau de commandes sont enregistrés en tant que nouveaux paramètres par défaut.

## Rétablissement des paramètres par défaut

Les paramètres de menu marqués d'un astérisque (\*) sont des paramètres actifs. Vous pouvez rétablir les paramètres d'origine de l'imprimante, souvent appelés *paramètres par défaut de sortie usine*.





- Assurez-vous que l'imprimante est sous tension.
- Sur le panneau de commandes, utilisez les **flèches** vers le haut et vers le bas  pour rechercher l'option CONFIGURATION, puis appuyez sur la touche **Sélectionner** .
- Utilisez les **flèches** vers la gauche et vers la droite  pour rechercher l'option Paramètres par défaut, puis appuyez sur la touche **Sélectionner** .
- Utilisez les **flèches** vers la gauche et vers la droite  pour rechercher l'option Définir par défaut, puis appuyez sur la touche **Sélectionner** .
- Utilisez les **flèches** vers la gauche et vers la droite  pour rechercher l'option Paramètre usine, puis appuyez sur la touche **Sélectionner** .

Les paramètres par défaut de sortie usine sont rétablis.

## Restauration de la langue par défaut

Vous pouvez restaurer la langue par défaut de l'affichage sans utiliser les menus de l'imprimante.

 **REMARQUE** : Cette séquence de touches restaurera également les valeurs par défaut de tous les paramètres sélectionnés.

- Eteignez l'imprimante.
- Appuyez sur les touches **Précédent**  et **Démarrer** , et maintenez-les enfoncées tout en appuyant sur **Marche/arrêt** .
- Continuez d'appuyer sur ces touches jusqu'à ce que le message Lang cleared s'affiche.
- Spécifiez la langue, le pays, l'heure, la date, le numéro et le nom du télécopieur à l'aide des touches **fléchées** . Appuyez sur la touche **Sélectionner**  pour enregistrer chaque sélection.

# Impression

- [Impression de documents](#)
- [Impression de photos](#)
- [Impression d'enveloppes](#)
- [Impression à partir d'un périphérique compatible Bluetooth®](#)
- [Impression de photos depuis un appareil photo compatible PictBridge](#)
- [Impression de plusieurs pages par feuille](#)
- [Impression d'une image sous la forme d'une affiche de plusieurs pages](#)
- [Impression sur du papier continu](#)
- [Impression d'un livret](#)
- [Assemblage d'un livret](#)
- [Impression recto verso d'un document \(impression des deux côtés du papier\)](#)
- [Annulation d'une tâche d'impression](#)
- [Modification des valeurs par défauts de Préférences d'impression](#)

---

## Impression de documents

1. Mettez l'ordinateur et l'imprimante sous tension et vérifiez qu'ils sont tous deux connectés.
2. Chargez du papier. Pour plus d'informations, reportez-vous à la section [Chargement du papier](#).
3. Le document étant ouvert, cliquez sur **Fichier** ® **Imprimer**.

La boîte de dialogue **Imprimer** s'affiche.

4. Cliquez sur **Préférences**, **Propriétés**, **Options** ou **Configuration** (en fonction de l'application ou du système d'exploitation utilisé).

La boîte de dialogue **Préférences d'impression** s'affiche.

5. Sur les onglets **Configuration de l'impression** et **Avancé**, apportez toutes les modifications supplémentaires pour votre document.
6. Une fois que vous avez fini de personnaliser les paramètres, cliquez sur **OK**.

La boîte de dialogue **Préférences d'impression** se ferme.

7. Cliquez sur **OK** ou **Imprimer**.

---

## Impression de photos

 **REMARQUE** : Il est recommandé d'utiliser une cartouche couleur et une cartouche photo pour l'impression de photos.

1. Mettez l'ordinateur et l'imprimante sous tension et vérifiez qu'ils sont connectés.



2. Chargez du papier, face à imprimer tournée vers le haut.

 **REMARQUE** : Utilisez du papier photo ou glacé pour l'impression de photos.

3. Dans un document ouvert, cliquez sur **Fichier® Imprimer**.

La boîte de dialogue **Imprimer** s'affiche.

4. Cliquez sur **Propriétés, Préférences, Options** ou **Configuration** (en fonction de l'application ou du système d'exploitation utilisé).

La boîte de dialogue **Options d'impression** s'affiche.

5. Dans l'onglet **Configuration de l'impression**, sélectionnez **Photo**, puis choisissez les paramètres ppp pour la photo dans le menu déroulant.

 **REMARQUE** : Pour imprimer des photos sans bordures, cochez la case **Sans bordures** de l'onglet **Configuration de l'impression**, puis sélectionnez le format de papier sans bordures dans le menu déroulant de l'onglet **Avancé**. L'impression sans bordures n'est possible que si vous utilisez du papier glacé/photo. Les impressions sur papier autre que du papier photo présentent une marge de 2 mm sur tout le contour.

6. Dans les onglets **Configuration de l'impression** et **Avancé**, apportez les modifications nécessaires à votre document.

7. Une fois que vous avez fini de personnaliser les paramètres, cliquez sur **OK**.

La boîte de dialogue **Options d'impression** se ferme.

8. Cliquez sur **OK** ou **Imprimer**.

9. Retirez les photos au fur et à mesure qu'elles apparaissent dans le bac de sortie du papier pour éviter les bavures ou empêcher qu'elles adhèrent les unes aux autres.

 **REMARQUE** : Avant d'encadrer vos photos ou de les placer dans un album sans adhésif, laissez-les sécher complètement (de 12 à 24 heures selon les conditions ambiantes). La durée de vie de vos photos n'en sera que prolongée.

---

## Impression d'enveloppes

1. Mettez l'ordinateur et l'imprimante sous tension et vérifiez qu'ils sont connectés.

2. Chargez une enveloppe avec la face à imprimer tournée vers le haut.



3. Dans un document ouvert, cliquez sur **Fichier® Imprimer**.

La boîte de dialogue **Imprimer** s'affiche.

4. Cliquez sur **Propriétés, Préférences, Options** ou **Configuration** (en fonction de l'application ou du système d'exploitation utilisé).

La boîte de dialogue **Options d'impression** s'affiche.

5. Dans l'onglet **Configuration de l'impression**, sélectionnez **Enveloppe**, puis choisissez le format de l'enveloppe dans le menu déroulant Format de papier :

 **REMARQUE** : si vous envoyez l'enveloppe au Japon, vous pouvez l'imprimer avec l'orientation Portrait, le timbre étant placé dans l'angle inférieur droit, ou avec l'orientation Paysage, le timbre étant placé dans l'angle inférieur gauche. Si vous l'envoyez dans un pays autre que le Japon, imprimez-la avec l'orientation Paysage, le timbre étant placé dans l'angle supérieur gauche.

Si vous envoyez l'enveloppe au Japon, vous pouvez la charger de deux manières :	Si vous l'envoyez dans un pays autre que le Japon, chargez-la de la manière suivante :
	
	

6. Dans les onglets **Configuration de l'impression** et **Avancé**, apportez les modifications nécessaires à votre document.
7. Une fois que vous avez fini de personnaliser les paramètres, cliquez sur **OK**.

La boîte de dialogue **Options d'impression** se ferme.

8. Cliquez sur **OK** ou sur **Imprimer**.

## Impression à partir d'un périphérique compatible Bluetooth®

- Cette imprimante est compatible avec la spécification Bluetooth 1.2. Elle prend en charge les profils suivants : Object Push Profile (OPP), Serial Port Profile (SPP) et Basic Print Profile (BPP). Consultez le fabricant de votre appareil compatible Bluetooth (téléphone portable ou assistant personnel) afin de déterminer sa compatibilité et son interopérabilité avec les autres équipements. Il est conseillé d'utiliser la dernière version logicielle de votre périphérique compatible Bluetooth.
- Pour imprimer des documents Microsoft à partir de votre assistant personnel Windows® Mobile/Pocket PC, vous devez installer des logiciels et des pilotes tiers supplémentaires. Pour plus d'informations sur les logiciels et pilotes nécessaires, consultez la documentation de votre assistant personnel.
- Avant d'appeler l'assistance clientèle Dell, consultez la section relative à la configuration d'une connexion avec un périphérique compatible Bluetooth. Vous pouvez également accéder au site Web de Dell à l'adresse [support.dell.com](http://support.dell.com). Ce site contient la documentation la plus récente. Reportez-vous à la documentation fournie avec votre appareil compatible Bluetooth pour obtenir les instructions de configuration.

## Configuration d'une connexion entre l'imprimante et un périphérique compatible Bluetooth

 **REMARQUE** : L'imprimante ne prend pas en charge l'impression de fichiers à partir de l'ordinateur à l'aide d'une connexion Bluetooth.

Si vous lancez une tâche d'impression à partir de votre périphérique Bluetooth pour la première fois, vous devez configurer une connexion entre ce périphérique Bluetooth et votre imprimante. Vous devrez à nouveau la configurer si :

- Vous restaurez les paramètres par défaut de l'imprimante. Pour plus d'informations, reportez-vous à la section [Rétablissement des paramètres par défaut](#).
- Vous avez modifié le niveau de sécurité ou le code d'accès Bluetooth. Pour plus d'informations, reportez-vous à la section [Définition du niveau de sécurité Bluetooth](#).
- Le périphérique Bluetooth que vous utilisez requiert que les utilisateurs configurent une connexion Bluetooth pour chaque tâche d'impression. Reportez-vous aux instructions accompagnant le périphérique Bluetooth pour obtenir des informations sur l'impression.
- Vous avez supprimé le contenu de la liste des périphériques Bluetooth. Pour plus d'informations, reportez-vous à la section [Mode Bluetooth](#).
- Le nom du périphérique Bluetooth utilisé est automatiquement supprimé de la liste des périphériques Bluetooth.

Lorsque le niveau de sécurité Bluetooth est défini sur Elevé, l'imprimante enregistre une liste de 8 périphériques Bluetooth maximum ayant déjà établi une connexion avec l'imprimante. Si la liste contient déjà 8 périphériques et que vous devez configurer une connexion pour un autre périphérique Bluetooth, le premier est automatiquement supprimé de la liste pour permettre au nouveau d'être enregistré. Vous devez recommencer la configuration du périphérique supprimé pour qu'il puisse renvoyer une tâche d'impression à l'imprimante.





 **REMARQUE** : vous devez configurer une connexion pour chaque périphérique Bluetooth que vous serez amené à utiliser pour envoyer une tâche d'impression à l'imprimante.

Pour configurer une connexion entre l'imprimante et un périphérique Bluetooth :

1. Mettez l'imprimante sous tension.
2. Insérez un adaptateur Bluetooth USB dans le port USB situé à l'avant de l'imprimante.



 **REMARQUE** : L'adaptateur Bluetooth n'est pas fourni avec l'imprimante.

3. Utilisez les **flèches** vers la gauche et vers la droite  pour rechercher l'option **BLUETOOTH**, puis appuyez sur la touche **Sélectionner** .
4. Utilisez les **flèches** vers la gauche et vers la droite  pour rechercher l'option **Reconnaissance**, puis appuyez sur la touche **Sélectionner** .
5. Utilisez les **flèches** vers la gauche et vers la droite  pour rechercher l'option **Activé**, puis appuyez sur la touche

**Sélectionner** ✓

L'imprimante est maintenant prête à accepter une connexion à partir d'un périphérique Bluetooth.

- Configurez le périphérique Bluetooth en vue d'établir une connexion avec l'imprimante. Reportez-vous aux instructions accompagnant le périphérique Bluetooth pour obtenir des informations sur la connexion.

**REMARQUE** : Si le niveau de sécurité Bluetooth est défini sur Elevé, vous devez entrer un code d'accès. Pour plus d'informations, reportez-vous à la section [Définition du niveau de sécurité Bluetooth](#).

## Définition du niveau de sécurité Bluetooth

- Mettez l'imprimante sous tension.
- Insérez un adaptateur USB Bluetooth dans le port USB.



**REMARQUE** : l'adaptateur Bluetooth n'est pas fourni avec l'imprimante.

- Utilisez les **flèches** vers la gauche et vers la droite **↔** pour rechercher l'option **BLUETOOTH**, puis appuyez sur la touche **Sélectionner** ✓.
- Utilisez les **flèches** vers la gauche et vers la droite **↔** pour rechercher l'option **Niveau de sécurité**, puis appuyez sur la touche **Sélectionner** ✓.
- Utilisez les **flèches** vers la gauche et vers la droite **↔** pour choisir un niveau de sécurité, puis appuyez sur la touche **Sélectionner** ✓.
  - Choisissez **Faible** pour permettre aux périphériques Bluetooth de se connecter à l'imprimante et aux utilisateurs d'envoyer des tâches d'impression sans avoir à entrer un code d'accès.
  - Choisissez **Elevé** pour demander aux utilisateurs un code d'accès numérique à quatre chiffres pour le périphérique Bluetooth, afin qu'ils puissent se connecter et envoyer des tâches à l'imprimante.
- Le menu **Code d'accès** s'affiche sur l'écran du panneau de commandes si vous avez défini le niveau de sécurité sur **Elevé**. Utilisez le pavé numérique pour composer votre code d'accès à quatre chiffres, puis appuyez sur la touche **Sélectionner** ✓.
- Utilisez les **flèches** vers la gauche et vers la droite **↔** pour rechercher l'option **Oui** lorsqu'un message vous demande si vous voulez enregistrer le nouveau code d'accès, puis appuyez sur la touche **Sélectionner** ✓.

## Impression à partir d'un périphérique compatible Bluetooth

- Mettez l'imprimante sous tension.

2. Insérez un adaptateur USB Bluetooth dans le port USB.



**REMARQUE :** L'adaptateur Bluetooth n'est pas fourni avec l'imprimante.

3. Assurez-vous que le mode Bluetooth est activé. Pour plus d'informations, reportez-vous à la section [Mode Bluetooth](#).
4. Veillez à ce que l'imprimante soit configurée pour recevoir des connexions Bluetooth. Pour plus d'informations, reportez-vous à la section [Configuration d'une connexion entre l'imprimante et un périphérique compatible Bluetooth](#).
5. Configurez le périphérique Bluetooth pour qu'il utilise l'imprimante. Reportez-vous aux instructions accompagnant le périphérique Bluetooth pour obtenir des informations d'installation.
6. Pour lancer l'impression, reportez-vous aux instructions fournies avec le périphérique Bluetooth.

**REMARQUE :** Si le niveau de sécurité Bluetooth est défini sur Elevé, vous devez entrer un code d'accès. Pour plus d'informations, reportez-vous à la section [Définition du niveau de sécurité Bluetooth](#).

---

## Impression de photos depuis un appareil photo compatible PictBridge

Votre imprimante prend en charge l'impression à partir d'un appareil photo compatible PictBridge.

1. Mettez l'imprimante sous tension.
2. Insérez une extrémité du câble USB dans l'appareil photo.
3. Insérez l'autre extrémité dans le port PictBridge qui se trouve sur la face avant de l'imprimante.

Reportez-vous aux instructions fournies avec l'appareil photo pour sélectionner les paramètres USB appropriés pour l'appareil photo et obtenir des informations sur la connexion PictBridge et l'utilisation de l'appareil photo.





**REMARQUE :** Si l'imprimante n'est pas reliée à un ordinateur mais à un appareil photo compatible PictBridge, certaines des fonctions auxquelles vous pouvez accéder via les touches du panneau de commandes ne sont pas disponibles. Ces fonctions ne sont disponibles que lorsque vous déconnectez l'appareil photo de l'imprimante.

4. Allumez votre appareil photo numérique.

L'imprimante se met automatiquement en mode **PictBridge**.

5. Pour imprimer des photos, reportez-vous aux instructions fournies avec votre appareil.

 **MISE EN GARDE** : Ne retirez pas le périphérique compatible PictBridge et ne touchez pas la zone de l'imprimante comportant la carte mémoire ou le périphérique PictBridge alors que des opérations d'impression sont en cours sur ce dernier. Les données risquent d'être altérées.

 **REMARQUE** : Si votre appareil photo numérique permet de sélectionner le mode ordinateur ou imprimante USB (PTP), choisissez le mode imprimante USB pour l'impression PictBridge. Pour plus d'informations, reportez-vous à la documentation fournie avec l'appareil photo.

---

## Impression de plusieurs pages par feuille

1. Mettez l'ordinateur et l'imprimante sous tension et vérifiez qu'ils sont connectés.
2. Chargez du papier. Pour plus d'informations, reportez-vous à la section [Chargement du papier](#).
3. Dans un document ouvert, cliquez sur **Fichier® Imprimer**.
4. Cliquez sur **Propriétés, Préférences, Options** ou **Configuration** (en fonction de l'application ou du système d'exploitation utilisé).

La boîte de dialogue **Options d'impression** s'affiche.

5. Dans l'onglet **Avancé**, sélectionnez **Tout sur une page** dans la liste déroulante **Mise en page**.
6. Dans la liste déroulante **Pages par feuille**, sélectionnez le nombre de pages à imprimer sur une seule feuille.
7. Cochez la case **Imprimer les marges** si vous souhaitez imprimer des marges entre les pages.
8. Dans les onglets **Configuration de l'impression** et **Avancé**, apportez les modifications nécessaires à votre document.
9. Sélectionnez le nombre de pages à imprimer sur chaque feuille.
10. Une fois que vous avez personnalisé les paramètres, cliquez sur **OK**.

La boîte de dialogue **Options d'impression** se ferme.

11. Cliquez sur **OK** ou sur **Imprimer**.

---

## Impression d'une image sous la forme d'une affiche de plusieurs pages

1. Mettez l'ordinateur et l'imprimante sous tension et vérifiez qu'ils sont connectés.
2. Chargez du papier. Pour plus d'informations, reportez-vous à la section [Chargement du papier](#).
3. Dans un document ouvert, cliquez sur **Fichier® Imprimer**.
4. Cliquez sur **Propriétés, Préférences, Options** ou **Configuration** (en fonction de l'application ou du système d'exploitation utilisé).

La boîte de dialogue **Options d'impression** s'affiche.

5. Dans l'onglet **Avancé**, sélectionnez **Affiche** dans la liste déroulante **Mise en page**.
6. Sélectionnez le format de l'affiche.
7. Dans les onglets **Configuration de l'impression** et **Avancé**, apportez les modifications nécessaires à votre document.
8. Une fois que vous avez personnalisé les paramètres, cliquez sur **OK**.

La boîte de dialogue **Options d'impression** se ferme.

9. Cliquez sur **OK** ou sur **Imprimer**.
- 

## Impression sur du papier continu

1. Mettez l'ordinateur et l'imprimante sous tension et vérifiez qu'ils sont connectés.
2. Chargez du papier. Pour plus d'informations, reportez-vous à la section [Chargement du papier](#).
3. Dans un document ouvert, cliquez sur **Fichier® Imprimer**.
4. Cliquez sur **Propriétés**, **Préférences**, **Options** ou **Configuration** (en fonction de l'application ou du système d'exploitation utilisé).

La boîte de dialogue **Options d'impression** s'affiche.

5. Dans l'onglet **Avancé**, sélectionnez **Papier continu** dans la liste déroulante **Mise en page**, puis sélectionnez **Format lettre continu** ou **Papier continu A4** dans la liste déroulante **Format de papier continu**.
6. Dans les onglets **Configuration de l'impression** et **Avancé**, apportez les modifications nécessaires à votre document.
7. Une fois que vous avez personnalisé les paramètres, cliquez sur **OK**.

La boîte de dialogue **Options d'impression** se ferme.

8. Cliquez sur **OK** ou **Imprimer**.

 **REMARQUE** : une fois que l'impression a commencé, attendez de voir le bord d'attaque du papier continu sortir de l'imprimante, puis dépliez avec précaution le papier jusqu'au sol devant l'imprimante.

---

## Impression d'un livret

Avant de changer les paramètres des propriétés d'impression, vous devez sélectionner le format de papier approprié dans le programme utilisé. Vous pouvez imprimer des livrets avec les formats de papier suivants :

- Lettre
- A4

1. Chargez du papier. Pour plus d'informations, reportez-vous à la section [Chargement du papier](#).
2. Dans un document ouvert, cliquez sur **Fichier® Imprimer**.
3. Dans la boîte de dialogue d'impression, cliquez sur le bouton **Propriétés**, **Préférences**, **Options** ou **Configuration** (selon l'application ou le système d'exploitation utilisé).

4. Cliquez sur l'onglet **Avancé**.
5. Dans la liste déroulante **Mise en page**, sélectionnez **Livret**.
6. Si vous imprimez un livret épais, sélectionnez un nombre de **feuilles imprimées par liasse**.
  - a. Cliquez sur **Options® Options de mise en page**.
  - b. Dans le menu déroulant **Feuilles imprimées par liasse**, sélectionnez une valeur.

 **REMARQUE** : Une liasse se compose d'un certain nombre de feuilles de papier pliées ensemble. Les liasses imprimées sont empilées les unes au-dessus des autres, en respectant l'ordre correct des pages. Les liasses empilées peuvent être reliées afin de former un livret. Si vous utilisez un papier plus épais, sélectionnez un plus petit nombre pour l'option **Feuilles imprimées par liasse**.

7. Cliquez sur **OK** pour refermer les boîtes de dialogue du logiciel de l'imprimante actuellement ouvertes.
8. Imprimez le document.

 **REMARQUE** : Pour obtenir de l'aide sur l'assemblage et la reliure du livret, voir [Assemblage d'un livret](#).

---

## Assemblage d'un livret

1. Retournez la pile de pages imprimées dans le bac de sortie.
2. Retirez la première liasse de la pile, pliez-la en deux et mettez-la de côté, la première page orientée vers le bas.
3. Prenez la liasse suivante, pliez-la en deux et placez-la au-dessus de la première, toujours avec la première page orientée vers le bas.



4. Empilez le reste des liasses les unes sur les autres, en gardant toujours la première page orientée vers le bas, jusqu'à ce que le livret soit complet.
5. Reliez l'ensemble des liasses pour terminer l'assemblage du livret.



---

## Impression recto verso d'un document (impression des deux côtés du papier)

L'impression recto verso automatique vous permet d'imprimer des documents sur les deux faces du papier sans avoir à replacer manuellement les feuilles. Vérifiez que vous vous avez chargé du papier ordinaire au format A4 ou Lettre. Il n'est pas possible d'effectuer des impressions recto verso sur des enveloppes, des fiches bristol ou du papier photo.



1. Mettez l'ordinateur et l'imprimante sous tension et vérifiez qu'ils sont connectés.
2. Chargez du papier. Pour plus d'informations, reportez-vous à la section [Chargement du papier](#).
3. Dans un document ouvert, cliquez sur **Fichier® Imprimer**.
4. Cliquez sur **Propriétés, Préférences, Options** ou **Configuration** (en fonction de l'application ou du système d'exploitation utilisé).
5. Cliquez sur l'onglet **Avancé**, sélectionnez l'option **Impression recto verso**.
6. Dans le menu déroulant, sélectionnez **Automatique**.
7. Choisissez de quelle façon vous voulez associer vos pages.
8. Une fois que vous avez personnalisé les paramètres, cliquez sur **OK**.  
La boîte de dialogue **Options d'impression** se ferme.
9. Cliquez sur **OK** ou sur **Imprimer**.

---

## Annulation d'une tâche d'impression

### Envoi à partir d'un ordinateur local

Il existe deux moyens d'annuler une tâche d'impression envoyée à partir d'un ordinateur connecté à l'imprimante via un câble USB.

#### A partir du dossier Imprimantes :

1. *Sous Windows Vista™ :*
  - a. Cliquez sur  **Panneau de configuration**.
  - b. Cliquez sur **Matériel et son**.
  - c. Cliquez sur **Imprimantes**.

*Sous Windows® XP*, cliquez sur **Démarrer® Réglages® Panneau de configuration® Imprimantes et autres périphériques® Imprimantes et télécopieurs**.

*Sous Windows 2000*, cliquez sur **Démarrer® Réglages® Imprimantes**.

2. Cliquez avec le bouton droit de la souris sur l'icône de l'imprimante **Dell 948** de l'imprimante.
3. Cliquez sur **Ouvrir**.
4. Dans la liste qui s'affiche, sélectionnez le travail d'impression que vous voulez annuler.
5. Dans le menu **Document**, cliquez sur **Annuler**.

#### Dans la fenêtre Etat d'impression :

La fenêtre Etat d'impression s'ouvre automatiquement dans la partie inférieure droite de l'écran lorsque vous envoyez une tâche d'impression. Cliquez sur **Annuler l'impression** pour annuler le travail d'impression en



cours.

## A partir de la barre des tâches :

1. Double-cliquez sur l'icône de l'imprimante dans la partie inférieure droite de l'écran ou de la barre des tâches.
2. Double-cliquez sur le travail d'impression à annuler.
3. Cliquez sur **Annuler**.

## Envoi à partir d'un périphérique compatible Bluetooth

### A partir de l'imprimante :

- Appuyez sur le bouton **Annuler**  pour annuler la tâche d'impression et terminer la connexion Bluetooth.
- Appuyez sur la touche **Marche/arrêt**  pour annuler la tâche d'impression, terminer la connexion Bluetooth et éteindre l'imprimante.

### A partir d'un périphérique Bluetooth :

Pour des informations, reportez-vous à la documentation livrée avec votre périphérique.

## Envoi à partir d'un ordinateur sur un réseau sans fil

1. *Sous Windows Vista :*
  - a. Cliquez sur  **Panneau de configuration**.
  - b. Cliquez sur **Matériel et son**.
  - c. Cliquez sur **Imprimantes**.

*Sous Windows XP*, cliquez sur **Démarrer**  **Réglages**  **Panneau de configuration**  **Imprimantes et autres périphériques**  **Imprimantes et télécopieurs**.

*Sous Windows 2000*, cliquez sur **Démarrer**  **Réglages**  **Imprimantes**.

2. Cliquez avec le bouton droit de la souris sur l'icône de l'imprimante **Dell 948** de l'imprimante.
3. Cliquez sur **Ouvrir**.
4. Dans la liste qui s'affiche, sélectionnez le travail d'impression que vous voulez annuler.
5. Dans le menu **Document**, cliquez sur **Annuler**.

---

## Modification des valeurs par défauts de Préférences d'impression

Lorsque vous envoyez un document ou une photo à imprimer, vous pouvez spécifier différents paramètres tels que l'impression sur les deux côtés du papier, l'impression en qualité supérieure ou inférieure, l'impression en noir et blanc, et bien plus encore. Si vous avez des paramètres favoris, vous pouvez les définir comme paramètres par défaut. Ainsi, vous n'aurez pas à spécifier vos paramètres d'impression chaque fois que vous envoyez une tâche d'impression.

Pour définir vos paramètres favoris en tant que paramètres par défaut pour la plupart des applications, ouvrez la boîte de dialogue Préférences d'impression dans le dossier Imprimantes.

1. *Sous Windows Vista :*

- a. Cliquez sur  **Panneau de configuration**.
- b. Cliquez sur **Matériel et son**.
- c. Cliquez sur **Imprimantes**.

*Sous Windows XP*, cliquez sur **Démarrer**® **Paramètres**® **Panneau de configuration**® **Imprimantes et autres périphériques**® **Imprimantes et télécopieurs**.

*Sous Windows 2000*, cliquez sur **Démarrer**® **Paramètres**® **Imprimantes**.

2. Cliquez avec le bouton droit de la souris sur l'icône de l'imprimante **Dell 948** de l'imprimante.
3. Sélectionnez **Préférences d'impression**.
4. Modifiez les paramètres que vous souhaitez définir comme étant les paramètres par défaut lorsque vous imprimez à partir de la plupart des programmes.

### **A partir de l'onglet Configuration de l'impression, vous pouvez :**

- Permuter entre les paramètres de qualité d'impression **Brouillon**, **Normale** ou **Photo**.
- Modifier le le type de support et le format de papier par défaut.
- Définir l'impression en noir et blanc et sans bordure comme étant le paramètre par défaut.
- Changer l'orientation par défaut.
- Modifier le nombre de copies par défaut.

### **A partir de l'onglet Avancé, vous pouvez :**

- Définir l'impression recto verso comme étant le paramètre par défaut.
- Prolonger le temps de séchage des tâches d'impression recto verso par défaut.
- Spécifier les mises en page que vous souhaitez définir par défaut.

### **A partir de l'onglet Maintenance :**

Il n'existe aucun paramètre d'impression à définir comme paramètre par défaut dans l'onglet **Maintenance**. A partir d'ici, vous pouvez

- Installer, nettoyer et aligner les cartouches.
- Imprimer une page de test.
- Obtenir des informations sur le partage de l'imprimante sur un réseau.

# Dépannage

- [Problèmes d'installation](#)
- [Messages d'erreur](#)
- [Bourrage papier](#)
- [Prévention des bourrages papier et des problèmes d'alimentation](#)
- [Problèmes d'impression](#)
- [Problèmes de copie](#)
- [Problèmes de numérisation](#)
- [Problèmes d'envoi de télécopies](#)
- [Problèmes de réseau](#)
- [Problèmes de carte mémoire](#)
- [Problèmes liés au papier](#)
- [Amélioration de la qualité d'impression](#)
- [Consignes générales pour la sélection ou le chargement d'un support d'impression](#)

Si l'imprimante ne fonctionne pas, assurez-vous qu'elle est correctement branchée à la prise de courant et, le cas échéant, à l'ordinateur.

Pour obtenir plus d'aide et consulter les dernières informations de dépannage sur votre imprimante, consultez <http://support.dell.com/support>.

## Problèmes d'installation

### Problèmes liés à l'ordinateur

#### Vérifiez que l'imprimante est compatible avec l'ordinateur.

L'imprimante prend en charge Windows Vista™, Windows® XP et Windows 2000 uniquement.

Windows ME, Windows 98 and Windows 95 ne sont pas pris en charge par cette imprimante.

#### Vérifiez que l'imprimante et l'ordinateur sont sous tension.

#### Vérifiez le câble USB.

- Assurez-vous que le câble USB est correctement relié à l'imprimante et à l'ordinateur.
- Arrêtez l'ordinateur, rebranchez le câble USB comme indiqué sur le dépliant *Installation de l'imprimante*, puis redémarrez l'ordinateur.

#### Si l'écran d'installation du logiciel n'apparaît pas automatiquement, installez le logiciel manuellement.

1. Insérez le CD *Pilotes et utilitaires*.
2. Sous Windows Vista, cliquez sur  **Ordinateur**.

Sous Windows XP, cliquez sur **Démarrer** **Poste de travail**.

®

*Sous Windows 2000*, double-cliquez sur **Poste de travail** depuis le bureau.

3. Double-cliquez sur l'icône **Lecteur de CD-ROM**, puis sur le fichier **setup.exe**.
4. Lorsque l'écran d'installation du logiciel apparaît, cliquez sur **En utilisant un câble USB** ou **En utilisant un réseau sans fil**.
5. Suivez les instructions qui s'affichent à l'écran pour terminer l'installation.

### Déterminez si le logiciel de l'imprimante est installé.

*Sous Windows Vista :*

1. Cliquez sur  **Programmes**.
2. Cliquez sur **Imprimantes Dell**.

*Sous Windows XP et Windows 2000 :*

Cliquez sur **Démarrer**® **Programmes** ou **Tous les programmes**® **Imprimantes Dell**® **Tout en un Dell 948**.

Si l'imprimante ne figure pas dans la liste des imprimantes, son logiciel n'est pas installé. Installez le logiciel de l'imprimante. Pour plus d'informations, reportez-vous à la section [Désinstallation et réinstallation de logiciels](#).

### Résolvez les problèmes de communication entre l'imprimante et l'ordinateur.

- Débranchez le câble USB de l'imprimante et de l'ordinateur. Reconnectez le câble USB à l'imprimante et à l'ordinateur.
- Mettez l'imprimante hors tension. Débranchez le câble d'alimentation de l'imprimante de la prise de courant. Rebranchez le cordon d'alimentation de l'imprimante dans la prise de courant et mettez l'imprimante sous tension.
- Redémarrez l'ordinateur.

### Définissez l'imprimante en tant qu'imprimante par défaut.

1. *Sous Windows Vista :*

- a. Cliquez sur  **Panneau de configuration**.
- b. Cliquez sur **Matériel et son**.
- c. Cliquez sur **Imprimantes**.

*Sous Windows XP*, cliquez sur **Démarrer**® **Panneau de configuration**® **Imprimantes et autres périphériques**® **Imprimantes et télécopieurs**.

*Sous Windows 2000*, cliquez sur **Démarrer**® **Paramètres**® **Imprimantes**.

2. Cliquez avec le bouton droit de la souris sur l'icône de l'imprimante **Dell 948** de l'imprimante.
3. Sélectionnez **Définir comme imprimante par défaut**.

### L'imprimante n'imprime pas et les travaux d'impression sont bloqués dans la file d'attente.

Vérifiez si plusieurs instances de l'imprimante sont installées sur l'ordinateur.

1. *Sous Windows Vista :*

- a. Cliquez sur  **Panneau de configuration**.
- b. Cliquez sur **Matériel et son**.
- c. Cliquez sur **Imprimantes**.

*Sous Windows XP*, cliquez sur **Démarrer**® **Panneau de configuration**® **Imprimantes et autres périphériques**® **Imprimantes et télécopieurs**.

*Sous Windows 2000*, cliquez sur **Démarrer**® **Paramètres**® **Imprimantes**.

2. Recherchez s'il existe plusieurs objets pour votre imprimante.

3. Imprimez une tâche sur chacun de ces objets pour voir quelle est l'imprimante active.

4. Définissez l'objet comme imprimante par défaut :

- a. Cliquez avec le bouton droit de la souris sur l'icône de l'imprimante **Dell 948** de l'imprimante.
- b. Cliquez sur **Définir comme imprimante par défaut**.

5. Supprimez les autres copies de l'objet en cliquant avec le bouton droit de la souris sur le nom de l'imprimante et en sélectionnant **Supprimer**.

Pour éviter que plusieurs instances de l'imprimante ne soient créées dans le dossier **Imprimantes**, veillez à brancher systématiquement le câble USB sur le port initialement utilisé pour l'imprimante. Par ailleurs, n'installez pas le logiciel de l'imprimante plusieurs fois à partir du CD *Pilotes et utilitaires*.

## Problèmes liés à l'imprimante

**Vérifiez que le câble d'alimentation de l'imprimante est correctement connecté à l'imprimante et à la prise de courant.**

**Déterminez si l'imprimante a été mise en attente ou en pause.**

1. *Sous Windows Vista :*

- a. Cliquez sur  **Panneau de configuration**.
- b. Cliquez sur **Matériel et son**.
- c. Cliquez sur **Imprimantes**.

*Sous Windows XP*, cliquez sur **Démarrer**® **Panneau de configuration**® **Imprimantes et autres périphériques**® **Imprimantes et télécopieurs**.

*Sous Windows 2000*, cliquez sur **Démarrer**® **Paramètres**® **Imprimantes**.

2. Cliquez avec le bouton droit de la souris sur l'icône de l'imprimante **Dell 948** de l'imprimante.

3. Vérifiez que l'option **Suspendre l'impression** n'est pas sélectionnée. Si elle l'est, cliquez dessus pour la désélectionner.

**Vérifiez si des voyants clignotent sur l'imprimante.**

Pour plus d'informations, reportez-vous à la section [Messages d'erreur](#).

**Vérifiez que les cartouches sont correctement installées et que l'autocollant et la bande adhésive ont été retirés de chaque cartouche.**

**Assurez-vous que le papier a été chargé correctement.**











Pour plus d'informations, reportez-vous à la section [Chargement du papier](#).







**Vérifiez que l'imprimante n'est pas connectée à un appareil photo compatible PictBridge.**

Pour plus d'informations, reportez-vous à la section [Impression de photos depuis un appareil photo compatible PictBridge](#).



## Messages d'erreur

Pour obtenir de l'aide et consultez les informations les plus récentes sur le dépannage de votre imprimante, visitez le site <http://support.dell.com/support>.

Message d'erreur :	Signification :	Solution :
Ordinateur non connecté	Tentative de numériser ou d'imprimer des fichier Office à partir d'une carte mémoire ou d'une clé USB, ou encore sélection de l'option <b>Enreg. sur l'ordinateur</b> alors que l'imprimante n'est pas connectée à un ordinateur ou que ce dernier n'est pas sous tension.	Vérifiez que l'imprimante est connectée à l'ordinateur.
Cette fonction n'est pas prise en charge en réseau.	Tentative d'imprimer des fichier Office à partir d'une carte mémoire ou d'une clé USB alors que l'imprimante est connectée à un adaptateur réseau et non directement à l'ordinateur.	Connectez l'imprimante directement à un ordinateur.
Aucune réponse	Une expiration de délai s'est produite après que l'utilisateur a appuyé sur la touche <b>Démarrer</b> 	Appuyez sur la touche <b>Annuler</b> 
Chargez du papier et appuyez sur 	Il n'y a plus de papier dans l'imprimante.	Chargez du papier dans l'imprimante, puis appuyez sur la touche <b>Sélectionner</b>  pour poursuivre l'impression. Pour plus d'informations, reportez-vous à la section <a href="#">Chargement du papier</a> .
Débloquez le chariot, puis appuyez sur 	Le chariot de la tête d'impression s'est bloqué.	Dégagez le chemin du papier ou fermez le couvercle du chariot des cartouches, puis appuyez sur la touche <b>Sélectionner</b> 
Dégagez le bourrage papier puis appuyez sur 	Un bourrage papier s'est produit dans l'imprimante.	Dégagez le papier. Pour plus d'informations, reportez-vous à la section <a href="#">Vérifiez qu'il n'y a pas de bourrage papier</a> .
Capot ouvert.	L'unité de l'imprimante est ouverte.	Fermez l'unité de l'imprimante.
Taille du papier  Le format de la photo est plus grand que le format du papier. Appuyez sur  pour choisir un nouveau format de papier.	Le format du papier chargé est inférieur au format du papier vierge sélectionné.	Modifiez le paramètre Format du papier vierge afin qu'il corresponde au papier dans l'imprimante ou appuyez sur la touche <b>Sélectionner</b>  pour poursuivre l'impression.
Format de papier non pris en charge	Une tâche d'impression de photo est lancé et un papier non pris en charge est sélectionné.	Appuyez sur la touche <b>Retour</b>  pour annuler la tâche, puis choisissez un nouveau format papier.

<ul style="list-style-type: none"> <li>• Installez une cartouche noire ou photo à gauche.</li> <li>• Installez une cartouche couleur à droite.</li> <li>• Installez les deux cartouches.</li> </ul>	<p>Il manque une cartouche.</p> <p>Un symbole ? s'affiche pour chaque cartouche manquante avec un message en dessous.</p>	<p>Insérez une cartouche noire ou photo dans le chariot de gauche et une cartouche couleur dans celui de droite. Pour plus d'informations, reportez-vous à la section <a href="#">Remplacement des cartouches</a>.</p>
<ul style="list-style-type: none"> <li>• Niveau d'encre noire bas. Commandez des cartouches sur <a href="http://WWW.DELL.COM/SUPPLIES">WWW.DELL.COM/SUPPLIES</a>. Appuyez sur la touche  pour continuer.</li> <li>• Niveau d'encre couleur bas. Commandez des cartouches sur <a href="http://WWW.DELL.COM/SUPPLIES">WWW.DELL.COM/SUPPLIES</a>. Appuyez sur la touche  pour continuer.</li> <li>• Niveau d'encre photo bas. Commandez des cartouches sur <a href="http://WWW.DELL.COM/SUPPLIES">WWW.DELL.COM/SUPPLIES</a>. Appuyez sur la touche  pour continuer.</li> <li>• Niveau d'encre noire et couleur bas. Commandez des cartouches sur <a href="http://WWW.DELL.COM/SUPPLIES">WWW.DELL.COM/SUPPLIES</a>. Appuyez sur la touche  pour continuer.</li> <li>• Niveau d'encre photo et couleur bas. Commandez des cartouches sur <a href="http://WWW.DELL.COM/SUPPLIES">WWW.DELL.COM/SUPPLIES</a>. Appuyez sur la touche  pour continuer.</li> </ul>	<p>Le niveau d'encre de la cartouche est bas.</p>	<p>Remplacez la cartouche. Pour plus d'informations, reportez-vous à la section <a href="#">Remplacement des cartouches</a>.</p>
<ul style="list-style-type: none"> <li>• Erreur de cartouche gauche. Remplacez la cartouche.</li> <li>• Erreur de cartouche droite. Remplacez la cartouche.</li> <li>• Installez les deux cartouches.</li> </ul>	<p>Une cartouche est incorrecte.</p> <p>Un symbole X s'affiche pour chaque cartouche incorrecte avec un message en dessous.</p>	<p>Remplacez la cartouche incorrecte. Pour plus d'informations, reportez-vous à la section <a href="#">Remplacement des cartouches</a>.</p>
<p>Problème d'alignement. Retirez la bande adhésive des cartouches ou dépannez le matériel. Appuyez sur  pour réessayer.</p>	<p>La bande protectrice n'a pas été retirée des cartouches d'encre avant l'installation de ces dernières.</p>	<p>Retirez la bande protectrice des cartouches d'encre. Pour plus d'informations, reportez-vous à la section <a href="#">Remplacement des cartouches</a>.</p>
<p>Problèmes de carte mémoire. Vérifiez qu'elle n'est pas endommagée et qu'elle est correctement insérée.</p>	<p>Une carte mémoire ou une clé USB est mal insérée, endommagée, ne fonctionne pas ou son format n'est pas pris en charge.</p>	<p>Retirez la carte mémoire ou la clé USB. Reportez-vous à la documentation fournie avec votre périphérique pour plus d'informations.</p>
<p>Périphérique incorrect. Le périphérique USB connecté n'est pas pris en charge. Veuillez le déconnecter et vous reporter au manuel d'utilisation.</p>	<p>Le périphérique connecté n'est pas pris en charge ou l'appareil photo numérique compatible PictBridge n'est pas défini sur le mode USB approprié.</p>	<p>Déconnectez le périphérique ou vérifiez la configuration du mode USB. Reportez-vous à la documentation fournie avec l'appareil photo numérique pour plus d'informations.</p>
<p>Un seul périphérique ou une</p>	<p>Plusieurs périphériques ou cartes mémoire sont</p>	<p>Retirez tous les périphériques et</p>



seule carte mémoire est autorisé(e). Retirez tous les périphériques et toutes les cartes.	insérés dans l'imprimante.	toutes les cartes mémoire.
Débranchez l'appareil photo pour utiliser d'autres fonctionnalités de l'imprimante.	Vous avez appuyé sur un bouton qui ne fonctionne pas alors que l'imprimante est en mode <b>PictBridge</b> .	Supprimez la connexion PictBridge pour pouvoir utiliser l'imprimante pour d'autres fonctions.
Chargez du papier ORDINAIRE 8,5x11" et appuyez sur  . Ou ENCORE chargez du papier ORDINAIRE A4 et appuyez sur  .	Un type de papier différent du papier ordinaire est chargé dans le support papier lorsque vous essayez d'imprimer une page d'alignement, une page de nettoyage ou une page de configuration réseau.	Chargez du papier ordinaire, puis appuyez sur la touche <b>Sélectionner</b>  .
Epreuve incorrecte. Réimprimez l'épreuve, puis réessayez.	L'imprimante détecte un code de barre incorrect ou une condition d'erreur.	Vérifiez l'épreuve ou réimprimez-la. Pour plus d'informations, reportez-vous à la section <a href="#">Impression de photos à l'aide d'une épreuve</a> .
Impossible de détecter une épreuve.	L'imprimante n'a pas pu reconnaître l'épreuve ou cette dernière est mal positionnée ou n'est pas correctement placée sur la vitre du scanner.	Réimprimez l'épreuve et sélectionnez vos options, ou placez correctement l'épreuve face vers le bas sur la vitre du scanner, puis relancez la numérisation.
Aucune sélection de mise en page n'a été effectuée.	L'épreuve est numérisée sans sélection d'une option de format photo ou papier.	Sélectionnez une option de format photo ou papier sur l'épreuve, puis relancez la numérisation.
Vous ne pouvez choisir qu'une seule mise en page à la fois	L'épreuve est numérisée avec plusieurs options de format photo ou papier sélectionnées.	Réimprimez l'épreuve, sélectionnez une seule option de format photo ou papier, puis relancez la numérisation.
Aucune image sélectionnée	L'épreuve est numérisée sans sélection d'image.	Sélectionnez les images sur l'épreuve, puis relancez la numérisation.
Aucune information sur l'épreuve.	L'épreuve est numérisée et les informations la concernant sont supprimées de la carte mémoire.	Réimprimez l'épreuve, sélectionnez vos options, puis relancez la numérisation.
Certaines photos ont été supprimées de la carte par l'ordinateur.	Une photo sélectionnée par l'utilisateur sur l'épreuve a été supprimée de la carte mémoire.	Réimprimez l'épreuve, sélectionnez vos options, puis relancez la numérisation.
Erreur NNNN.	Si l'écran affiche le message <b>Erreur</b> , suivi d'un numéro à quatre chiffres, une erreur importante s'est produite.	Contactez l'assistance clientèle. Pour plus d'informations, visitez le site Web <a href="http://support.dell.com/support">http://support.dell.com/support</a> .

## Bourrage papier

### Bourrage papier dans le chemin du papier

1. Tirez fermement sur le papier pour le sortir. Si le papier est engagé trop loin et que vous ne pouvez pas l'atteindre, soulevez l'unité de l'imprimante pour ouvrir cette dernière.
2. Tirez sur le papier pour l'extraire.
3. Fermez l'unité de l'imprimante.
4. Relancez l'impression pour imprimer toute page manquante.

### Bourrage papier invisible

1. Mettez l'imprimante hors tension.

2. Soulevez l'unité de l'imprimante.



3. Tenez fermement le papier et retirez-le délicatement de l'imprimante.
4. Fermez l'unité de l'imprimante.
5. Remettez l'imprimante sous tension et relancez l'impression du document.

## Bourrage papier dans l'unité d'impression recto verso

1. Retirez le capot d'impression recto verso.



2. Tenez fermement le papier et retirez-le délicatement de l'imprimante.
3. Réinstallez-le.
4. Appuyez sur la touche **Sélectionner**  pour poursuivre l'impression.

## Bourrage papier à proximité du DAAD

1. Soulevez le couvercle du dispositif d'alimentation automatique situé à gauche du bac d'alimentation.

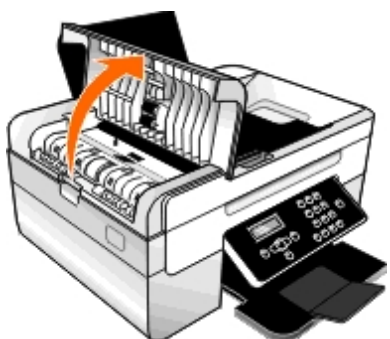

2. Tenez fermement le papier et retirez-le délicatement de l'imprimante.

3. Fermez le couvercle du dispositif d'alimentation automatique.

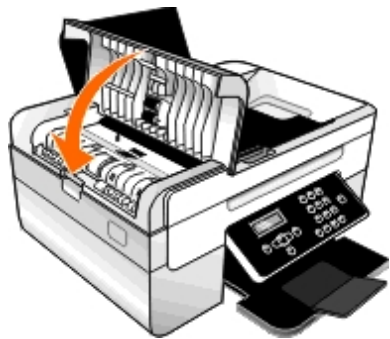

4. Appuyez sur la touche **Sélectionner** .
5. Relancez l'impression pour imprimer toute page manquante.

---

## Prévention des bourrages papier et des problèmes d'alimentation

La majorité des bourrages et problèmes d'alimentation peuvent être évités si vous respectez les consignes suivantes :

- Utilisez un support conforme aux instructions d'utilisation de l'imprimante. Pour plus d'informations, reportez-vous à la section [Chargement du papier](#).
- Vérifiez que le support est correctement chargé dans le bac d'alimentation.
- Ne chargez pas trop le bac d'alimentation.
- Ne retirez pas le support du bac d'alimentation alors qu'une impression est en cours.
- Déramez les feuilles et alignez les bords de la pile avant de charger le papier.
- N'utilisez pas du papier froissé, plié ou humide.
- Orientez le support conformément aux instructions fournies avec l'imprimante.

---

## Problèmes d'impression

### Vérifiez les niveaux d'encre et installez une nouvelle cartouche si nécessaire.

Pour plus d'informations, reportez-vous à la section [Remplacement des cartouches](#).

### Veillez à retirer les feuilles du bac de sortie une par une.

Pour éviter les bavures lorsque vous utilisez les supports suivants, retirez les feuilles au fur et à mesure qu'elles sortent de l'imprimante et laissez-les sécher :

- Papier photo
- Papier glacé
- Transparent
- Etiquettes

- Enveloppes
- Transferts sur tissu

### **Prolongez le temps de séchage des tâches d'impression recto verso**

Si la partie inférieure des pages de l'impression recto verso présente des bavures, prolongez le temps de séchage du côté imprimé avant que l'unité d'alimentation recto verso ne réinsère le papier dans l'imprimante et n'imprime l'autre côté.

**REMARQUE** : Si vous activez cette fonction, vous devez patienter quelques secondes de plus pour terminer vos tâches d'impression recto verso.

*Pour définir cette fonction comme paramètre par défaut pour toutes les tâches d'impression recto verso :*

1. *Sous Windows Vista :*
  - a. Cliquez sur  **Panneau de configuration**.
  - b. Cliquez sur **Matériel et son**.
  - c. Cliquez sur **Imprimantes**.

*Sous Windows XP*, cliquez sur **Démarrer**® **Panneau de configuration**® **Imprimantes et autres périphériques**® **Imprimantes et télécopieurs**.

*Sous Windows 2000*, cliquez sur **Démarrer**® **Paramètres**® **Imprimantes**.

2. Cliquez avec le bouton droit de la souris sur l'icône de l'imprimante **Dell 948** de l'imprimante.
3. Sélectionnez **Préférences d'impression**.

La boîte de dialogue **Options d'impression** s'affiche.
4. Cliquez sur l'onglet **Avancé**.
5. Dans la zone **Impression recto verso**, sélectionnez **Prolonger le temps de séchage**.
6. Cliquez sur **OK**.

*Pour appliquer cette fonction uniquement à l'impression recto verso en cours :*

1. Dans un document ouvert, cliquez sur **Fichier**® **Imprimer**.

La boîte de dialogue **Imprimer** s'affiche.
2. Cliquez sur **Propriétés**, **Préférences**, **Options** ou **Configuration** (en fonction de l'application ou du système d'exploitation utilisé).

La boîte de dialogue **Options d'impression** s'affiche.
3. Cliquez sur l'onglet **Avancé**.
4. Dans la zone **Impression recto verso**, sélectionnez **Prolonger le temps de séchage**.
5. Cliquez sur **OK**.

### **Lorsque l'impression est lente, libérez de la mémoire sur l'ordinateur.**

- Fermez toutes les applications non utilisées.

- Essayez de réduire le nombre et la taille des graphiques et des images figurant dans le document.
- Envisagez d'étendre la mémoire vive (RAM) de l'ordinateur.
- Supprimez de votre système les polices que vous utilisez rarement.
- Désinstallez le logiciel de l'imprimante et réinstallez-le. Pour plus d'informations, reportez-vous à la section [Désinstallation et réinstallation de logiciels](#).
- Sélectionnez une qualité d'impression inférieure dans la boîte de dialogue Préférences d'impression.

### **Assurez-vous que le papier a été chargé correctement.**

Pour plus d'informations, reportez-vous à la section [Chargement du papier](#).

## **Problèmes de copie**

### **Vérifiez si des voyants clignotent sur l'imprimante ou si des messages d'erreur s'affichent.**

Pour plus d'informations, reportez-vous à la section [Messages d'erreur](#).

### **Vérifiez que la vitre du scanner est propre.**

Essuyez délicatement la vitre du scanner, ainsi que la bande de verre mince à côté d'elle, avec un chiffon humide, propre et sans peluches.

### **Supprimez les motifs d'image des magazines ou des journaux.**

1. *Sous Windows Vista :*

- a. Cliquez sur  **Programmes**.
- b. Cliquez sur **Imprimantes Dell**.
- c. Cliquez sur **Tout en un Dell 948**.

*Sous Windows XP et Windows 2000 :*

Cliquez sur **Démarrer® Programmes** ou **Tous les programmes® Imprimantes Dell® Tout en un Dell 948**.

2. Sélectionnez **Centre Dell Tout en un**.

Le **Centre Dell Tout en un** s'affiche.

3. Cliquez sur **Afficher des paramètres de copie supplémentaires**, puis cliquez sur **Avancé**.

La boîte de dialogue **Paramètres de copie avancés** s'affiche.

4. Dans l'onglet **Motifs d'image**, sélectionnez l'option **Supprimer les motifs d'image du magazine/journal (détramage)**, puis cliquez sur **OK**.

5. Cliquez sur le bouton **Copier**.

### **Vérifiez que la photo ou le document est chargé correctement dans le dispositif d'alimentation**

### automatique ou sur la vitre du scanner.

Pour plus d'informations, reportez-vous à la section [Chargement des originaux](#).

### Vérifiez les formats de papier.

Assurez-vous que le format du papier utilisé correspond au format sélectionné sur le panneau de commandes ou dans le **Centre Tout en un Dell**.

## Problèmes de numérisation

### Vérifiez si des voyants clignotent sur l'imprimante et si des messages d'erreur s'affichent.

Pour plus d'informations, reportez-vous à la section [Messages d'erreur](#).

### Vérifiez le câble USB.

- Assurez-vous que le câble USB est correctement relié à l'imprimante et à l'ordinateur.
- Arrêtez l'ordinateur, rebranchez le câble USB comme indiqué sur le dépliant *Installation de l'imprimante*, puis redémarrez l'ordinateur.

### Déterminez si le logiciel de l'imprimante est installé.

*Sous Windows Vista :*

1. Cliquez sur  **Programmes**.
2. Cliquez sur **Imprimantes Dell**.

*Sous Windows XP et Windows 2000 :*

Cliquez sur **Démarrer**® **Programmes** ou **Tous les programmes**® **Imprimantes Dell**® **Tout en un Dell 948**.

Si l'imprimante ne figure pas dans la liste des imprimantes, son logiciel n'est pas installé. Installez le logiciel de l'imprimante. Pour plus d'informations, reportez-vous à la section [Désinstallation et réinstallation de logiciels](#).

### Résolvez les problèmes de communication entre l'imprimante et l'ordinateur.

- Débranchez le câble USB de l'imprimante et de l'ordinateur, puis et rebranchez-le.
- Mettez l'imprimante hors tension. Débranchez le câble d'alimentation de l'imprimante de la prise de courant. Rebranchez le cordon d'alimentation de l'imprimante dans la prise de courant et mettez l'imprimante sous tension.
- Redémarrez l'ordinateur.

### Réduisez la résolution de numérisation si cette dernière prend trop de temps ou bloque l'ordinateur.

1. *Sous Windows Vista :*

- a. Cliquez sur  **Programmes**.
- b. Cliquez sur **Imprimantes Dell**.

- c. Cliquez sur **Tout en un Dell 948**.

*Sous Windows XP et Windows 2000 :*

Cliquez sur **Démarrer® Programmes** ou **Tous les programmes® Imprimantes Dell® Tout en un Dell 948**.

2. Sélectionnez **Centre Dell Tout en un**.

Le **Centre Dell Tout en un** s'affiche.

3. Cliquez sur **Afficher des paramètres de numérisation supplémentaires**.

4. Sélectionnez une résolution de numérisation plus faible dans le menu **Sélectionner une qualité de numérisation**.

5. Cliquez sur **Numériser**.

### Augmentez la résolution de numérisation si la qualité de l'image numérisée est médiocre.

1. *Sous Windows Vista :*

- a. Cliquez sur  **Programmes**.

- b. Cliquez sur **Imprimantes Dell**.

- c. Cliquez sur **Tout en un Dell 948**.

*Sous Windows XP et Windows 2000 :*

Cliquez sur **Démarrer® Programmes** ou **Tous les programmes® Imprimantes Dell® Tout en un Dell 948**.

2. Sélectionnez **Centre Dell Tout en un**.

Le **Centre Dell Tout en un** s'affiche.

3. Cliquez sur **Afficher des paramètres de numérisation supplémentaires**.

4. Sélectionnez une résolution de numérisation plus élevée dans le menu **Sélectionner une qualité de numérisation**.

5. Cliquez sur **Numériser**.

### Supprimer les motifs d'image des magazines ou des journaux.

1. *Sous Windows Vista :*

- a. Cliquez sur  **Programmes**.

- b. Cliquez sur **Imprimantes Dell**.

- c. Cliquez sur **Tout en un Dell 948**.

*Sous Windows XP et Windows 2000 :*

Cliquez sur **Démarrer® Programmes** ou **Tous les programmes® Imprimantes Dell® Tout en un Dell 948**.

2. Sélectionnez **Centre Dell Tout en un**.

Le **Centre Dell Tout en un** s'affiche.

3. Cliquez sur **Afficher des paramètres de numérisation supplémentaires**, puis sur **Avancé**.

La boîte de dialogue **Paramètres de numérisation avancés** s'affiche.

4. Dans l'onglet **Motifs d'image**, sélectionnez l'option **Supprimer les motifs d'image du magazine/journal (détramage)**, puis cliquez sur **OK**.
5. Cliquez sur **Numériser**.

### Choisissez une autre application si la numérisation vers une application donnée échoue.

#### Utilisation du panneau de commandes

1. Dans le menu principal, utilisez la **flèche** vers la gauche ou vers la droite **< >** pour rechercher l'option **NUMERISER**, puis appuyez sur la touche **Sélectionner** .
2. Dans le menu **Mode Numérisation**, utilisez les **flèches** vers la gauche ou vers la droite **< >** pour rechercher l'option **Numériser sur l'ordinateur**, puis appuyez sur les **flèches** vers la gauche et vers la droite **< >** pour choisir une autre application.

#### Utilisation de l'ordinateur

1. *Sous Windows Vista :*
  - a. Cliquez sur  **Programmes**.
  - b. Cliquez sur **Imprimantes Dell**.
  - c. Cliquez sur **Tout en un Dell 948**.

#### *Sous Windows XP et Windows 2000 :*

Cliquez sur **Démarrer**® **Programmes** ou **Tous les programmes**® **Imprimantes Dell**® **Tout en un Dell 948**.

2. Sélectionnez **Centre Dell Tout en un**.  
Le **Centre Dell Tout en un** s'affiche.
3. Dans le menu déroulant **Envoyer les images numérisées vers**, choisissez une autre application.

**REMARQUE :** si le programme que vous voulez utiliser ne figure pas dans la liste, sélectionnez **Recherche de programmes supplémentaires** dans le menu déroulant. Dans l'écran suivant, cliquez sur **Ajouter** pour rechercher le programme et l'ajouter à la liste.

### Vérifiez que la photo ou le document est chargé correctement dans le dispositif d'alimentation automatique ou sur la vitre du scanner.

Pour plus d'informations, reportez-vous à la section [Chargement des originaux](#).

### Vérifiez que la vitre du scanner est propre.

Essuyez délicatement la vitre du scanner, ainsi que la bande de verre mince à côté d'elle, avec un chiffon humide, propre et sans peluches.

## Problèmes d'envoi de télécopies

**Assurez-vous que l'imprimante et l'ordinateur sont sous tension et que le câble USB est correctement**



**branché.**





**Vérifiez que l'ordinateur est connecté à une ligne de téléphone analogique en service.**

- Pour utiliser la fonction de télécopie, l'ordinateur doit être équipé d'un modem télécopieur relié à une ligne téléphonique.
- Si vous utilisez un service DSL haut débit, vérifiez que vous avez installé un filtre DSL sur le câble téléphonique. Contactez votre fournisseur d'accès Internet pour obtenir des informations supplémentaires.
- Assurez-vous que l'ordinateur n'est pas connecté à Internet via un modem à distance lorsque vous essayez d'utiliser la fonction de télécopie.

**Si vous utilisez un modem externe, assurez-vous qu'il est sous tension et correctement branché à l'ordinateur.**

**Lorsque la mémoire de l'imprimante est saturée, imprimez un rapport d'activité du télécopieur et renvoyez les pages qui n'ont pas été transmises.**



**Lorsque vous envoyez des pages en couleur, définissez l'imprimante pour qu'elle numérise les originaux après avoir composé le numéro.**



1. Dans le menu principal, utilisez les **flèches** vers la gauche et vers la droite **< >** pour rechercher l'option TELECOPIE, puis appuyez sur la touche **Sélectionner** .
2. Dans l'écran Entrer numéro de télécopieur, appuyez sur la touche **Sélectionner** .
3. Utilisez les **flèches** vers la gauche et vers la droite **< >** pour rechercher l'option Config. téléc., puis appuyez sur la touche **Sélectionner** .
4. Utilisez les **flèches** vers la gauche et vers la droite **< >** pour rechercher l'option Composition et envoi, puis appuyez sur la touche **Sélectionner** .
5. Utilisez les **flèches** vers la gauche et vers la droite **< >** pour faire défiler les options jusqu'à Numérisation, puis appuyez sur la **flèche** vers la gauche ou vers la droite **< >** pour accéder à l'option Après composition.
6. Appuyez sur la touche **Sélectionner**  pour enregistrer les modifications.

**REMARQUE** : Cette configuration s'appliquera à tous les travaux d'impression ultérieurs.





**Si l'ID appelant ne fonctionne pas, vérifiez que vous avez sélectionné la bonne sonnerie d'ID appelant.**

La méthode d'identification de l'ID appelant est déterminée par le pays sélectionné lors de la configuration initiale. Si les téléphones utilisés dans votre pays font appel à deux méthodes d'identification, contactez votre société de télécommunication pour savoir à quelle méthode vous êtes abonné.

1. Dans le menu principal, utilisez les **flèches** vers la gauche et vers la droite **< >** pour rechercher l'option TELECOPIE, puis appuyez sur la touche **Sélectionner** .
2. Dans l'écran Entrer numéro de télécopieur, appuyez sur la touche **Sélectionner** .
3. Utilisez les **flèches** vers la gauche et vers la droite **< >** pour rechercher l'option Config. téléc., puis appuyez sur la touche **Sélectionner** .

- Utilisez les **flèches** vers la gauche et vers la droite **< >** pour rechercher l'option *Sonnerie* et *réponse*, puis appuyez sur la touche **Sélectionner** .
- Utilisez les **flèches** vers le haut ou vers le bas **< >** pour rechercher l'option *Sonnerie ID appelant*, puis utilisez les **flèches** vers la gauche et vers la droite **< >** pour sélectionner une option.
  - Sélectionnez *Sonnerie 1* si les téléphones de votre pays emploient une méthode d'identification utilisant la modulation de fréquence FSK (Frequency-Shift Keying).
  - Sélectionnez *Sonnerie 2* si les téléphones de votre pays emploient une méthode d'identification utilisant la norme DTMF (multifréquence à deux tons).
- Appuyez sur la touche **Sélectionner** .

### **Si la qualité de la télécopie est médiocre, définissez la qualité de la télécopie sortante sur *ultra fine*.**

- Dans le menu principal, utilisez les **flèches** vers la gauche et vers la droite **< >** pour rechercher l'option *TELECOPIE*, puis appuyez sur la touche **Sélectionner** .
- Dans l'écran *Entrer numéro de télécopieur*, appuyez sur la touche **Sélectionner** .
- Utilisez les **flèches** vers la gauche et vers la droite **< >** pour rechercher l'option *Qualité*, puis appuyez sur la touche **Sélectionner** .
- Utilisez les **flèches** vers la gauche et vers la droite **< >** pour rechercher l'option *Ultra fine*.
- Appuyez sur la touche **Sélectionner** .

Si la qualité de la télécopie reçue est toujours médiocre, il est possible que le télécopieur récepteur limite la qualité des télécopies. Les réglages effectués sur l'imprimante n'affectent pas la qualité des télécopies reçues.

## **Problèmes de réseau**

### **Vérifiez l'alimentation**

Assurez-vous que le voyant de mise sous tension de l'imprimante est allumé.

### **Vérifiez le câble**

- Vérifiez que le câble d'alimentation est branché à l'imprimante et à la prise de courant.
- Assurez-vous que le câble USB n'est pas connecté.

### **Vérifiez votre connexion réseau.**

Assurez-vous que l'imprimante est reliée à une connexion de réseau fonctionnant correctement.

### **Redémarrez l'ordinateur**

Eteignez, puis rallumez l'ordinateur.

**Consultez la documentation de l'adaptateur réseau pour obtenir des informations sur sa configuration et son utilisation.**

## Problèmes de carte mémoire

**Vérifiez que le type de carte mémoire utilisé est compatible avec l'imprimante.**

Pour plus d'informations, reportez-vous à la section [Impression depuis une carte mémoire ou une clé USB](#).

**N'insérez qu'une carte mémoire à la fois.**

**Insérez la carte mémoire jusqu'à ce qu'elle se bloque.**

L'imprimante ne lira pas le contenu de la carte mémoire si elle n'est pas correctement insérée dans l'emplacement approprié.

**Lorsque vous imprimez des images à partir d'une carte mémoire, vérifiez que le format des images est pris en charge par l'imprimante.**

Seules les images au format JPEG et certains types de formats TIFF peuvent être imprimés directement depuis la carte mémoire. Seules les formats TIFF créés directement à partir des appareils photos numériques immobiles et non modifiés par des applications sont pris en charge. Si vous souhaitez imprimer des photos stockées sur la carte avec un format différent, vous devez les transférer sur votre ordinateur avant l'impression.

**Vérifiez que l'imprimante n'est pas connectée à un appareil photo compatible PictBridge.**

Pour plus d'informations, reportez-vous à la section [Impression de photos depuis un appareil photo compatible PictBridge](#).

## Problèmes liés au papier

**Assurez-vous que le papier a été chargé correctement.**

Pour plus d'informations, reportez-vous à la section [Chargement du papier](#).

**Utilisez uniquement les types de papiers recommandés pour l'imprimante.**

Pour plus d'informations, reportez-vous à la section [Consignes d'utilisation](#).

**Chargez moins de papier lorsque vous imprimez plusieurs pages.**

Pour plus d'informations, reportez-vous à la section [Consignes d'utilisation](#).

**Vérifiez que le papier n'est pas froissé, déchiré ou abîmé.**

**Vérifiez qu'il n'y a pas de bourrage papier.**

Pour plus d'informations, reportez-vous à la section [Bourrage papier](#).

## Amélioration de la qualité d'impression

Si vous n'êtes pas satisfait de la qualité d'impression des documents, vous pouvez l'améliorer de différentes manières.

- Utilisez le papier approprié. Par exemple, utilisez du papier photo Dell™ Premium si vous imprimez des photos avec une cartouche photo.
- Sélectionnez une qualité d'impression supérieure.

Pour sélectionner une qualité d'impression supérieure :

1. Dans un document ouvert, cliquez sur **Fichier® Imprimer**.

La boîte de dialogue **Imprimer** s'affiche.

2. Cliquez sur **Propriétés, Préférences, Options** ou **Configuration** (en fonction de l'application ou du système d'exploitation utilisé).

La boîte de dialogue **Options d'impression** s'affiche.

3. Dans l'onglet **Configuration de l'impression**, sélectionnez une meilleure qualité.
4. Réimprimez le document.
5. Si la qualité d'impression ne s'améliore pas, essayez d'aligner et de nettoyer les cartouches. Pour plus d'informations, reportez-vous aux sections [Alignement des cartouches](#) et [Nettoyage des buses des cartouches](#).

Pour obtenir des solutions supplémentaires, visitez le site <http://support.dell.com/support>.

---

## Consignes générales pour la sélection ou le chargement d'un support d'impression

- L'impression d'un document sur du papier humide, plié, froissé ou déchiré risque de provoquer un bouchage papier et d'altérer la qualité d'impression.
- Pour obtenir une qualité d'impression optimale, utilisez exclusivement du papier de qualité, adapté aux photocopieuses.
- Evitez d'utiliser du papier comportant des lettres en relief ou des perforations, ainsi que du papier doté d'une texture trop lisse ou, à l'inverse, trop rugueuse. Des bouchages papier risquent de se produire.
- Tant que vous ne l'utilisez pas, laissez le papier dans son emballage. Placez les cartons sur des palettes ou des étagères plutôt que de les poser par terre.
- Ne posez pas d'objet lourd sur le support, qu'il soit emballé ou non.
- Conservez le papier à l'abri de l'humidité ou de toute autre condition susceptible de le froisser ou le courber.
- Stockez le papier non utilisé à une température comprise entre 15 et 30°C (59°F et 86°F). L'humidité relative doit être comprise entre 10 et 70 %.
- Il est conseillé de protéger le papier stocké à l'aide d'un emballage étanche, tel qu'un sac ou un conteneur en plastique, afin que la poussière et l'humidité ne l'abiment pas.

# Impression depuis une carte mémoire ou une clé USB

[Impression de photos](#)

[Impression de fichiers Office](#)

La plupart des appareils photo numériques utilisent une carte mémoire pour stocker les photos. L'imprimante prend en charge les cartes mémoire suivantes :

- Compact Flash types I et II
- Memory Stick
- Memory Stick PRO
- Memory Stick Duo (avec adaptateur)
- Mini SD (avec adaptateur)
- Microdrive
- Secure Digital
- MultiMedia Card
- xD-Picture Card

Insérez les cartes mémoire en orientant l'étiquette vers le haut. Le lecteur de cartes comporte quatre logements destinés à recevoir ces cartes et un voyant qui clignote pour indiquer que la carte est en train d'être lue ou de transmettre des données.

 **REMARQUE** : n'insérez qu'une seule carte mémoire à la fois.

Le connecteur utilisé pour PictBridge permet également d'accéder aux informations stockées sur des clés USB.

 **MISE EN GARDE** : ne retirez pas la carte mémoire ou la clé USB et ne touchez pas la zone de l'imprimante contenant la carte ou la clé alors que des opérations de lecture, d'écriture ou d'impression sont en cours sur ces périphériques. Les données risquent d'être altérées.

 **REMARQUE** : n'insérez pas de clé USB s'il y a déjà une carte mémoire insérée dans l'imprimante.

Lorsque vous insérez une carte mémoire ou une clé USB, l'imprimante passe automatiquement en mode **Photo** si elle ne contient que des fichiers de photos numériques. Si la carte mémoire ou la clé USB contient à la fois des documents et des photos, l'imprimante demande quels sont les fichiers à imprimer. Pour plus d'informations, reportez-vous à la section [Mode Photo](#).

 **REMARQUE** : l'imprimante prend en charge le format de données FAT32. Les fichiers enregistrés en NTFS doivent être convertis en FAT32 avant l'insertion de la carte mémoire ou de la clé USB dans l'imprimante.



---



## Impression de photos

### Enregistrement de photos sur l'ordinateur

1. Insérez une carte mémoire ou une clé USB.

Si la carte mémoire ou la clé USB ne contient que des photos, l'imprimante passe automatiquement en mode PHOTO.

Si la carte mémoire ou la clé USB contient des documents et des photos, l'écran affiche un message vous demandant quels fichiers imprimer. Utilisez les **flèches** vers la gauche et vers la droite  pour rechercher l'option **Photos**, puis appuyez sur la touche **Sélectionner** .

- Utilisez les **flèches** vers la gauche et vers la droite  pour rechercher l'option **Enregistrer les photos**, puis appuyez sur la touche **Sélectionner** .
- Appuyez sur la touche **Démarrer** .



Le **gestionnaire de cartes mémoire** est lancé automatiquement sur l'ordinateur.



- Suivez les instructions de la boîte de dialogue du **Gestionnaire de cartes mémoire** pour transférer les photos sur votre ordinateur.

## Impression de toutes les photos

- Insérez une carte mémoire ou une clé USB.

Si la carte mémoire ou la clé USB ne contient que des photos, l'imprimante passe automatiquement en mode **PHOTO**.

Si la carte mémoire ou la clé USB contient des documents et des photos, l'écran affiche un message vous demandant quels fichiers imprimer. Utilisez les **flèches** vers la gauche et vers la droite  pour rechercher l'option **Photos**, puis appuyez sur la touche **Sélectionner** .

- Utilisez les **flèches** vers la gauche et vers la droite  pour rechercher l'option **Impression d'images**, puis appuyez deux fois sur la touche **Sélectionner**  sur le panneau de commandes.

L'imprimante imprime toutes les photos contenues dans la carte mémoire ou la clé USB.

 **REMARQUE** : Si vous voulez n'imprimer que quelques photos de la carte mémoire ou de la clé USB, utilisez une épreuve pour sélectionner les photos à imprimer. Pour plus d'informations, reportez-vous à la section [Impression de photos à l'aide d'une épreuve](#).

 **REMARQUE** : Seules les images au format JPEG et certains types de formats TIFF peuvent être imprimées directement depuis la carte mémoire ou la clé de mémoire USB. Seules les formats TIFF créés directement à partir des appareils photos numériques immobiles et non modifiés par des applications sont pris en charge. Si vous souhaitez imprimer des photos de format autre que JPG stockées sur la carte mémoire ou la clé USB, vous devez les transférer sur votre ordinateur avant l'impression. Pour plus d'informations, reportez-vous à la section [Enregistrement de photos sur l'ordinateur](#).

## Impression de photos à partir d'un appareil numérique à l'aide de la fonction DPOF



La fonction DPOF, disponible sur certains appareils photo numériques, vous permet de stocker des informations de configuration d'impression sur une carte mémoire, avec les photos que vous souhaitez imprimer. A l'aide d'un appareil photo numérique compatible DPOF, vous pouvez spécifier les photos de la carte mémoire à imprimer, le nombre de copie et d'autres paramètres d'impression. L'imprimante reconnaît ces paramètres lors de l'insertion de la carte mémoire.

- Chargez du papier photo ou du papier glacé, face à imprimer tournée vers le haut.

 **REMARQUE** : Vérifiez que le format du papier chargé est plus grand que celui spécifié dans la sélection DPOF.

- Insérez la carte mémoire. L'imprimante passe automatiquement en mode **PHOTO**.



 **REMARQUE** : n'insérez qu'une seule carte mémoire ou clé USB à la fois.

- Utilisez les **flèches** vers la gauche et vers la droite  pour rechercher l'option Impression de la sélection DPOF.
- Appuyez sur la touche **Démarrer** .





## Impression de photos à l'aide d'une épreuve

- Insérez une carte mémoire ou une clé USB.

Si la carte mémoire ou la clé USB ne contient que des photos, l'imprimante passe automatiquement en mode PHOTO.

Si la carte mémoire ou la clé USB contient des documents et des photos, l'écran affiche un message vous demandant quels fichiers imprimer. Utilisez les **flèches** vers la gauche et vers la droite  pour rechercher l'option Photos, puis appuyez sur la touche **Sélectionner** .

 **REMARQUE** : Seules les images au format JPEG et TIFF peuvent être directement imprimées à partir d'une carte mémoire ou d'une clé USB. Si vous souhaitez imprimer des photos de format autre que JPG stockées sur la carte mémoire ou la clé USB, vous devez les transférer sur votre ordinateur avant l'impression. Pour plus d'informations, reportez-vous à la section [Enregistrement de photos sur l'ordinateur](#).

- Utilisez les **flèches** vers la gauche et vers la droite  pour rechercher l'option Épreuve, puis appuyez sur la touche **Sélectionner** .
- Utilisez les **flèches** vers la gauche et vers la droite  pour rechercher l'option Imprimer épreuve, puis appuyez sur la touche **Sélectionner** .
- Utilisez les **flèches** vers la gauche et vers la droite  pour indiquer quelles photos de la carte mémoire ou de la clé USB doivent être imprimées sur l'épreuve.

Options disponibles	Pour
Toutes	Imprimer toutes les photos contenues dans la carte mémoire ou la clé USB sur l'épreuve.
25 dernières	Imprimer les 25 photos les plus récentes sur l'épreuve.
Intervalle de date	Imprimer uniquement les photos créées pendant une période donnée.

- Appuyez sur la touche **Démarrer** .

L'épreuve s'imprime.

- Suivez les instructions sur l'épreuve pour sélectionner les photos à imprimer et pour choisir une mise en page et le type de papier à utiliser.

Remplissez le cercle correspondant à l'icône de réduction des yeux rouges situé sous une photo pour réduire l'effet yeux rouges sur l'impression.

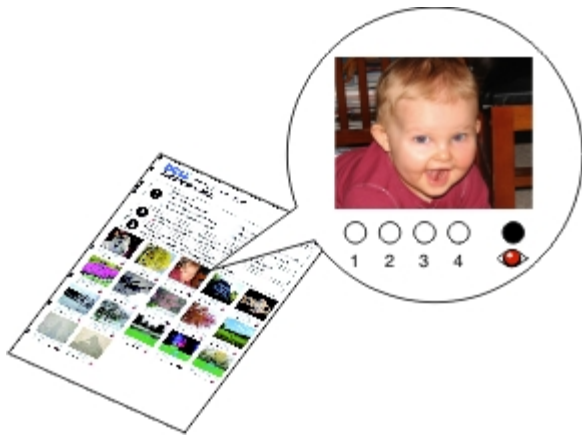



 **REMARQUE** : Veillez à remplir entièrement les cercles lorsque vous effectuez des sélections.

7. Chargez l'épreuve face vers le bas sur la vitre du scanner. Pour plus d'informations, reportez-vous à la section [Chargement des originaux](#).
8. Chargez du papier. Pour plus d'informations, reportez-vous à la section [Chargement du papier](#).

 **REMARQUE** : Vérifiez que le format du papier chargé dans l'imprimante correspond au format spécifié dans l'épreuve.

 **REMARQUE** : Il est recommandé d'utiliser du papier photo ou glacé pour l'impression de photos.

9. Utilisez les **flèches** vers la gauche et vers la droite  pour rechercher l'option Numériser épreuve, puis appuyez sur la touche **Démarrer** .



 **MISE EN GARDE** : Ne retirez *pas* la carte mémoire et ne mettez pas l'imprimante hors tension tant que toutes les photos sélectionnées dans l'épreuve n'ont pas été imprimées. L'épreuve devient incorrecte lorsque la carte mémoire est retirée de l'imprimante ou lorsque l'imprimante est mise hors tension.

---



## Impression de fichiers Office

1. Mettez l'ordinateur et l'imprimante sous tension et vérifiez qu'ils sont connectés.
2. Insérez une carte mémoire dans le logement correspondant ou une clé USB dans le port PictBridge.

Si la carte mémoire ou la clé USB ne contient que des documents, l'imprimante passe automatiquement en mode FICHIER OFFICE.

Si la carte mémoire ou la clé USB contient des documents et des photos, l'écran affiche un message vous demandant quels fichiers imprimer. Utilisez les **flèches** vers la gauche et vers la droite  pour rechercher l'option Documents, puis appuyez sur la touche **Sélectionner** .

Pour des informations sur les types de fichiers pris en charge par votre imprimante, reportez-vous à la section [Mode Fichier Office](#).

3. Utilisez les **flèches** vers la gauche et vers la droite  pour rechercher le fichier à imprimer.
4. Appuyez sur la touche **Démarrer** .



# Spécifications

- [Présentation](#)
- [Conditions d'exploitation](#)
- [Besoins et alimentation en électricité](#)
- [Fonctionnalités du mode de télécopie](#)
- [Fonctionnalités des modes d'impression et de numérisation](#)
- [Systèmes d'exploitation pris en charge](#)
- [Mémoire et configuration requises](#)
- [Types et formats de supports](#)
- [Câbles](#)

## Présentation

Mémoire	<ul style="list-style-type: none"> <li>• 32 Mo SDRAM</li> <li>• 4 Mo FLASH</li> <li>• 4 Mo Fax</li> </ul>
Connectivité	USB 2.0 haut débit
Moyenne d'utilisation	1 000 pages par mois
Durée de vie de l'imprimante	<ul style="list-style-type: none"> <li>• Imprimante : 18 000 pages</li> <li>• Scanner : 12 000 numérisations</li> <li>• Dispositif d'alimentation automatique : 6 000 numérisations</li> </ul>

## Conditions d'exploitation

### Température et humidité relative

Condition	Température	Humidité relative (sans condensation)
Fonctionnement	De -25,5° à 60° C (61° à 90° F)	De 8 à 80 %
Stockage	De -25,5° à 60° C (34° à 140° F)	De 5 à 80 %
Expédition	De -40° à 60° C (-40° à 140° F)	De 5 à 100 %

## Besoins et alimentation en électricité

Puissance absorbée c.a.	90–255 V
Fréquence assignée	47 Hz à 63 Hz
Entrée en c.a. minimale	90 VCA
Entrée en c.a. maximale	255 VCA

Courant d'entrée maximal	1.0 A
Consommation électrique moyenne	
Mode veille	< 10 W
Mode de fonctionnement	< 32 W

## Fonctionnalités du mode de télécopie

Lorsque vous procédez à une numérisation en vue d'une télécopie, la résolution de la numérisation est de 200 ppp (points par pouce). La fonction de télécopie permet d'envoyer des documents en noir et blanc.

Pour que l'envoi de télécopie fonctionne correctement, l'imprimante doit être en mesure d'accéder à un ordinateur connecté à une ligne téléphonique analogique.

 **REMARQUE** : Si vous envoyez une télécopie sur une ligne téléphonique reliée à un modem ADSL, installez un filtre ADSL afin d'éliminer toute interférence avec le signal du modem télécopieur analogique.

 **REMARQUE** : Les modems RNIS (Numéris) et câble ne sont pas des modems télécopieur et ne sont donc pas pris en charge.

## Fonctionnalités des modes d'impression et de numérisation

Votre imprimante peut numériser de 72 à 19200 ppp. Bien que l'imprimante que vous avez achetée ait une telle capacité, Dell™ recommande l'utilisation des résolutions prédéfinies.

Résolution d'impression et de numérisation	Résolution de numérisation	Résolution d'impression	
		Glacé ou photo	Tous les autres supports
Rapide	150 x 150 ppp	600 x 600 ppp	300 x 600 ppp
Normale	300 x 300 ppp	1200 x 1200 ppp	600 x 600 ppp
Photo	600 x 600 ppp	4800 x 1200 ppp	1200 x 1200 ppp

## Systèmes d'exploitation pris en charge

L'imprimante prend en charge les systèmes d'exploitation suivants :

- Windows Vista™
- Microsoft® Windows® XP
- Microsoft Windows 2000

## Mémoire et configuration requises

Votre système d'exploitation doit avoir la configuration minimale suivante :

Système d'exploitation	Vitesse du processeur (MHz)	RAM (Mo)	Disque dur
Microsoft Windows Vista	800 MHz Pentium®/Celeron®	512	20 Go (15 Go d'espace libre)
Microsoft Windows XP	800 MHz Pentium/Celeron	256	500 Mo
Microsoft Windows 2000	800 MHz Pentium/Celeron	256	500 Mo

## Types et formats de supports

Type de support :	Formats pris en charge :	Chargez jusqu'à :
Papier mat à grammage élevé	<ul style="list-style-type: none"> <li>Lettre : 8,5 x 11 pouces (216 x 279 mm)</li> <li>A4 : 8,27 x 11,69 pouces (210 x 297 mm)</li> <li>Légal : 8,5 x 14 pouces (216 x 355,6 mm)</li> </ul>	100 feuilles
Papier continu	<ul style="list-style-type: none"> <li>Papier continu A4</li> <li>Format lettre continu</li> </ul>	20 feuilles
Enveloppes	<ul style="list-style-type: none"> <li>9 enveloppes : 3 7/8 x 8 7/8 pouces</li> <li>10 enveloppes : 4 1/8 x 9 1/2 pouces</li> <li>6 3/4 enveloppes : 3 1/4 x 6 1/2 pouces</li> <li>7 3/4 enveloppes : 3 7/8 x 7 1/2 pouces</li> <li>Enveloppes A2 Baronial : 111 x 146 mm</li> <li>Enveloppes B5 : 176 x 250 mm</li> <li>Enveloppes C5 : 162 x 229 mm</li> <li>Enveloppes C6 : 114 x 162 mm</li> <li>Enveloppes DL : 110 x 220 mm</li> <li>Enveloppes Chokey 3 : 120 x 235 mm</li> <li>Enveloppes Chokey 4 : 90 x 205 mm</li> <li>Enveloppes Chokey 40 : 90 x 225 mm</li> <li>Enveloppes Kakugata 3 : 216 x 277 mm</li> <li>Enveloppes Kakugata 4 : 197 x 267 mm</li> <li>Enveloppes Kakugata 5 : 190 x 240 mm</li> <li>Enveloppes Kakugata 6 : 162 x 229 mm</li> </ul>	10 enveloppes
Cartes de vœux, fiches, cartes postales ou cartes photo	<ul style="list-style-type: none"> <li>Carte postale/photo : 4 x 6 pouces</li> <li>Fiche : 3 x 5 pouces</li> </ul>	25 cartes
Papier glacé ou photo	<ul style="list-style-type: none"> <li>8,5 x 11 pouces (216 x 279 mm)</li> <li>A4 : 8,27 x 11,69 pouces (210 x 297 mm)</li> <li>4 x 6 pouces (101,6 x 152,4 mm)</li> </ul>	25 feuilles
Transferts sur tissu	<ul style="list-style-type: none"> <li>8,5 x 11 pouces (216 x 279 mm)</li> <li>A4 : 8,27 x 11,69 pouces (210 x 297 mm)</li> </ul>	10 feuilles
Transparents	<ul style="list-style-type: none"> <li>8,5 x 11 pouces (216 x 279 mm)</li> <li>A4 : 8,27 x 11,69 pouces (210 x 297 mm)</li> </ul>	50 transparents
Papier au format personnalisé	<p>Le papier doit avoir les dimensions suivantes :</p> <ul style="list-style-type: none"> <li>Largeur : 3,0 - 8,5 pouces (76 - 216 mm)</li> </ul>	100 feuilles

- |  |   |  |
|--|---|--|
|  | <ul style="list-style-type: none"><li>• Longueur : 5,0 - 17 pouces (127 - 432 mm)</li></ul> |  |
|--|---|--|
- 

## Câbles

L'imprimante utilise un câble USB (vendu séparément).









# Copie

- [Copie de documents](#)
  - [Copie de photos](#)
  - [Copie d'un document recto verso](#)
  - [Copie recto verso](#)
  - [Modification des paramètres de copie](#)
- 

## Copie de documents

### Utilisation du panneau de commandes

1. Mettez l'imprimante sous tension.
2. Chargez du papier. Pour plus d'informations, reportez-vous à la section [Chargement du papier](#).
3. Chargez le document original. Pour plus d'informations, reportez-vous à la section [Chargement des originaux](#).
4. Utilisez les **flèches** vers la gauche et vers la droite  pour rechercher le mode **COPIER**, puis appuyez sur le bouton **Sélectionner** .
5. Utilisez les **flèches** vers la gauche et vers la droite  pour faire défiler les sous-menus et modifier les paramètres. Pour plus d'informations, reportez-vous à la section [Mode Copier](#).
6. Appuyez sur la touche **Démarrer** .

 **REMARQUE** : Si vous appuyez sur le bouton **Démarrer**  sans modifier les paramètres à partir des sous-menus, la copie s'imprime avec les paramètres actuels par défaut.

### Utilisation de l'ordinateur

1. Mettez l'ordinateur et l'imprimante sous tension et vérifiez qu'ils sont connectés.
2. Chargez du papier. Pour plus d'informations, reportez-vous à la section [Chargement du papier](#).
3. Chargez le document original. Pour plus d'informations, reportez-vous à la section [Chargement des originaux](#).
4. *Sous Windows Vista™ :*
  - a. Cliquez sur  **Programmes**.
  - b. Cliquez sur **Imprimantes Dell**.
  - c. Cliquez sur **Tout en un Dell 948**.

*Sous Windows® XP et Windows 2000 :*

Cliquez sur **Démarrer® Programmes** ou **Tous les programmes® Imprimantes Dell® Tout en un Dell 948**.







5. Sélectionnez **Centre Dell Tout en un**.

Le **Centre Dell Tout en un** s'affiche.

6. Sélectionnez le nombre de copies (de 1 à 99), puis spécifiez le paramètre de couleur dans le menu déroulant **Copie**.
  7. Cliquez sur **Afficher des paramètres de copie supplémentaires** pour personnaliser votre copie.
  8. Une fois que vous avez fini de personnaliser les paramètres, cliquez sur **Copier**.
- 

## Copie de photos

### Utilisation du panneau de commandes

1. Mettez l'imprimante sous tension.
2. Chargez du papier photo ou du papier glacé, face à imprimer tournée vers le haut. Pour plus d'informations, reportez-vous à la section [Chargement du papier](#).
3. Positionnez la photos originale sur la vitre du scanner. Pour plus d'informations, reportez-vous à la section [Chargement des originaux](#).
4. Utilisez les **flèches** vers la gauche et vers la droite  pour rechercher l'option **COPIE**, puis appuyez sur la touche **Sélectionner** .
5. Utilisez les **flèches** vers la gauche et vers la droite  pour rechercher l'option **Qualité**, puis appuyez sur la touche **Sélectionner** .
6. Utilisez les **flèches** vers la gauche et vers la droite  pour rechercher l'option **Photo**, puis appuyez sur la touche **Sélectionner** .
7. Appuyez sur la touche **Démarrer** .

### Utilisation de l'ordinateur

1. Mettez l'ordinateur et l'imprimante sous tension et vérifiez qu'ils sont connectés.
2. Chargez du papier photo ou du papier glacé, face à imprimer tournée vers le haut. Pour plus d'informations, reportez-vous à la section [Chargement du papier](#).
3. Positionnez la photos originale sur la vitre du scanner. Pour plus d'informations, reportez-vous à la section [Chargement des originaux](#).
4. *Sous Windows Vista* :
  - a. Cliquez sur  **Programmes**.
  - b. Cliquez sur **Imprimantes Dell**.
  - c. Cliquez sur **Tout en un Dell 948**.

Sous Windows XP et Windows 2000 :

Cliquez sur **Démarrer® Programmes** ou **Tous les programmes® Imprimantes Dell® Tout en un Dell 948**.

- Sélectionnez **Centre Dell Tout en un**.

Le **Centre Dell Tout en un** s'affiche.

- Cliquez sur **Visualiser**.

- Ajustez le cadre en pointillés pour définir la partie de l'image à imprimer.

- Sélectionnez le nombre de copies (de 1 à 99), puis spécifiez le paramètre de couleur dans le menu déroulant **Copie**.

- Cliquez sur **Afficher des paramètres de copie supplémentaires** pour personnaliser votre copie.

- Une fois que vous avez fini de personnaliser les paramètres, cliquez sur **Copier**.
- 

## Copie d'un document recto verso

- Chargez l'original. Pour plus d'informations, reportez-vous à la section [Chargement des originaux](#).

- Utilisez les **flèches** vers la gauche et vers la droite **< >** pour rechercher l'option **COPIE**, puis appuyez sur la touche **Sélectionner** .

- Utilisez les **flèches** vers la gauche et vers la droite **< >** pour rechercher l'option **Copie recto verso**, puis appuyez sur la touche **Sélectionner** .

- Utilisez les **flèches** vers la gauche et vers la droite **< >** pour rechercher l'option **Original recto verso**, **Copie recto** ou **Original recto verso**, **Copie recto verso**, puis appuyez sur le bouton **Sélectionner** .

- Appuyez sur la touche **Démarrer** .

- Suivez les instructions qui s'affichent sur l'écran de l'imprimante.
- 

## Copie recto verso





L'imprimante est livrée avec une unité d'impression recto verso qui réalise des copies recto verso sur votre document sans que vous n'ayez à réorienter manuellement les feuilles. Elle récupère le papier après avoir imprimé un de ses côtés, puis le réinsère dans l'imprimante pour imprimer l'autre côté.

 **REMARQUE** : Utilisez du papier ordinaire au format Lettre ou A4 pour réaliser des copies recto verso. Il n'est pas possible de réaliser des copies recto verso sur des enveloppes, des fiches bristol ou du papier photo.

- Chargez le document original. Pour plus d'informations, reportez-vous à la section [Chargement des originaux](#).

- Utilisez les **flèches** vers la gauche et vers la droite **< >** pour rechercher l'option **COPIE**, puis appuyez sur la touche **Sélectionner** .

- Utilisez les **flèches** vers la gauche et vers la droite **< >** pour rechercher l'option **Copie recto verso**, puis appuyez sur la touche **Sélectionner** .

4. Utilisez les **flèches** vers la gauche et vers la droite   pour faire défiler les options jusqu'à **Original recto**, **Copie recto verso** (si vous copiez un document simple) ou **Original recto verso**, **Copie recto verso** (si vous copiez un document recto verso), puis appuyez sur la touche **Sélectionner** .
5. Appuyez sur la touche **Démarrer** .

## Modification des paramètres de copie

### Utilisation du panneau de commandes

Si vous utilisez votre imprimante en tant que photocopieur autonome, vous pouvez modifier les paramètres de copie à partir des menus **Mode Copie** figurant dans le panneau de commandes. Pour plus d'informations sur les paramètres, reportez-vous à la section [Mode Copier](#).

### Utilisation de l'ordinateur

#### 1. Sous Windows Vista :

- a. Cliquez sur  **Programmes**.
- b. Cliquez sur **Imprimantes Dell**.
- c. Cliquez sur **Tout en un Dell 948**.

*Sous Windows XP et Windows 2000 :*

Cliquez sur **Démarrer**® **Programmes** ou **Tous les programmes**® **Imprimantes Dell**® **Tout en un Dell 948**.

#### 2. Sélectionnez **Centre Dell Tout en un**.

Le **Centre Dell Tout en un** s'affiche.

#### 3. Sélectionnez le nombre de copies (de 1 à 99) et le paramètre de couleur dans le menu déroulant **Copie**.

#### 4. Cliquez sur **Afficher des paramètres de copie supplémentaires** pour :

- Choisir une qualité de copie.
- Sélectionner le format de papier.
- Sélectionner la taille du document original.
- Eclaircir ou assombrir le document.
- Réduire ou agrandir le document.

#### 5. Cliquez sur le bouton **Avancé** pour modifier des options telles que le format et la qualité du papier.

#### 6. Pour effectuer ces modifications, cliquez sur les onglets ci-dessous :

Cliquez sur cet onglet :	Pour :
Imprimer	<ul style="list-style-type: none"> <li>• Sélectionner le type et le format de papier.</li> </ul>



	<ul style="list-style-type: none"><li>• Sélectionner les options d'impression sans bordure.</li><li>• Sélectionner la qualité d'impression.</li><li>• Assembler des copies.</li><li>• Commencer par la dernière page.</li></ul>
Numériser	<ul style="list-style-type: none"><li>• Sélectionner le nombre de couleurs et la résolution de la numérisation.</li><li>• Cadrer automatiquement l'image numérisée.</li><li>• Ajuster la sensibilité de l'outil de cadrage automatique.</li><li>• Définir la taille de la zone à numériser.</li></ul>
Améliorations de l'image	<ul style="list-style-type: none"><li>• Aligner les images après la numérisation.</li><li>• Améliorer la netteté des images floues.</li><li>• Régler la luminosité de l'image.</li><li>• Régler la courbe de correction des couleurs (gamma) de l'image.</li></ul>
Motifs d'image	<ul style="list-style-type: none"><li>• Convertir les numérisations de photos en noir et blanc en un motif de points (tramage).</li><li>• Supprimer les motifs d'image de magazines ou de journaux (détramage).</li><li>• Réduire l'interférence d'arrière-plan sur le document couleur.</li></ul>

7. Cliquez sur **OK**.

8. Une fois que vous avez fini de personnaliser les paramètres, cliquez sur **Copier**.

# Annexe

- [Politique du service d'assistance technique de Dell](#)
  - [Contacter Dell](#)
  - [Garantie et règles de retour](#)
- 

## Politique du service d'assistance technique de Dell

La procédure de dépannage assistée par un technicien du service d'assistance technique nécessite la participation et la coopération de l'utilisateur. Elle permet de rétablir la configuration d'origine définie en usine du système d'exploitation, du logiciel de l'application et des pilotes du matériel et de vérifier le fonctionnement de l'unité de l'imprimante et du matériel installé par Dell. Outre cette procédure de dépannage assistée par un technicien, Dell propose un service d'assistance technique en ligne. Vous pouvez également acheter des options d'assistance supplémentaires.

Dell fournit une assistance technique limitée pour l'imprimante, ainsi que pour les périphériques et les logiciels installés en usine. Toute assistance pour un logiciel ou des périphériques tiers est fournie par le fabricant d'origine, y compris ceux achetés et/ou installés via Software And Peripherals (DellWare), ReadyWare et Custom Factory Integration (CFI/DellPlus).

---

## Contacter Dell

Vous pouvez accéder au service de support de Dell à l'adresse [support.dell.com](http://support.dell.com). Sélectionnez votre pays sur la page d'accueil du service d'assistance Dell, puis fournissez les informations requises pour accéder aux outils et aux informations d'aide.

Pour contacter Dell par le biais électronique, utilisez les adresses suivantes :

- World Wide Web

[www.dell.com/](http://www.dell.com/)

[www.dell.com/ap/](http://www.dell.com/ap/) (pays d'Asie et du Pacifique uniquement)

[www.dell.com/jp](http://www.dell.com/jp) (Japon uniquement)

[www.euro.dell.com](http://www.euro.dell.com) (Europe uniquement)

[www.dell.com/la/](http://www.dell.com/la/) (pays d'Amérique latine et des Caraïbes)

[www.dell.ca](http://www.dell.ca) (Canada uniquement)

- Protocole FTP

[ftp.dell.com](http://ftp.dell.com)

Ouvrez une session en tant qu'utilisateur anonyme et entrez votre adresse de messagerie comme mot de passe.

- Service d'assistance électronique

[mobile\\_support@us.dell.com](mailto:mobile_support@us.dell.com)

[support@us.dell.com](mailto:support@us.dell.com)

[la-techsupport@dell.com](mailto:la-techsupport@dell.com) (pays d'Amérique latine et des Caraïbes uniquement)

[apsupport@dell.com](mailto:apsupport@dell.com) (pays d'Asie et du Pacifique uniquement)

[support.jp.dell.com](mailto:support.jp.dell.com) (Japon uniquement)

[support.euro.dell.com](http://support.euro.dell.com) (Europe uniquement)

- Service de devis électronique

[apmarketing@dell.com](mailto:apmarketing@dell.com) (pays d'Asie et du Pacifique uniquement)

[sales\\_canada@dell.com](mailto:sales_canada@dell.com) (Canada uniquement)

---

## Garantie et règles de retour

Dell Inc. (" Dell ") fabrique ses produits à partir de pièces et de composants neufs ou équivalents, conformément aux pratiques industrielles standard. Pour obtenir des informations sur la garantie Dell associée à l'imprimante, reportez-vous au *Manuel du propriétaire*.

# Numérisation





- [Numérisation de documents d'une seule page et de photos uniques](#)
- [Numérisation de documents de plusieurs pages à l'aide du dispositif d'alimentation automatique](#)
- [Numérisation de plusieurs photos dans un fichier unique](#)
- [Numérisation de photos ou de documents via un réseau](#)
- [Modification d'un texte numérisé à l'aide de la fonction de reconnaissance optique des caractères \(ROC\)](#)
- [Retouche d'images numérisées](#)
- [Enregistrement d'une image sur l'ordinateur](#)
- [Envoi d'une image ou d'un document numérisé par email](#)
- [Redimensionnement d'images ou de documents](#)
- [Copies numérisées nettoyées d'articles de journaux](#)
- [Conversion d'une collection de photos au format électronique](#)
- [Modification des paramètres de numérisation](#)

## Numérisation de documents d'une seule page et de photos uniques

### Utilisation du panneau de commandes

1. Mettez l'ordinateur et l'imprimante sous tension et vérifiez qu'ils sont connectés. Si vous souhaitez procéder à la numérisation sur un réseau, vérifiez que l'imprimante est connectée à ce réseau.
2. Chargez le document original. Pour plus d'informations, reportez-vous à la section [Chargement des originaux](#).

 **REMARQUE** : Ne chargez pas des cartes postales, des cartes photographiques, du papier photo ou des petites images dans le dispositif d'alimentation automatique de documents. Placez ces éléments sur la vitre du scanner.

3. Utilisez les **flèches** vers la gauche et vers la droite  pour rechercher l'option NUMERISER, puis appuyez sur la touche **Sélectionner** .
4. Utilisez les **flèches** vers la gauche et vers la droite  pour rechercher l'option Numériser sur l'ordinateur, puis appuyez sur la touche **Sélectionner** .
5. *Si l'imprimante est connectée en local :*
  - a. Elle télécharge la liste des applications depuis l'ordinateur.



Utilisez les **flèches** vers la gauche et vers la droite  pour faire défiler les applications vers lesquelles vous souhaitez envoyer le document numérisé.

- b. Lorsque l'application que vous souhaitez utiliser apparaît, appuyez sur la touche **Sélectionner** .

*Si l'imprimante est connectée à un réseau :*

 **REMARQUE** : Cette imprimante ne peut être reliée qu'à un réseau utilisant un adaptateur réseau Dell™ (vendu

séparément).

- a. Utilisez les **flèches** vers la gauche et vers la droite  pour faire défiler les applications vers lesquelles vous souhaitez envoyer le document numérisé.
- b. Lorsque l'ordinateur que vous souhaitez utiliser apparaît, appuyez sur la touche **Sélectionner** .
- c. Si l'ordinateur dispose d'un code PIN, utilisez le pavé numérique pour entrer ce code à quatre chiffres.

 **REMARQUE** : Le code PIN n'est pas nécessaire par défaut. Il ne vous est demandé que s'il a été défini sur l'ordinateur que vous souhaitez envoyer votre numérisation. Vous pouvez afficher ou modifier le code PIN ou le nom de l'ordinateur vers lequel vous souhaitez envoyer la numérisation. Pour plus d'informations, reportez-vous à la section [Définition du nom de l'ordinateur et du code PIN](#).

- d. Appuyez sur la touche **Sélectionner** .

6. Appuyez sur la touche **Démarrer** .

L'imprimante numérise la page. Une fois la numérisation terminée, un fichier est créé dans l'application sélectionnée.

## Utilisation de l'ordinateur

1. Mettez l'ordinateur et l'imprimante sous tension et vérifiez qu'ils sont connectés.
2. Chargez le document original. Pour plus d'informations, reportez-vous à la section [Chargement des originaux](#).

 **REMARQUE** : Ne chargez pas des cartes postales, des cartes photographiques, du papier photo ou des petites images dans le dispositif d'alimentation automatique de documents. Placez ces éléments sur la vitre du scanner.

3. *Sous Windows Vista™ :*



- a. Cliquez sur  **Programmes**.
- b. Cliquez sur **Imprimantes Dell**.
- c. Cliquez sur **Tout en un Dell 948**.

*Sous Windows® XP et Windows 2000 :*

Cliquez sur **Démarrer® Programmes** ou **Tous les programmes® Imprimantes Dell® Tout en un Dell 948**.

4. Sélectionnez **Centre Tout en un Dell**.

Le **Centre Dell Tout en un** s'affiche.

 **REMARQUE** : Vous pouvez également ouvrir le Centre Dell Tout en un à partir du panneau de commandes. Lorsque l'imprimante est en mode **Numérisation**, appuyez sur la touche **Démarrer** . Le Centre Dell Tout en un s'affiche.

5. Dans le menu déroulant **Envoyer les images numérisées vers**, sélectionnez le programme à utiliser.







 **REMARQUE** : Si le programme à utiliser n'est pas répertorié, sélectionnez **Recherche de programmes supplémentaires** dans le menu déroulant. Dans l'écran suivant, cliquez sur **Ajouter** pour rechercher le programme et l'ajouter à la liste.

6. Cliquez sur **Afficher des paramètres de numérisation supplémentaires** pour personnaliser votre numérisation.

7. Une fois que vous avez fini de personnaliser les paramètres, cliquez sur **Numériser**.





## Numérisation de documents de plusieurs pages à l'aide du dispositif d'alimentation automatique

### Utilisation du panneau de commandes

1. Mettez l'ordinateur et l'imprimante sous tension et vérifiez qu'ils sont connectés. Si vous procédez à la numérisation sur un réseau, vérifiez que l'ordinateur est connecté à ce réseau.
2. Chargez le document original dans le DAAD (dispositif d'alimentation automatique de documents). Pour plus d'informations, reportez-vous à la section [Chargement des originaux](#).
3. Utilisez les **flèches** vers la gauche et vers la droite  pour rechercher l'option NUMERISER, puis appuyez sur la touche **Sélectionner** .
4. Utilisez les **flèches** vers la gauche et vers la droite  pour rechercher l'option Numériser sur l'ordinateur, puis appuyez sur la touche **Sélectionner** .
5. *Si l'imprimante est connectée en local :*
  - a. Elle télécharge la liste des applications depuis l'ordinateur.
  - b. Utilisez les **flèches** vers la gauche et vers la droite  pour faire défiler les applications vers lesquelles vous souhaitez envoyer le document numérisé.
  - c. Lorsque l'application que vous souhaitez utiliser apparaît, appuyez sur la touche **Sélectionner** .

*Si l'imprimante est connectée à un réseau :*

 **REMARQUE** : Cette imprimante ne peut être reliée qu'à un réseau utilisant un adaptateur réseau Dell (vendu séparément).

- a. Utilisez les **flèches** vers la gauche et vers la droite  pour faire défiler les ordinateurs vers lesquels vous souhaitez envoyer le document numérisé.
  - b. Lorsque l'ordinateur que vous souhaitez utiliser apparaît, appuyez sur la touche **Sélectionner** .
  - c. Si l'ordinateur dispose d'un code PIN, utilisez le pavé numérique pour entrer ce code à quatre chiffres.  
 **REMARQUE** : Le code PIN n'est pas nécessaire par défaut. Il ne vous est demandé que s'il a été défini sur l'ordinateur vers lequel vous souhaitez envoyer votre numérisation. Vous pouvez afficher ou modifier le code PIN ou le nom de l'ordinateur vers lequel vous souhaitez envoyer la numérisation. Pour plus d'informations, reportez-vous à la section [Définition du nom de l'ordinateur et du code PIN](#).
  - d. Appuyez sur la touche **Sélectionner** .
6. Appuyez sur la touche **Démarrer** .

L'imprimante numérise toutes les pages chargées dans le dispositif d'alimentation automatique. Une fois toutes les pages numérisées, un fichier contenant l'ensemble des pages est créé dans l'application sélectionnée.

## Utilisation de l'ordinateur

1. Mettez l'ordinateur et l'imprimante sous tension et vérifiez qu'ils sont connectés.
2. Chargez le document original. Pour plus d'informations, reportez-vous à la section [Chargement des originaux](#).
3. *Sous Windows Vista :*
  - a. Cliquez sur  **Programmes**.
  - b. Cliquez sur **Imprimantes Dell**.
  - c. Cliquez sur **Tout en un Dell 948**.

*Sous Windows XP et Windows 2000 :*

Cliquez sur **Démarrer**® **Programmes** ou **Tous les programmes**® **Imprimantes Dell**® **Tout en un Dell 948**.

4. Sélectionnez **Centre Tout en un Dell**.

Le **Centre Dell Tout en un** s'affiche.

 **REMARQUE** : vous pouvez également ouvrir le Centre Dell Tout en un à partir du panneau de commandes de l'imprimante. Lorsque l'imprimante est en mode **Numérisation**, appuyez sur la touche **Démarrer** . Le Centre Dell Tout en un s'ouvre.

5. Dans le menu déroulant **Envoyer les images numérisées vers**, sélectionnez le programme à utiliser.

 **REMARQUE** : si le programme que vous souhaitez utiliser ne figure pas dans la liste, sélectionnez **Recherche de programmes supplémentaires** dans le menu déroulant. Dans l'écran suivant, cliquez sur **Ajouter** pour rechercher le programme et l'ajouter à la liste.

6. Cliquez sur **Afficher des paramètres de numérisation supplémentaires** pour personnaliser votre numérisation.
7. Après avoir personnalisé les paramètres, cliquez sur **Numériser**.

L'imprimante numérise toutes les pages chargées dans le dispositif d'alimentation automatique. Une fois toutes les pages numérisées, un fichier contenant l'ensemble des pages est créé dans l'application sélectionnée.

---

## Numérisation de plusieurs photos dans un fichier unique

 **REMARQUE** : Certaines applications ne permettent pas de numériser plusieurs pages.

1. Mettez l'ordinateur et l'imprimante sous tension et vérifiez qu'ils sont connectés.
2. Placez le document sur la vitre du scanner. Pour plus d'informations, reportez-vous à la section [Chargement des originaux](#).
3. *Sous Windows Vista :*
  - a. Cliquez sur  **Programmes**.
  - b. Cliquez sur **Imprimantes Dell**.
  - c. Cliquez sur **Tout en un Dell 948**.

*Sous Windows XP et Windows 2000 :*

Cliquez sur **Démarrer® Programmes** ou **Tous les programmes® Imprimantes Dell® Tout en un Dell 948**.

- Sélectionnez **Centre Tout en un Dell**.

Le **Centre Dell Tout en un** s'affiche.

 **REMARQUE** : vous pouvez également ouvrir le Centre Dell Tout en un à partir du panneau de commandes de l'imprimante. Lorsque l'imprimante est en mode **Numérisation**, appuyez sur la touche **Démarrer** . Le Centre Dell Tout en un s'affiche.

- Dans le menu déroulant **Envoyer les images numérisées vers**, sélectionnez le programme à utiliser.

 **REMARQUE** : Si le programme à utiliser n'est pas répertorié, sélectionnez **Recherche de programmes supplémentaires** dans le menu déroulant. Dans l'écran suivant, cliquez sur **Ajouter** pour rechercher le programme et l'ajouter à la liste.

- Cliquez sur **Afficher des paramètres de numérisation supplémentaires** pour personnaliser votre numérisation.

- Cliquez sur le bouton **Avancé**.

La boîte de dialogue **Paramètres de numérisation avancés** s'affiche.

- Dans l'onglet **Numérisation**, cochez la case **Numériser plusieurs éléments avant sortie**.

- Cliquez sur **OK**.

- Après avoir personnalisé les paramètres, cliquez sur **Numériser**.

- Dans la boîte de dialogue **Enregistrer sous**, entrez le nom du fichier, puis cliquez sur **Enregistrer**.

Une fois que vous avez numérisé la première page, une boîte de dialogue **Voulez-vous numériser une autre page ?** apparaît.

- Placez la page suivante sur la vitre du scanner et cliquez sur **Oui**. Répétez l'opération jusqu'à ce que toutes les pages aient été numérisées.

- Lorsque la numérisation est terminée, cliquez sur **Non**.

Un fois la numérisation de la dernière image ou photo terminée, un fichier contenant l'ensemble des pages ou images numérisées est créé dans l'application sélectionnée.

## Numérisation de photos ou de documents via un réseau

- Mettez l'ordinateur et l'imprimante sous tension et vérifiez qu'ils sont connectés au réseau.

 **REMARQUE** : les imprimantes Dell ne peuvent être connectées qu'à un réseau utilisant un adaptateur réseau Dell (vendu séparément).

- Chargez le document original. Pour plus d'informations, reportez-vous à la section [Chargement des originaux](#).

 **REMARQUE** : ne placez pas de cartes postales, de cartes photo, du papier photo ou des petites images dans le dispositif d'alimentation automatique. Placez-les sur la vitre du scanner.

- Utilisez les **flèches** vers la gauche et vers la droite  pour passer en mode **NUMERISER**, puis appuyez sur la touche **Sélectionner** .

- Utilisez les **flèches** vers la gauche et vers la droite pour afficher l'option **Numériser** sur l'ordinateur, puis







appuyez sur la touche **Sélectionner** .

- Utilisez les **flèches** vers la gauche et vers la droite  pour choisir l'ordinateur vers lequel vous souhaitez envoyer le document ou la photo, puis appuyez sur la touche **Sélectionner** .

L'imprimante recherche dans l'ordinateur la liste des applications dans lesquelles la numérisation pourra être ouverte.

-  **REMARQUE** : Le logiciel de l'imprimante doit être installé sur l'ordinateur. Utilisez le CD *Pilotes et utilitaires* pour installer le logiciel de l'imprimante.
-  **REMARQUE** : Si un seul ordinateur est configuré pour recevoir des numérisations provenant de l'imprimante, cette dernière affiche automatiquement les applications disponibles sur l'ordinateur dans lesquelles la numérisation peut être ouverte.

- Si un message demandant un code PIN s'affiche sur l'imprimante, entrez le code PIN à quatre chiffres spécifié pour l'ordinateur.

-  **REMARQUE** : le code PIN n'est pas requis par défaut ; il l'est seulement si un code PIN a été défini pour l'ordinateur auquel vous voulez envoyer votre document numérisé. Vous pouvez afficher ou modifier le code PIN ou le nom de l'ordinateur vers lequel vous souhaitez envoyer la numérisation. Pour de plus amples informations, reportez-vous à la [Définition du nom de l'ordinateur et du code PIN](#).

- Utilisez les **flèches** vers la gauche et vers la droite  pour choisir l'application dans laquelle vous voulez ouvrir le document ou la photo, puis appuyez sur la touche **Sélectionner** .

- Appuyez sur la touche **Démarrer**  pour numériser le document ou la photo.

La numérisation s'ouvre sur l'ordinateur et dans l'application sélectionnés.

## Définition du nom de l'ordinateur et du code PIN

Vous devez spécifier un nom pour votre ordinateur, que vous devrez sélectionner lors de chaque numérisation via un réseau. Si vous voulez empêcher les utilisateurs d'envoyer un document numérisé à votre ordinateur, définissez un code PIN de numérisation en réseau.

- Sous Windows Vista* :
  - Cliquez sur  **Panneau de configuration**.
  - Cliquez sur **Matériel et son**.
  - Cliquez sur **Imprimantes**.

*Sous Windows XP*, cliquez sur **Démarrer**® **Panneau de configuration**® **Imprimantes et autres périphériques**® **Imprimantes et télécopieurs**.

*Sous Windows 2000*, cliquez sur **Démarrer**® **Paramètres**® **Imprimantes**.

- Cliquez avec le bouton droit de la souris sur l'icône de l'imprimante, puis cliquez sur **Options d'impression**.

La boîte de dialogue **Options d'impression** s'affiche.

- Dans l'onglet **Maintenance**, cliquez sur **Support réseau**.

La boîte de dialogue **Options de mise en réseau Dell** s'ouvre.

- Dans la boîte de dialogue **Options de mise en réseau Dell**, cliquez sur **Modifier le nom de votre PC et le code PIN pour la numérisation en réseau**.

- Suivez les instructions qui s'affichent à l'écran.

6. Une fois toutes les valeurs entrées, cliquez sur **OK**.
- 

## Modification d'un texte numérisé à l'aide de la fonction de reconnaissance optique des caractères (ROC)

Le logiciel de reconnaissance optique des caractères (ROC) convertit une image numérisée en texte que vous pourrez modifier dans un programme de traitement de texte.

 **REMARQUE** : pour les utilisateurs de japonais ou de chinois simplifié, vérifiez qu'un logiciel de reconnaissance optique des caractères est installé sur votre ordinateur. Un logiciel ROC est fourni avec l'imprimante et s'est installé en principe sur votre ordinateur en même temps que le logiciel de l'imprimante.

1. Mettez l'ordinateur et l'imprimante sous tension et vérifiez qu'ils sont connectés.
2. Chargez le document original. Pour plus d'informations, reportez-vous à la section [Chargement des originaux](#).
3. *Sous Windows Vista :*

- a. Cliquez sur  **Programmes**.
- b. Cliquez sur **Imprimantes Dell**.
- c. Cliquez sur **Tout en un Dell 948**.

*Sous Windows XP et Windows 2000 :*

Cliquez sur **Démarrer® Programmes** ou **Tous les programmes® Imprimantes Dell® Tout en un Dell 948**.

4. Sélectionnez **Centre Dell Tout en un**.

Le **Centre Dell Tout en un** s'affiche.

5. Dans le menu déroulant **Envoyer les images numérisées vers**, sélectionnez le programme d'édition de texte que vous souhaitez utiliser.

 **REMARQUE** : si le programme que vous souhaitez utiliser ne figure pas dans la liste, sélectionnez **Recherche de programmes supplémentaires** dans le menu déroulant. Dans l'écran suivant, cliquez sur **Ajouter** pour rechercher le programme et l'ajouter à la liste.

6. Cliquez sur **Afficher des paramètres de numérisation supplémentaires** pour personnaliser votre numérisation.
7. Cliquez sur le bouton **Avancé**.

La boîte de dialogue **Paramètres de numérisation avancés** s'affiche.

8. Dans l'onglet **Numérisation**, vérifiez que la case **Convertir l'élément numérisé en texte (ROC)** est cochée.
9. Cliquez sur **OK**.
10. Après avoir personnalisé les paramètres, cliquez sur **Numériser**.

Le texte numérisé s'ouvre dans le programme sélectionné.

---

## Retouche d'images numérisées

1. Mettez l'ordinateur et l'imprimante sous tension et vérifiez qu'ils sont connectés.
2. Chargez le document original. Pour plus d'informations, reportez-vous à la section [Chargement des originaux](#).
3. *Sous Windows Vista :*
  - a. Cliquez sur  **Programmes**.
  - b. Cliquez sur **Imprimantes Dell**.
  - c. Cliquez sur **Tout en un Dell 948**.

*Sous Windows XP et Windows 2000 :*

Cliquez sur **Démarrer**® **Programmes** ou **Tous les programmes**® **Imprimantes Dell**® **Tout en un Dell 948**.

4. Sélectionnez **Centre Dell Tout en un**.

Le **Centre Dell Tout en un** s'affiche.

5. Dans le menu déroulant **Envoyer les images numérisées vers**, sélectionnez le programme à utiliser.

 **REMARQUE :** si le programme que vous souhaitez utiliser ne figure pas dans la liste, sélectionnez **Recherche de programmes supplémentaires** dans le menu déroulant. Dans l'écran suivant, cliquez sur **Ajouter** pour rechercher le programme et l'ajouter à la liste.

6. Cliquez sur **Afficher des paramètres de numérisation supplémentaires** pour personnaliser votre numérisation.
7. Après avoir personnalisé les paramètres, cliquez sur **Numériser**.

Lorsque le traitement de l'image est terminé, celle-ci s'ouvre dans le programme que vous avez sélectionné.

8. Retouchez l'image à l'aide des outils disponibles dans le programme utilisé. Vous pouvez effectuer une ou plusieurs des opérations suivantes :
  - Supprimer les yeux rouges
  - Cadrer l'image
  - Ajouter du texte à l'image
  - Régler la luminosité et le contraste de l'image

Pour plus d'informations, reportez-vous à la documentation fournie avec le programme d'édition d'images.

---

## Enregistrement d'une image sur l'ordinateur

1. Mettez l'ordinateur et l'imprimante sous tension et vérifiez qu'ils sont connectés.
2. Chargez le document original. Pour plus d'informations, reportez-vous à la section [Chargement des originaux](#).
3. *Sous Windows Vista :*
  - a. Cliquez sur  **Programmes**.
  - b. Cliquez sur **Imprimantes Dell**.
  - c. Cliquez sur **Tout en un Dell 948**.

*Sous Windows XP et Windows 2000 :*

Cliquez sur **Démarrer® Programmes** ou **Tous les programmes® Imprimantes Dell® Tout en un Dell 948**.

4. Sélectionnez **Centre Dell Tout en un**.

Le **Centre Dell Tout en un** s'affiche.

5. Dans la section **Outils de productivité**, cliquez sur **Enregistrer une image sur l'ordinateur**.
  6. Suivez les instructions affichées à l'écran pour enregistrer une image sur l'ordinateur.
- 

## Envoi d'une image ou d'un document numérisé par email

1. Mettez l'ordinateur et l'imprimante sous tension et vérifiez qu'ils sont connectés.
2. Chargez le document original. Pour plus d'informations, reportez-vous à la section [Chargement des originaux](#).
3. *Sous Windows Vista :*

- a. Cliquez sur  **Programmes**.
- b. Cliquez sur **Imprimantes Dell**.
- c. Cliquez sur **Tout en un Dell 948**.

*Sous Windows XP et Windows 2000 :*

Cliquez sur **Démarrer® Programmes** ou **Tous les programmes® Imprimantes Dell® Tout en un Dell 948**.

4. Sélectionnez **Centre Dell Tout en un**.

Le **Centre Dell Tout en un** s'affiche.

5. Dans la section **Outils de productivité**, cliquez sur **Envoyer une image ou un document par Email**.
6. Suivez les instructions qui s'affichent à l'écran pour préparer le document pour son envoi par Email.
7. Cliquez sur **Suivant**.
8. Ouvrez l'application de messagerie électronique, rédigez un message pour accompagner le document, puis envoyez-le.



**REMARQUE :** pour plus d'informations sur le rattachement de documents à un email, consultez l'aide en ligne de votre application de messagerie.

---

## Redimensionnement d'images ou de documents

1. Mettez l'ordinateur et l'imprimante sous tension et vérifiez qu'ils sont connectés.
2. Chargez le document original. Pour plus d'informations, reportez-vous à la section [Chargement des originaux](#).
3. *Sous Windows Vista :*
  - a. Cliquez sur  **Programmes**.

- b. Cliquez sur **Imprimantes Dell**.
- c. Cliquez sur **Tout en un Dell 948**.

*Sous Windows XP et Windows 2000 :*

Cliquez sur **Démarrer® Programmes** ou **Tous les programmes® Imprimantes Dell® Tout en un Dell 948**.

4. Sélectionnez **Centre Dell Tout en un**.

Le **Centre Dell Tout en un** s'affiche.

5. Cliquez sur **Visualiser**.

 **REMARQUE** : si la taille de la numérisation apparaît en rouge (dans l'angle supérieur droit de la fenêtre d'aperçu), le système ne dispose pas de ressources suffisantes pour effectuer la numérisation à la résolution ou à la taille sélectionnée. Pour corriger ce problème, réduisez la résolution ou la taille de la zone de numérisation.

6. Dans la section **Outils de productivité**, sélectionnez **Agrandir ou réduire une image**.
7. Suivez les instructions qui s'affichent à l'écran pour sélectionner la taille de la nouvelle image.
8. Après avoir personnalisé l'image, cliquez sur **Numériser**.

---

## Copies numérisées nettoyées d'articles de journaux

1. Mettez l'ordinateur et l'imprimante sous tension et vérifiez qu'ils sont connectés.
2. Placez l'article ou la coupure de presse face vers le bas sur la vitre du scanner.



3. *Sous Windows Vista :*
  - a. Cliquez sur  **Programmes**.
  - b. Cliquez sur **Imprimantes Dell**.
  - c. Cliquez sur **Tout en un Dell 948**.

*Sous Windows XP et Windows 2000 :*

Cliquez sur **Démarrer® Programmes** ou **Tous les programmes® Imprimantes Dell® Tout en un Dell 948**.

4. Cliquez sur **Centre Dell Tout en un**.

Le**Centre Dell Tout en un** s'ouvre.

5. Cliquez sur **Voir des paramètres de numérisation supplémentaires** ou sur **Afficher des paramètres de copie supplémentaires**.

6. Cliquez sur **Avancé**.

La boîte de dialogue **Paramètres de numérisation avancés** s'ouvre.

7. Sur l'onglet **Motifs d'image**, cliquez sur **Supprimer les motifs d'image du magazine/journal (détramage)**.

8. Sélectionnez **Qualité optimale** ou **Vitesse optimale**.

9. Dans le menu déroulant **Qu'est-ce qui a été numérisé ?**, sélectionnez le type de document numérisé ou copié.

10. Cliquez sur **OK** pour enregistrer les paramètres.

11. Numérisez ou copiez le document.

---

## Conversion d'une collection de photos au format électronique

1. Mettez l'ordinateur et l'imprimante sous tension et vérifiez qu'ils sont connectés.

2. *Sous Windows Vista :*

- a. Cliquez sur  **Programmes**.

- b. Cliquez sur **Imprimantes Dell**.

- c. Cliquez sur **Tout en un Dell 948**.

*Sous Windows XP et Windows 2000 :*

Cliquez sur **Démarrer**® **Programmes** ou **Tous les programmes**® **Imprimantes Dell**® **Tout en un Dell 948**.

3. Cliquez sur **Centre Tout en un Dell**.

Le **Centre Dell Tout en un** s'affiche.

4. Dans la section **Outils de productivité**, cliquez sur **Magichop - Enregistrer plusieurs photos**.

5. Placez les photos sur la vitre du scanner en les espaçant les unes des autres et en les éloignant du bord du scanner.

6. Cliquez sur **Affichez un aperçu de l'image (obligatoire)**.

7. Choisissez un emplacement pour les images.

8. Pour que les options permettant de renommer les photos et de les faire pivoter soient disponibles, sélectionnez **Lors de l'enregistrement, fournir des options de changement de nom et de rotation**.

9. Cliquez sur **Numériser**.

---

## Modification des paramètres de numérisation

## Utilisation du panneau de commandes

Vous pouvez modifier les paramètres de copie dans le menu **Mode Numérisation** sur le panneau de commandes. Pour plus d'informations sur les paramètres, reportez-vous à la section [Mode Numérisation](#).

## Utilisation de l'ordinateur

### 1. Sous Windows Vista :

- a. Cliquez sur  **Programmes**.
- b. Cliquez sur **Imprimantes Dell**.
- c. Cliquez sur **Tout en un Dell 948**.

*Sous Windows XP et Windows 2000 :*

Cliquez sur **Démarrer® Programmes** ou **Tous les programmes® Imprimantes Dell® Tout en un Dell 948**.

### 2. Sélectionnez **Centre Dell Tout en un**.

Le **Centre Dell Tout en un** s'affiche.

### 3. Dans le menu déroulant **Envoyer les images numérisées vers**, sélectionnez le programme à utiliser.

 **REMARQUE** : si le programme que vous souhaitez utiliser ne figure pas dans la liste, sélectionnez **Recherche de programmes supplémentaires** dans le menu déroulant. Dans l'écran suivant, cliquez sur **Ajouter** pour rechercher le programme et l'ajouter à la liste.

### 4. Cliquez sur **Afficher des paramètres de numérisation supplémentaires** pour :

- Sélectionner le type de document numérisé.
- Sélectionner une qualité de numérisation.

### 5. Cliquez sur le bouton **Avancé** pour modifier des options telles que le format et la qualité du papier.

### 6. Pour effectuer ces modifications, cliquez sur les onglets ci-dessous :

Cliquez sur cet onglet :	Pour...
Numériser	<ul style="list-style-type: none"> <li>• Choisir le nombre de couleurs utilisé.</li> <li>• Sélectionner une résolution de numérisation.</li> <li>• Ajuster la sensibilité de l'outil de cadrage automatique.</li> <li>• Définir la zone à numériser.</li> <li>• Utiliser le programme de reconnaissance optique des caractères pour convertir les éléments numérisés en texte.</li> <li>• Indiquer que vous numérisez plusieurs éléments.</li> <li>• Mettre à jour la liste des applications vers lesquelles envoyer les numérisations.</li> <li>• Mettre à jour le pilote de télécopie par défaut.</li> </ul>
Améliorations de l'image	<ul style="list-style-type: none"> <li>• Aligner les images après la numérisation.</li> <li>• Améliorer la netteté des images floues.</li> <li>• Régler la luminosité de l'image.</li> <li>• Régler la courbe de correction des couleurs (gamma) de l'image.</li> </ul>
Motifs d'image	<ul style="list-style-type: none"> <li>• Convertir les numérisations de photos en noir et blanc en un motif de points (tramage).</li> </ul>

- |  |   |
|--|---|
|  | <p>Supprimer les motifs d'image de magazines ou de journaux (détramage).</p> <ul style="list-style-type: none"><li>• Réduire l'interférence d'arrière-plan sur le document couleur.</li></ul> |
|--|---|

7. Cliquez sur **OK**.

8. Après avoir personnalisé les paramètres, cliquez sur **Numériser**.



# Licences

[BSD License and Warranty statements](#)

[GNU License](#)

Le logiciel résident de l'imprimante contient :

- le logiciel développé et soumis à un droit d'auteur par Dell et/ou des sociétés tierces ;
- le logiciel modifié par Dell et fourni sous licence conformément aux conditions stipulées dans la licence GNU General Public License, version 2, et la licence GNU Lesser General Public License, version 2.1 ;
- un logiciel sous licence, soumis aux Déclarations de garantie et de licence BSD ;
- un logiciel partiellement basé sur le travail de l'Independent JPEG Group (Groupe JPEG indépendant).

Le logiciel modifié par Dell et fourni sous licence conformément aux conditions de la licence GNU General Public License est non protégé, c'est-à-dire que vous pouvez le redistribuer et/ou le modifier suivant les termes des licences mentionnées ci-dessus. Ces licences ne vous garantissent aucun droit sur le logiciel Dell ou le logiciel de société tierce fourni avec cette imprimante.

Etant donné que le logiciel sous licence GNU GPL sur lequel reposent les modifications Dell est livré explicitement sans garantie, la version modifiée par Dell est également fournie sans garantie. Reportez-vous aux limitations de garanties des licences référencées pour plus de détails.

## BSD License and Warranty statements

Copyright (c) 1991 The Regents of the University of California. All rights reserved.

Redistribution and use in source and binary forms, with or without modification, are permitted provided that the following conditions are met:

1. Redistributions of source code must retain the above copyright notice, this list of conditions and the following disclaimer.
2. Redistributions in binary form must reproduce the above copyright notice, this list of conditions and the following disclaimer in the documentation and/or other materials provided with the distribution.
3. The name of the author may not be used to endorse or promote products derived from this software without specific prior written permission.

THIS SOFTWARE IS PROVIDED BY THE AUTHOR "AS IS" AND ANY EXPRESS OR IMPLIED WARRANTIES, INCLUDING, BUT NOT LIMITED TO, THE IMPLIED WARRANTIES OF MERCHANTABILITY AND FITNESS FOR A PARTICULAR PURPOSE ARE DISCLAIMED. IN NO EVENT SHALL THE AUTHOR BE LIABLE FOR ANY DIRECT, INDIRECT, INCIDENTAL, SPECIAL, EXEMPLARY, OR CONSEQUENTIAL DAMAGES (INCLUDING, BUT NOT LIMITED TO, PROCUREMENT OF SUBSTITUTE GOODS OR SERVICES; LOSS OF USE, DATA, OR PROFITS; OR BUSINESS INTERRUPTION) HOWEVER CAUSED AND ON ANY THEORY OF LIABILITY, WHETHER IN CONTRACT, STRICT LIABILITY, OR TORT (INCLUDING NEGLIGENCE OR OTHERWISE) ARISING IN ANY WAY OUT OF THE USE OF THIS SOFTWARE, EVEN IF ADVISED OF THE POSSIBILITY OF SUCH DAMAGE.

## GNU License

GENERAL PUBLIC LICENSE

Version 2, June 1991

Copyright (C) 1989, 1991 Free Software Foundation, Inc.

59 Temple Place, Suite 330, Boston, MA 02111-1307 USA

Everyone is permitted to copy and distribute verbatim copies of this license document, but changing it is not allowed.

## Preamble

The licenses for most software are designed to take away your freedom to share and change it. By contrast, the GNU General Public License is intended to guarantee your freedom to share and change free software--to make sure the software is free for all its users. This General Public License applies to most of the Free Software Foundation's software and to any other program whose authors commit to using it. (Some other Free Software Foundation software is covered by the GNU Library General Public License instead.) You can apply it to your programs, too.

When we speak of free software, we are referring to freedom, not price. Our General Public Licenses are designed to make sure that you have the freedom to distribute copies of free software (and charge for this service if you wish), that you receive source code or can get it if you want it, that you can change the software or use pieces of it in new free programs; and that you know you can do these things.

To protect your rights, we need to make restrictions that forbid anyone to deny you these rights or to ask you to surrender the rights. These restrictions translate to certain responsibilities for you if you distribute copies of the software, or if you modify it.

For example, if you distribute copies of such a program, whether gratis or for a fee, you must give the recipients all the rights that you have. You must make sure that they, too, receive or can get the source code. And you must show them these terms so they know their rights.

We protect your rights with two steps: (1) copyright the software, and (2) offer you this license which gives you legal permission to copy, distribute and/or modify the software.

Also, for each author's protection and ours, we want to make certain that everyone understands that there is no warranty for this free software. If the software is modified by someone else and passed on, we want its recipients to know that what they have is not the original, so that any problems introduced by others will not reflect on the original authors' reputations.

Finally, any free program is threatened constantly by software patents. We wish to avoid the danger that redistributors of a free program will individually obtain patent licenses, in effect making the program proprietary. To prevent this, we have made it clear that any patent must be licensed for everyone's free use or not licensed at all.

The precise terms and conditions for copying, distribution and modification follow.

## GNU GENERAL PUBLIC LICENSE

### TERMS AND CONDITIONS FOR COPYING, DISTRIBUTION AND MODIFICATION

0. This License applies to any program or other work which contains a notice placed by the copyright holder saying it may be distributed under the terms of this General Public License. The "Program", below, refers to any such program or work, and a "work based on the Program" means either the Program or any derivative work under copyright law: that is to say, a work containing the Program or a portion of it, either verbatim or with modifications and/or translated into another language. (Hereinafter, translation is included without limitation in the term "modification".) Each licensee is addressed as "you". Activities other than copying, distribution and modification are not covered by this License; they are outside its scope. The act of running the Program is not restricted, and the output from the Program is covered only if its contents constitute a work based on the Program (independent of having been made by running the Program). Whether that is true depends on what the Program does.

1. You may copy and distribute verbatim copies of the Program's source code as you receive it, in any medium, provided that you conspicuously and appropriately publish on each copy an appropriate copyright notice and disclaimer of warranty; keep intact all the notices that refer to this License and to the absence of any warranty; and give any other recipients of the Program a copy of this License along with the Program.

You may charge a fee for the physical act of transferring a copy, and you may at your option offer warranty protection in exchange for a fee.

2. You may modify your copy or copies of the Program or any portion of it, thus forming a work based on the Program, and copy and distribute such modifications or work under the terms of Section 1 above, provided that you also meet all of these conditions:

- a. You must cause the modified files to carry prominent notices stating that you changed the files and the date of any change.
- b. You must cause any work that you distribute or publish, that in whole or in part contains or is derived from the Program or any part thereof, to be licensed as a whole at no charge to all third parties under the terms of this License.

c. If the modified program normally reads commands interactively when run, you must cause it, when started running for such interactive use in the most ordinary way, to print or display an announcement including an appropriate copyright notice and a notice that there is no warranty (or else, saying that you provide a warranty) and that users may redistribute the program under these conditions, and telling the user how to view a copy of this License. (Exception: if the Program itself is interactive but does not normally print such an announcement, your work based on the Program is not required to print an announcement.)

These requirements apply to the modified work as a whole. If identifiable sections of that work are not derived from the Program, and can be reasonably considered independent and separate works in themselves, then this License, and its terms, do not apply to those sections when you distribute them as separate works. But when you distribute the same sections as part of a whole which is a work based on the Program, the distribution of the whole must be on the terms of this License, whose permissions for other licensees extend to the entire whole, and thus to each and every part regardless of who wrote it.

Thus, it is not the intent of this section to claim rights or contest your rights to work written entirely by you; rather, the intent is to exercise the right to control the distribution of derivative or collective works based on the Program.

In addition, mere aggregation of another work not based on the Program with the Program (or with a work based on the Program) on a volume of a storage or distribution medium does not bring the other work under the scope of this License.

3. You may copy and distribute the Program (or a work based on it, under Section 2) in object code or executable form under the terms of Sections 1 and 2 above provided that you also do one of the following:

a. Accompany it with the complete corresponding machine-readable source code, which must be distributed under the terms of Sections 1 and 2 above on a medium customarily used for software interchange; or,

b. Accompany it with a written offer, valid for at least three years, to give any third party, for a charge no more than your cost of physically performing source distribution, a complete machine-readable copy of the corresponding source code, to be distributed under the terms of Sections 1 and 2 above on a medium customarily used for software interchange; or,

c. Accompany it with the information you received as to the offer to distribute corresponding source code. (This alternative is allowed only for noncommercial distribution and only if you received the program in object code or executable form with such an offer, in accord with Subsection b above.)

The source code for a work means the preferred form of the work for making modifications to it. For an executable work, complete source code means all the source code for all modules it contains, plus any associated interface definition files, plus the scripts used to control compilation and installation of the executable. However, as a special exception, the source code distributed need not include anything that is normally distributed (in either source or binary form) with the major components (compiler, kernel, and so on) of the operating system on which the executable runs, unless that component itself accompanies the executable.

If distribution of executable or object code is made by offering access to copy from a designated place, then offering equivalent access to copy the source code from the same place counts as distribution of the source code, even though third parties are not compelled to copy the source along with the object code.

4. You may not copy, modify, sublicense, or distribute the Program except as expressly provided under this License. Any attempt otherwise to copy, modify, sublicense or distribute the Program is void, and will automatically terminate your rights under this License. However, parties who have received copies, or rights, from you under this License will not have their licenses terminated so long as such parties remain in full compliance.

5. You are not required to accept this License, since you have not signed it. However, nothing else grants you permission to modify or distribute the Program or its derivative works. These actions are prohibited by law if you do not accept this License. Therefore, by modifying or distributing the Program (or any work based on the Program), you indicate your acceptance of this License to do so, and all its terms and conditions for copying, distributing or modifying the Program or works based on it.

6. Each time you redistribute the Program (or any work based on the Program), the recipient automatically receives a license from the original licensor to copy, distribute or modify the Program subject to these terms and conditions. You may not impose any further restrictions on the recipients' exercise of the rights granted herein. You are not responsible for enforcing compliance by third parties to this License.

7. If, as a consequence of a court judgment or allegation of patent infringement or for any other reason (not limited to patent issues), conditions are imposed on you (whether by court order, agreement or otherwise) that contradict the conditions of this License, they do not excuse you from the conditions of this License. If you cannot distribute so as to satisfy simultaneously your obligations under this License and any other pertinent obligations, then as a consequence you may not distribute the Program at all. For example, if a patent license would not permit royalty-free redistribution of the Program by all those who receive copies directly or indirectly through you, then the only way you could satisfy both it and this License would be to refrain entirely from distribution of the Program.

If any portion of this section is held invalid or unenforceable under any particular circumstance, the balance of the section is intended to apply and the section as a whole is intended to apply in other circumstances.

It is not the purpose of this section to induce you to infringe any patents or other property right claims or to contest validity

of any such claims; this section has the sole purpose of protecting the integrity of the free software distribution system, which is implemented by public license practices. Many people have made generous contributions to the wide range of software distributed through that system in reliance on consistent application of that system; it is up to the author/donor to decide if he or she is willing to distribute software through any other system and a licensee cannot impose that choice.

This section is intended to make thoroughly clear what is believed to be a consequence of the rest of this License.

8. If the distribution and/or use of the Program is restricted in certain countries either by patents or by copyrighted interfaces, the original copyright holder who places the Program under this License may add an explicit geographical distribution limitation excluding those countries, so that distribution is permitted only in or among countries not thus excluded. In such case, this License incorporates the limitation as if written in the body of this License.

9. The Free Software Foundation may publish revised and/or new versions of the General Public License from time to time. Such new versions will be similar in spirit to the present version, but may differ in detail to address new problems or concerns.

Each version is given a distinguishing version number. If the Program specifies a version number of this License which applies to it and "any later version", you have the option of following the terms and conditions either of that version or of any later version published by the Free Software Foundation. If the Program does not specify a version number of this License, you may choose any version ever published by the Free Software Foundation.

10. If you wish to incorporate parts of the Program into other free programs whose distribution conditions are different, write to the author to ask for permission. For software which is copyrighted by the Free Software Foundation, write to the Free Software Foundation; we sometimes make exceptions for this. Our decision will be guided by the two goals of preserving the free status of all derivatives of our free software and of promoting the sharing and reuse of software generally.

#### NO WARRANTY

11. BECAUSE THE PROGRAM IS LICENSED FREE OF CHARGE, THERE IS NO WARRANTY FOR THE PROGRAM, TO THE EXTENT PERMITTED BY APPLICABLE LAW. EXCEPT WHEN OTHERWISE STATED IN WRITING THE COPYRIGHT HOLDERS AND/OR OTHER PARTIES PROVIDE THE PROGRAM "AS IS" WITHOUT WARRANTY OF ANY KIND, EITHER EXPRESSED OR IMPLIED, INCLUDING, BUT NOT LIMITED TO, THE IMPLIED WARRANTIES OF MERCHANTABILITY AND FITNESS FOR A PARTICULAR PURPOSE. THE ENTIRE RISK AS TO THE QUALITY AND PERFORMANCE OF THE PROGRAM IS WITH YOU. SHOULD THE PROGRAM PROVE DEFECTIVE, YOU ASSUME THE COST OF ALL NECESSARY SERVICING, REPAIR OR CORRECTION.

12. IN NO EVENT UNLESS REQUIRED BY APPLICABLE LAW OR AGREED TO IN WRITING WILL ANY COPYRIGHT HOLDER, OR ANY OTHER PARTY WHO MAY MODIFY AND/OR REDISTRIBUTE THE PROGRAM AS PERMITTED ABOVE, BE LIABLE TO YOU FOR DAMAGES, INCLUDING ANY GENERAL, SPECIAL, INCIDENTAL OR CONSEQUENTIAL DAMAGES ARISING OUT OF THE USE OR INABILITY TO USE THE PROGRAM (INCLUDING BUT NOT LIMITED TO LOSS OF DATA OR DATA BEING RENDERED INACCURATE OR LOSSES SUSTAINED BY YOU OR THIRD PARTIES OR A FAILURE OF THE PROGRAM TO OPERATE WITH ANY OTHER PROGRAMS), EVEN IF SUCH HOLDER OR OTHER PARTY HAS BEEN ADVISED OF THE POSSIBILITY OF SUCH DAMAGES.

#### END OF TERMS AND CONDITIONS

#### How to Apply These Terms to Your New Programs

If you develop a new program, and you want it to be of the greatest possible use to the public, the best way to achieve this is to make it free software which everyone can redistribute and change under these terms.

To do so, attach the following notices to the program. It is safest to attach them to the start of each source file to most effectively convey the exclusion of warranty; and each file should have at least the "copyright" line and a pointer to where the full notice is found.

1 April 1989

Lexmark International, Inc.

This General Public License does not permit incorporating your program into proprietary programs. If your program is a subroutine library, you may consider it more useful to permit linking proprietary applications with the library. If this is what you want to do, use the GNU Library General Public License instead of this License.

#### GNU LESSER GENERAL PUBLIC LICENSE

Version 2.1, February 1999

Copyright (C) 1991, 1999 Free Software Foundation, Inc.

59 Temple Place, Suite 330, Boston, MA 02111-1307 USA

Everyone is permitted to copy and distribute verbatim copies of this license document, but changing it is not allowed.

[This is the first released version of the Lesser GPL. It also counts as the successor of the GNU Library Public License, version

2, hence the version number 2.1.]

## Preamble

The licenses for most software are designed to take away your freedom to share and change it. By contrast, the GNU General Public Licenses are intended to guarantee your freedom to share and change free software--to make sure the software is free for all its users.

This license, the Lesser General Public License, applies to some specially designated software packages--typically libraries--of the Free Software Foundation and other authors who decide to use it. You can use it too, but we suggest you first think carefully about whether this license or the ordinary General Public License is the better strategy to use in any particular case, based on the explanations below.

When we speak of free software, we are referring to freedom of use, not price. Our General Public Licenses are designed to make sure that you have the freedom to distribute copies of free software (and charge for this service if you wish); that you receive source code or can get it if you want it; that you can change the software and use pieces of it in new free programs; and that you are informed that you can do these things.

To protect your rights, we need to make restrictions that forbid distributors to deny you these rights or to ask you to surrender these rights. These restrictions translate to certain responsibilities for you if you distribute copies of the library or if you modify it.

For example, if you distribute copies of the library, whether gratis or for a fee, you must give the recipients all the rights that we gave you. You must make sure that they, too, receive or can get the source code. If you link other code with the library, you must provide complete object files to the recipients, so that they can relink them with the library after making changes to the library and recompiling it. And you must show them these terms so they know their rights.

We protect your rights with a two-step method: (1) we copyright the library, and (2) we offer you this license, which gives you legal permission to copy, distribute and/or modify the library.

To protect each distributor, we want to make it very clear that there is no warranty for the free library. Also, if the library is modified by someone else and passed on, the recipients should know that what they have is not the original version, so that the original author's reputation will not be affected by problems that might be introduced by others.

Finally, software patents pose a constant threat to the existence of any free program. We wish to make sure that a company cannot effectively restrict the users of a free program by obtaining a restrictive license from a patent holder. Therefore, we insist that any patent license obtained for a version of the library must be consistent with the full freedom of use specified in this license.

Most GNU software, including some libraries, is covered by the ordinary GNU General Public License. This license, the GNU Lesser General Public License, applies to certain designated libraries, and is quite different from the ordinary General Public License. We use this license for certain libraries in order to permit linking those libraries into non-free programs.

When a program is linked with a library, whether statically or using a shared library, the combination of the two is legally speaking a combined work, a derivative of the original library. The ordinary General Public License therefore permits such linking only if the entire combination fits its criteria of freedom. The Lesser General Public License permits more lax criteria for linking other code with the library.

We call this license the "Lesser" General Public License because it does Less to protect the user's freedom than the ordinary General Public License. It also provides other free software developers Less of an advantage over competing non-free programs. These disadvantages are the reason we use the ordinary General Public License for many libraries. However, the Lesser license provides advantages in certain special circumstances.

For example, on rare occasions, there may be a special need to encourage the widest possible use of a certain library, so that it becomes a de-facto standard. To achieve this, non-free programs must be allowed to use the library. A more frequent case is that a free library does the same job as widely used non-free libraries. In this case, there is little to gain by limiting the free library to free software only, so we use the Lesser General Public License.

In other cases, permission to use a particular library in non-free programs enables a greater number of people to use a large body of free software. For example, permission to use the GNU C Library in non-free programs enables many more people to use the whole GNU operating system, as well as its variant, the GNU/Linux operating system.

Although the Lesser General Public License is Less protective of the users' freedom, it does ensure that the user of a program that is linked with the Library has the freedom and the wherewithal to run that program using a modified version of the Library.

The precise terms and conditions for copying, distribution and modification follow. Pay close attention to the difference between a "work based on the library" and a "work that uses the library". The former contains code derived from the library, whereas the latter must be combined with the library in order to run.

GNU LESSER GENERAL PUBLIC LICENSE

## TERMS AND CONDITIONS FOR COPYING, DISTRIBUTION AND MODIFICATION

0. This License Agreement applies to any software library or other program which contains a notice placed by the copyright holder or other authorized party saying it may be distributed under the terms of this Lesser General Public License (also called "this License"). Each licensee is addressed as "you".

A "library" means a collection of software functions and/or data prepared so as to be conveniently linked with application programs (which use some of those functions and data) to form executables.

The "Library", below, refers to any such software library or work which has been distributed under these terms. A "work based on the Library" means either the Library or any derivative work under copyright law: that is to say, a work containing the Library or a portion of it, either verbatim or with modifications and/or translated straightforwardly into another language. (Hereinafter, translation is included without limitation in the term "modification".)

"Source code" for a work means the preferred form of the work for making modifications to it. For a library, complete source code means all the source code for all modules it contains, plus any associated interface definition files, plus the scripts used to control compilation and installation of the library.

Activities other than copying, distribution and modification are not covered by this License; they are outside its scope. The act of running a program using the Library is not restricted, and output from such a program is covered only if its contents constitute a work based on the Library (independent of the use of the Library in a tool for writing it). Whether that is true depends on what the Library does and what the program that uses the Library does.

1. You may copy and distribute verbatim copies of the Library's complete source code as you receive it, in any medium, provided that you conspicuously and appropriately publish on each copy an appropriate copyright notice and disclaimer of warranty; keep intact all the notices that refer to this License and to the absence of any warranty; and distribute a copy of this License along with the Library.

You may charge a fee for the physical act of transferring a copy, and you may at your option offer warranty protection in exchange for a fee.

2. You may modify your copy or copies of the Library or any portion of it, thus forming a work based on the Library, and copy and distribute such modifications or work under the terms of Section 1 above, provided that you also meet all of these conditions:

- a. The modified work must itself be a software library.
- b. You must cause the files modified to carry prominent notices stating that you changed the files and the date of any change.
- c. You must cause the whole of the work to be licensed at no charge to all third parties under the terms of this License.
- d. If a facility in the modified Library refers to a function or a table of data to be supplied by an application program that uses the facility, other than as an argument passed when the facility is invoked, then you must make a good faith effort to ensure that, in the event an application does not supply such function or table, the facility still operates, and performs whatever part of its purpose remains meaningful.

(For example, a function in a library to compute square roots has a purpose that is entirely well-defined independent of the application. Therefore, Subsection 2d requires that any application-supplied function or table used by this function must be optional: if the application does not supply it, the square root function must still compute square roots.)

These requirements apply to the modified work as a whole. If identifiable sections of that work are not derived from the Library, and can be reasonably considered independent and separate works in themselves, then this License, and its terms, do not apply to those sections when you distribute them as separate works. But when you distribute the same sections as part of a whole which is a work based on the Library, the distribution of the whole must be on the terms of this License, whose permissions for other licensees extend to the entire whole, and thus to each and every part regardless of who wrote it.

Thus, it is not the intent of this section to claim rights or contest your rights to work written entirely by you; rather, the intent is to exercise the right to control the distribution of derivative or collective works based on the Library.

In addition, mere aggregation of another work not based on the Library with the Library (or with a work based on the Library) on a volume of a storage or distribution medium does not bring the other work under the scope of this License.

3. You may opt to apply the terms of the ordinary GNU General Public License instead of this License to a given copy of the Library. To do this, you must alter all the notices that refer to this License, so that they refer to the ordinary GNU General Public License, version 2, instead of to this License. (If a newer version than version 2 of the ordinary GNU General Public License has appeared, then you can specify that version instead if you wish.) Do not make any other change in these notices.

Once this change is made in a given copy, it is irreversible for that copy, so the ordinary GNU General Public License applies to all subsequent copies and derivative works made from that copy.

This option is useful when you wish to copy part of the code of the Library into a program that is not a library.

4. You may copy and distribute the Library (or a portion or derivative of it, under Section 2) in object code or executable form under the terms of Sections 1 and 2 above provided that you accompany it with the complete corresponding machine-readable source code, which must be distributed under the terms of Sections 1 and 2 above on a medium customarily used for software interchange.

If distribution of object code is made by offering access to copy from a designated place, then offering equivalent access to copy the source code from the same place satisfies the requirement to distribute the source code, even though third parties are not compelled to copy the source along with the object code.

5. A program that contains no derivative of any portion of the Library, but is designed to work with the Library by being compiled or linked with it, is called a "work that uses the Library". Such a work, in isolation, is not a derivative work of the Library, and therefore falls outside the scope of this License.

However, linking a "work that uses the Library" with the Library creates an executable that is a derivative of the Library (because it contains portions of the Library), rather than a "work that uses the library". The executable is therefore covered by this License. Section 6 states terms for distribution of such executables.

When a "work that uses the Library" uses material from a header file that is part of the Library, the object code for the work may be a derivative work of the Library even though the source code is not. Whether this is true is especially significant if the work can be linked without the Library, or if the work is itself a library. The threshold for this to be true is not precisely defined by law.

If such an object file uses only numerical parameters, data structure layouts and accessors, and small macros and small inline functions (ten lines or less in length), then the use of the object file is unrestricted, regardless of whether it is legally a derivative work. (Executables containing this object code plus portions of the Library will still fall under Section 6.)

Otherwise, if the work is a derivative of the Library, you may distribute the object code for the work under the terms of Section 6. Any executables containing that work also fall under Section 6, whether or not they are linked directly with the Library itself.

6. As an exception to the Sections above, you may also combine or link a "work that uses the Library" with the Library to produce a work containing portions of the Library, and distribute that work under terms of your choice, provided that the terms permit modification of the work for the customer's own use and reverse engineering for debugging such modifications.

You must give prominent notice with each copy of the work that the Library is used in it and that the Library and its use are covered by this License. You must supply a copy of this License. If the work during execution displays copyright notices, you must include the copyright notice for the Library among them, as well as a reference directing the user to the copy of this License. Also, you must do one of these things:

a. Accompany the work with the complete corresponding machine-readable source code for the Library including whatever changes were used in the work (which must be distributed under Sections 1 and 2 above); and, if the work is an executable linked with the Library, with the complete machine-readable "work that uses the Library", as object code and/or source code, so that the user can modify the Library and then relink to produce a modified executable containing the modified Library. (It is understood that the user who changes the contents of definitions files in the Library will not necessarily be able to recompile the application to use the modified definitions.)

b. Use a suitable shared library mechanism for linking with the Library. A suitable mechanism is one that (1) uses at run time a copy of the library already present on the user's computer system, rather than copying library functions into the executable, and (2) will operate properly with a modified version of the library, if the user installs one, as long as the modified version is interface-compatible with the version that the work was made with.

c. Accompany the work with a written offer, valid for at least three years, to give the same user the materials specified in Subsection 6a, above, for a charge no more than the cost of performing this distribution.

d. If distribution of the work is made by offering access to copy from a designated place, offer equivalent access to copy the above specified materials from the same place.

e. Verify that the user has already received a copy of these materials or that you have already sent this user a copy.

For an executable, the required form of the "work that uses the Library" must include any data and utility programs needed for reproducing the executable from it. However, as a special exception, the materials to be distributed need not include anything that is normally distributed (in either source or binary form) with the major components (compiler, kernel, and so on) of the operating system on which the executable runs, unless that component itself accompanies the executable.

It may happen that this requirement contradicts the license restrictions of other proprietary libraries that do not normally accompany the operating system. Such a contradiction means you cannot use both them and the Library together in an executable that you distribute.

7. You may place library facilities that are a work based on the Library side-by-side in a single library together with other library facilities not covered by this License, and distribute such a combined library, provided that the separate distribution of the work based on the Library and of the other library facilities is otherwise permitted, and provided that you do these two

things:

- a. Accompany the combined library with a copy of the same work based on the Library, uncombined with any other library facilities. This must be distributed under the terms of the Sections above.
  - b. Give prominent notice with the combined library of the fact that part of it is a work based on the Library, and explaining where to find the accompanying uncombined form of the same work.
8. You may not copy, modify, sublicense, link with, or distribute the Library except as expressly provided under this License. Any attempt otherwise to copy, modify, sublicense, link with, or distribute the Library is void, and will automatically terminate your rights under this License. However, parties who have received copies, or rights, from you under this License will not have their licenses terminated so long as such parties remain in full compliance.
9. You are not required to accept this License, since you have not signed it. However, nothing else grants you permission to modify or distribute the Library or its derivative works. These actions are prohibited by law if you do not accept this License. Therefore, by modifying or distributing the Library (or any work based on the Library), you indicate your acceptance of this License to do so, and all its terms and conditions for copying, distributing or modifying the Library or works based on it.
10. Each time you redistribute the Library (or any work based on the Library), the recipient automatically receives a license from the original licensor to copy, distribute, link with or modify the Library subject to these terms and conditions. You may not impose any further restrictions on the recipients' exercise of the rights granted herein. You are not responsible for enforcing compliance by third parties with this License.
11. If, as a consequence of a court judgment or allegation of patent infringement or for any other reason (not limited to patent issues), conditions are imposed on you (whether by court order, agreement or otherwise) that contradict the conditions of this License, they do not excuse you from the conditions of this License. If you cannot distribute so as to satisfy simultaneously your obligations under this License and any other pertinent obligations, then as a consequence you may not distribute the Library at all. For example, if a patent license would not permit royalty-free redistribution of the Library by all those who receive copies directly or indirectly through you, then the only way you could satisfy both it and this License would be to refrain entirely from distribution of the Library.

If any portion of this section is held invalid or unenforceable under any particular circumstance, the balance of the section is intended to apply, and the section as a whole is intended to apply in other circumstances.

It is not the purpose of this section to induce you to infringe any patents or other property right claims or to contest validity of any such claims; this section has the sole purpose of protecting the integrity of the free software distribution system which is implemented by public license practices. Many people have made generous contributions to the wide range of software distributed through that system in reliance on consistent application of that system; it is up to the author/donor to decide if he or she is willing to distribute software through any other system and a licensee cannot impose that choice.

This section is intended to make thoroughly clear what is believed to be a consequence of the rest of this License.

12. If the distribution and/or use of the Library is restricted in certain countries either by patents or by copyrighted interfaces, the original copyright holder who places the Library under this License may add an explicit geographical distribution limitation excluding those countries, so that distribution is permitted only in or among countries not thus excluded. In such case, this License incorporates the limitation as if written in the body of this License.
13. The Free Software Foundation may publish revised and/or new versions of the Lesser General Public License from time to time. Such new versions will be similar in spirit to the present version, but may differ in detail to address new problems or concerns. Each version is given a distinguishing version number. If the Library specifies a version number of this License which applies to it and "any later version", you have the option of following the terms and conditions either of that version or of any later version published by the Free Software Foundation. If the Library does not specify a license version number, you may choose any version ever published by the Free Software Foundation.

14. If you wish to incorporate parts of the Library into other free programs whose distribution conditions are incompatible with these, write to the author to ask for permission. For software which is copyrighted by the Free Software Foundation, write to the Free Software Foundation; we sometimes make exceptions for this. Our decision will be guided by the two goals of preserving the free status of all derivatives of our free software and of promoting the sharing and reuse of software generally.

#### NO WARRANTY

15. BECAUSE THE LIBRARY IS LICENSED FREE OF CHARGE, THERE IS NO WARRANTY FOR THE LIBRARY, TO THE EXTENT PERMITTED BY APPLICABLE LAW. EXCEPT WHEN OTHERWISE STATED IN WRITING THE COPYRIGHT HOLDERS AND/OR OTHER PARTIES PROVIDE THE LIBRARY "AS IS" WITHOUT WARRANTY OF ANY KIND, EITHER EXPRESSED OR IMPLIED, INCLUDING, BUT NOT LIMITED TO, THE IMPLIED WARRANTIES OF MERCHANTABILITY AND FITNESS FOR A PARTICULAR PURPOSE. THE ENTIRE RISK AS TO THE QUALITY AND PERFORMANCE OF THE LIBRARY IS WITH YOU. SHOULD THE LIBRARY PROVE DEFECTIVE, YOU ASSUME THE COST OF ALL NECESSARY SERVICING, REPAIR OR CORRECTION.

16. IN NO EVENT UNLESS REQUIRED BY APPLICABLE LAW OR AGREED TO IN WRITING WILL ANY COPYRIGHT HOLDER, OR ANY OTHER PARTY WHO MAY MODIFY AND/OR REDISTRIBUTE THE LIBRARY AS PERMITTED ABOVE, BE LIABLE TO YOU FOR DAMAGES, INCLUDING ANY GENERAL, SPECIAL, INCIDENTAL OR CONSEQUENTIAL DAMAGES ARISING OUT OF THE USE OR



INABILITY TO USE THE LIBRARY (INCLUDING BUT NOT LIMITED TO LOSS OF DATA OR DATA BEING RENDERED INACCURATE OR LOSSES SUSTAINED BY YOU OR THIRD PARTIES OR A FAILURE OF THE LIBRARY TO OPERATE WITH ANY OTHER SOFTWARE), EVEN IF SUCH HOLDER OR OTHER PARTY HAS BEEN ADVISED OF THE POSSIBILITY OF SUCH DAMAGES.

END OF TERMS AND CONDITIONS

How to Apply These Terms to Your New Libraries

If you develop a new library, and you want it to be of the greatest possible use to the public, we recommend making it free software that everyone can redistribute and change. You can do so by permitting redistribution under these terms (or, alternatively, under the terms of the ordinary General Public License).

To apply these terms, attach the following notices to the library. It is safest to attach them to the start of each source file to most effectively convey the exclusion of warranty; and each file should have at least the "copyright" line and a pointer to where the full notice is found.

1 April 1990

Lexmark International, Inc.

That's all there is to it!

# Télécopie

- [Installation de l'imprimante avec des périphériques externes](#)
- [Envoi d'une télécopie](#)
- [Réception d'une télécopie](#)
- [Modification de la configuration du télécopieur](#)
- [Utilisation de la fonction de composition abrégée](#)
- [Blocage de télécopies](#)
- [Création d'un rapport d'activité de télécopie](#)

Vous pouvez utiliser l'imprimante pour envoyer et recevoir des télécopies sans avoir à vous connecter à un ordinateur.

En outre, le logiciel Solutions de télécopie Dell™ est disponible sur le CD *Pilotes et utilitaires* et a dû être installé en même temps que le logiciel de l'imprimante. Vous pouvez également utiliser ce logiciel de télécopie pour envoyer et recevoir des télécopies. Pour plus d'informations, reportez-vous à la section [Utilisation du logiciel Solutions de télécopie Dell](#).

Le tableau ci-après répertorie les éléments de l'imprimante (certains étant en option) qui vous permettront d'utiliser les fonctions de télécopie.

Matériel	Avantages	Consultez la section
<ul style="list-style-type: none"> <li>• imprimante</li> <li>• câble téléphonique (fourni)</li> </ul>	Effectuer des copies, mais aussi envoyer et recevoir des télécopies sans avoir recours à un ordinateur.	<a href="#">Connexion directe à une prise téléphonique murale</a>
<ul style="list-style-type: none"> <li>• imprimante</li> <li>• téléphone (vendu séparément)</li> <li>• deux câbles téléphoniques (un seul fourni)</li> </ul>	<ul style="list-style-type: none"> <li>• Utiliser la ligne du télécopieur comme ligne de téléphone normale.</li> <li>• Installer l'imprimante quel que soit l'emplacement du téléphone.</li> <li>• Effectuer des copies, mais aussi envoyer et recevoir des télécopies sans avoir recours à un ordinateur.</li> </ul>	<a href="#">Connexion à un téléphone</a>
<ul style="list-style-type: none"> <li>• imprimante</li> <li>• téléphone (vendu séparément)</li> <li>• répondeur (vendu séparément)</li> <li>• trois câbles téléphoniques (un seul fourni)</li> </ul>	Recevoir des messages vocaux et des télécopies.	<a href="#">Connexion à un répondeur</a>
<ul style="list-style-type: none"> <li>• imprimante</li> <li>• téléphone (vendu séparément)</li> <li>• modem d'ordinateur (vendu séparément)</li> <li>• trois câbles téléphoniques (un seul fourni)</li> <li>• câble USB (vendu séparément)</li> </ul>	Augmenter le nombre de prises téléphoniques.	<a href="#">Connexion à un modem</a>

## Installation de l'imprimante avec des périphériques externes

### Connexion directe à une prise téléphonique murale

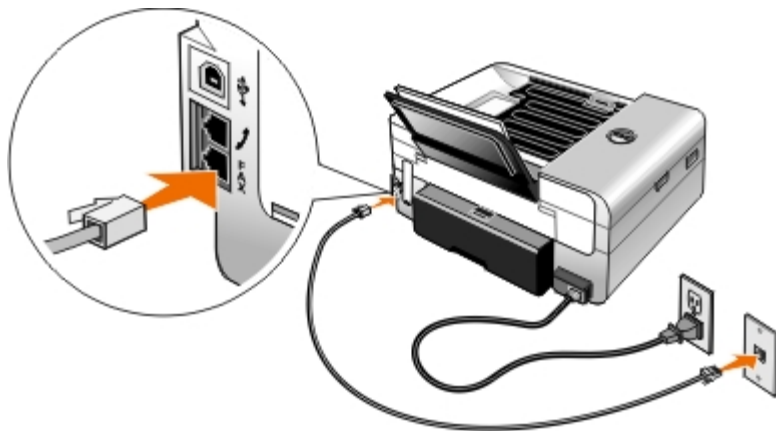

1. Connectez une extrémité du cordon téléphonique à la prise FAX (☎ – prise du bas).
2. Branchez l'autre extrémité du câble téléphonique sur une prise téléphonique murale active.

### Connexion à un téléphone

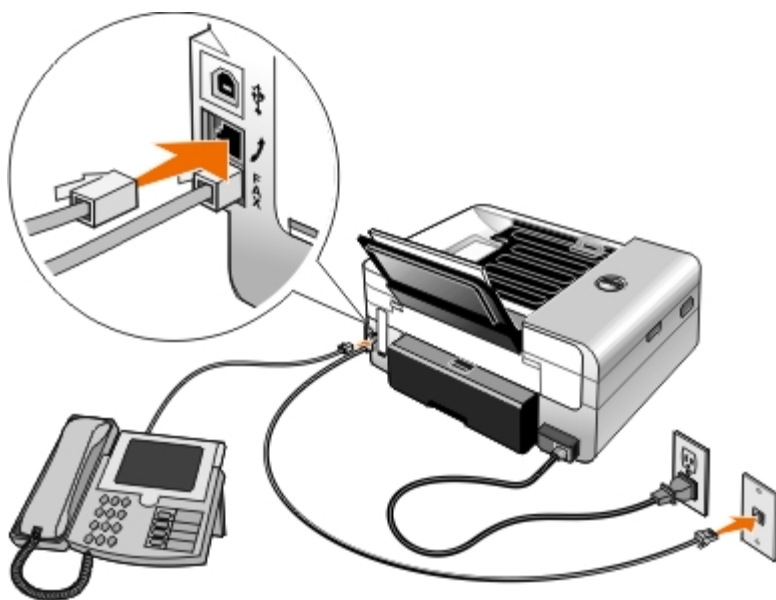

1. Branchez un cordon téléphonique de la prise FAX (☎ – prise du bas) de l'imprimante à une prise téléphonique murale active.
2. Retirez la prise de protection bleue de la prise téléphonique PHONE (☎ – prise du milieu).
3. A l'aide d'un cordon, reliez le téléphone à la prise téléphonique PHONE (☎ – prise du milieu).

**REMARQUE :** Si les communications téléphoniques séquentielles sont la norme dans votre pays (comme en



Allemagne, en Suède, au Danemark, en Autriche, en Belgique, en Italie, en France et en Suisse), vous devez retirer la prise bleue de la prise téléphonique (☞ – prise du milieu), puis insérer le bouchon de terminaison jaune fourni pour que votre télécopieur fonctionne correctement. Dans ces pays, vous ne pourrez pas utiliser ce port pour des périphériques supplémentaires.

## Je dispose d'une ligne DSL (Digital Subscriber Line)

Le service DSL transmet des données numériques à un ordinateur via une ligne téléphonique. Votre imprimante est conçue pour fonctionner avec des données analogiques. Si vous envoyez une télécopie sur une ligne téléphonique reliée à un modem DSL, installez un filtre DSL afin d'éliminer toute interférence avec le signal du modem télécopieur analogique.



**REMARQUE :** Les modems RNIS (Numéris) et câble n'étant pas des modems télécopieurs, ils ne sont pas pris en charge.

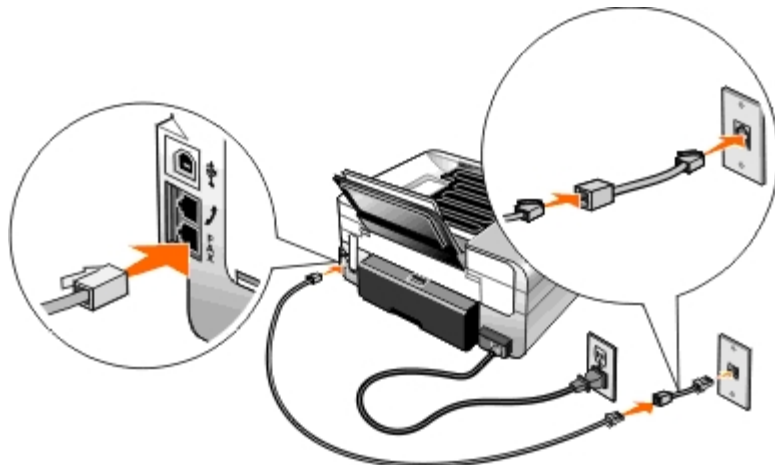

1. Connectez le filtre DSL à une ligne téléphonique active.
2. Connectez l'imprimante directement à la sortie du filtre DSL.



**REMARQUE :** N'installez pas de répartiteur entre le filtre DSL et l'imprimante. Contactez votre fournisseur de services DSL pour plus d'informations.

## Connexion à un répondeur











1. Branchez un cordon téléphonique de la prise FAX (☞ – prise du bas) de l'imprimante à une prise téléphonique murale active.
2. Retirez la prise de protection bleue de la prise téléphonique PHONE (☞ – prise du milieu).
3. Reliez le répondeur au téléphone à l'aide d'un cordon téléphonique.
4. A l'aide d'un cordon, reliez le répondeur à la prise téléphonique PHONE (☞ – prise du milieu).



**REMARQUE :** Si les communications téléphoniques séquentielles sont la norme dans votre pays (comme en Allemagne, en Suède, au Danemark, en Autriche, en Belgique, en Italie, en France et en Suisse), vous devez retirer la prise bleue de la prise téléphonique (☞ – prise du milieu), puis insérer le bouchon de terminaison jaune fourni pour que votre télécopieur fonctionne correctement. Dans ces pays, vous ne pourrez pas utiliser ce port pour des périphériques supplémentaires.

5. Dans le panneau de commande ou l'Utilitaire de configuration du télécopieur Dell, définissez l'imprimante pour répondre aux appels de télécopie après cinq sonneries.

A partir du panneau de commandes :

- a. Utilisez les **flèches** vers la gauche ou vers la droite  pour rechercher l'option TELECOPIE, puis appuyez sur la touche **Sélectionner** .
- b. Utilisez les **flèches** vers la gauche ou vers la droite  pour rechercher l'option Config. téléc., puis appuyez sur la touche **Sélectionner** .
- c. Utilisez les **flèches** vers la gauche ou vers la droite  pour rechercher l'option Sonnerie et réponse, puis appuyez sur la touche **Sélectionner** .
- d. Utilisez les **flèches** vers la gauche ou vers la droite  pour rechercher l'option Répondre à la télécopie, puis appuyez sur la touche **Sélectionner** .
- e. Utilisez les **flèches** vers la gauche ou vers la droite  pour rechercher l'option Après 5 sonneries, puis appuyez sur la touche **Sélectionner**  pour enregistrer le paramètre.

Dans l'Utilitaire de configuration du télécopieur Dell :

- a. Sous Windows Vista™ :
  1. Cliquez sur  **Programmes**.
  2. Cliquez sur **Imprimantes Dell**.
  3. Cliquez sur **Tout en un Dell 948**.

Sous Windows® XP et Windows 2000 :

Cliquez sur **Démarrer® Programmes** ou **Tous les programmes® Imprimantes Dell® Tout en un Dell 948**.

- b. Sélectionnez **Utilitaire de configuration du télécopieur Dell**.

La boîte de dialogue de l'**Assistant de configuration de télécopie Dell** s'ouvre.

- c. Cliquez sur **Non**.

La boîte de dialogue **Utilitaire de configuration du télécopieur Dell** s'ouvre.

- d. Cliquez sur l'onglet **Sonnerie et réponse**.

- e. Dans le menu déroulant **Décrochage à la**, sélectionnez **5 sonneries**.

- f. Cliquez sur **OK**.

Une boîte de dialogue de confirmation s'ouvre.

- g. Cliquez sur **OK** pour remplacer les paramètres de télécopie de votre imprimante.

- h. Cliquez sur **Fermer**.

6. Sur le répondeur, définissez le nombre de sonneries qui s'écouleront avant répondre automatiquement au téléphone sur **3 ou moins**. Pour plus d'informations, reportez-vous à la documentation fournie avec le répondeur.

 **REMARQUE** : Cette configuration ne fonctionne que si le paramètre **Réponse auto** est défini sur **Activé** (paramètre par défaut) ou sur **Progr..** Pour plus d'informations, reportez-vous à la section [Modification de la configuration du télécopieur](#).

## Connexion à un modem

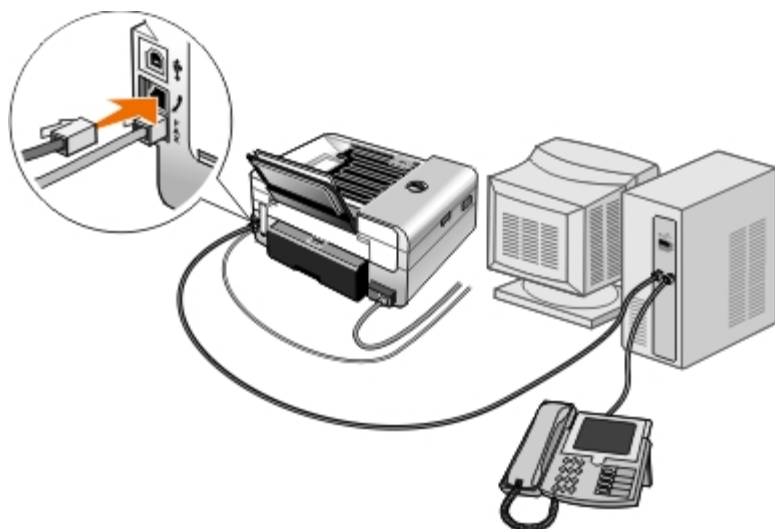

1. Branchez un cordon téléphonique de la prise FAX (☎ – prise du bas) de l'imprimante à une prise téléphonique murale active.
2. Retirez la prise de protection bleue de la prise téléphonique PHONE (☎ – prise du milieu).
3. A l'aide d'un cordon, reliez le modem à la prise téléphonique PHONE (☎ – prise du milieu).
4. Reliez le modem au téléphone à l'aide d'un cordon téléphonique.

**REMARQUE :** Si les communications téléphoniques séquentielles sont la norme dans votre pays (comme en Allemagne, en Suède, au Danemark, en Autriche, en Belgique, en Italie, en France et en Suisse), vous devez retirer la prise bleue de la prise téléphonique (☎ – prise du milieu), puis insérer le bouchon de terminaison jaune fourni pour que votre télécopieur fonctionne correctement. Dans ces pays, vous ne pourrez pas utiliser ce port pour des périphériques supplémentaires.

## Envoi d'une télécopie

### Envoi d'une télécopie rapide

#### Utilisation du panneau de commandes

1. Vérifiez que votre imprimante est correctement configurée pour envoyer et recevoir des télécopies. Pour plus d'informations, reportez-vous à la section [Installation de l'imprimante avec des périphériques externes](#).
2. Chargez l'original. Pour plus d'informations, reportez-vous à la section [Chargement des originaux](#).
3. Utilisez les **flèches** vers la gauche et vers la droite **< >** pour rechercher l'option TELECOPIE, puis appuyez sur la touche **Sélectionner** **✓**.
4. Utilisez le pavé numérique pour entrer un numéro de télécopie ou un numéro de composition abrégée.
5. Appuyez sur la touche **Démarrer** **▶**.

#### Utilisation de l'ordinateur

1. Mettez l'ordinateur et l'imprimante sous tension et vérifiez qu'ils sont connectés.
2. Vérifiez que votre imprimante est correctement configurée pour envoyer et recevoir des télécopies. Pour plus d'informations, reportez-vous à la section [Installation de l'imprimante avec des périphériques externes](#).
3. Chargez l'original. Pour plus d'informations, reportez-vous à la section [Chargement des originaux](#).
4. *Sous Windows Vista :*
  - a. Cliquez sur  **Programmes**.
  - b. Cliquez sur **Imprimantes Dell**.
  - c. Cliquez sur **Tout en un Dell 948**.

*Sous Windows® XP et Windows 2000 :*

Cliquez sur **Démarrer® Programmes** ou **Tous les programmes® Imprimantes Dell® Tout en un Dell 948**.



5. Sélectionnez **Solutions de télécopie Dell**.



La boîte de dialogue **Logiciel Solutions de télécopie Dell** s'ouvre.









6. Cliquez sur **Envoyer une nouvelle télécopie**.
7. Suivez les instructions qui s'affichent à l'écran de l'ordinateur pour terminer l'envoi de la télécopie.























## Composition d'un numéro de télécopieur

### Utilisation du panneau de commandes

1. Dans le menu principal, utilisez les **flèches** vers la gauche et vers la droite   pour rechercher l'option TELECOPIE, puis appuyez sur la touche **Sélectionner** .
2. Entrez le numéro de télécopieur à l'aide des touches du pavé numérique.

 **REMARQUE** : Si vous avez entré un numéro par erreur, appuyez sur la **flèche** vers la gauche  pour le supprimer.

Tâche	Méthode
Envoi vers un numéro de télécopieur	Utilisez le pavé numérique pour saisir un numéro. Vous pouvez saisir un maximum de 64 chiffres dans un numéro de télécopieur.
Envoi d'une télécopie vers une entrée du carnet d'adresses	<ul style="list-style-type: none"> <li>• Entrez le numéro correspondant au numéro de composition abrégée du contact.</li> <li>• Utilisez le menu <b>Carnet d'adresses</b>.               <ol style="list-style-type: none"> <li>a. Utilisez les <b>flèches</b> vers la gauche et vers la droite   pour rechercher l'option TELECOPIE, puis appuyez sur la touche <b>Sélectionner</b> .</li> <li>b. Dans l'écran Entrer numéro de télécopieur, appuyez sur la touche <b>Sélectionner</b> .</li> <li>c. Utilisez les <b>flèches</b> vers la gauche et vers la droite   pour rechercher l'option Carnet d'adresses, puis appuyez sur la touche <b>Sélectionner</b> .</li> <li>d. Utilisez les <b>flèches</b> vers la gauche et vers la droite   pour</li> </ol> </li> </ul>

	<p>rechercher l'option Afficher, puis appuyez sur la touche <b>Sélectionner</b> .</p> <p>e. Utilisez les <b>flèches</b> vers la gauche et vers la droite   pour accéder au nom ou au numéro auquel vous souhaitez envoyer la télécopie.</p>
Envoi d'une télécopie vers un numéro d'extension	Appuyez sur les symboles astérisque (*) et dièse (#), puis utilisez le pavé numérique pour composer le numéro de l'extension.
Envoi d'une télécopie vers une ligne extérieure	<p>Définissez un préfixe de composition :</p> <p>a. Utilisez les <b>flèches</b> vers la gauche et vers la droite   pour rechercher l'option TELECOPIE, puis appuyez sur la touche <b>Sélectionner</b> .</p> <p>b. Dans l'écran Entrer numéro de télécopieur, appuyez sur la touche <b>Sélectionner</b> .</p> <p>c. Utilisez les <b>flèches</b> vers la gauche et vers la droite   pour rechercher l'option Config. téléc., puis appuyez sur la touche <b>Sélectionner</b> .</p> <p>d. Utilisez les <b>flèches</b> vers la gauche et vers la droite   pour rechercher l'option Composition et envoi, puis appuyez sur la touche <b>Sélectionner</b> .</p> <p>e. Utilisez les <b>flèches</b> vers la gauche et vers la droite   pour rechercher l'option Préfixe, puis appuyez sur la touche <b>Sélectionner</b> .</p> <p>f. Utilisez les <b>flèches</b> vers la gauche et vers la droite   pour rechercher l'option Créer, puis appuyez sur la touche <b>Sélectionner</b> .</p> <p><b>REMARQUE :</b> Si vous modifiez le préfixe de composition, recherchez le préfixe précédemment entré, puis appuyez sur la touche <b>Sélectionner</b> . Utilisez la <b>flèche</b> vers la gauche  pour supprimer le préfixe enregistré.</p> <p>g. Utilisez le pavé numérique pour entrer le préfixe de composition. Ce préfixe peut contenir huit chiffres maximum.</p> <p>h. Appuyez sur la touche <b>Sélectionner</b> .</p>
Composition d'une extension de télécopie en entendant la tonalité de la ligne téléphonique (Composition avec téléphone raccroché)	Ajoutez un 0 pour une extension à deux chiffres ou deux 00 pour une extension à un chiffre. Par exemple, pour composer l'extension 12, tapez 120. Si l'extension est 2, tapez 200.

## Utilisation de l'ordinateur

1. Mettez l'ordinateur et l'imprimante sous tension et vérifiez qu'ils sont connectés.
2. Vérifiez que votre imprimante est correctement configurée pour envoyer et recevoir des télécopies. Pour plus d'informations, reportez-vous à la section [Installation de l'imprimante avec des périphériques externes](#).
3. Chargez l'original. Pour plus d'informations, reportez-vous à la section [Chargement des originaux](#).
4. *Sous Windows Vista :*
  - a. Cliquez sur  **Programmes**.
  - b. Cliquez sur **Imprimantes Dell**.
  - c. Cliquez sur **Tout en un Dell 948**.



*Sous Windows XP et Windows 2000 :*

Cliquez sur **Démarrer® Programmes** ou **Tous les programmes® Imprimantes Dell® Tout en un Dell 948**.

5. Sélectionnez **Solutions de télécopie Dell**.

La boîte de dialogue **Logiciel Solutions de télécopie Dell** s'ouvre.

6. Cliquez sur **Envoyer une nouvelle télécopie**.

La boîte de dialogue **Envoi de télécopie** s'affiche.

7. Indiquez les informations de contact relatives au destinataire dans les champs Nom, Société et Numéro de télécopie, ou cliquez sur **Sélectionner un destinataire dans le carnet d'adresses** pour ajouter des contacts à la liste des destinataires.

8. Pour ajouter ce nouveau contact dans le carnet d'adresses, cliquez sur **Ajouter ce destinataire au carnet d'adresses**.

9. Pour envoyer la télécopie à plusieurs destinataires, cliquez sur **Ajouter un autre destinataire**

a. Indiquez les informations de contact relatives au destinataire suivant dans les champs Nom, Société et Numéro de télécopie, ou cliquez sur **Sélectionner un destinataire dans le carnet d'adresses** pour ajouter un contact à la liste des destinataires.

b. Pour ajouter ce nouveau contact dans le carnet d'adresses, cliquez sur **Ajouter ce destinataire au carnet d'adresses**.

c. Si vous entrez manuellement les informations sur le contact, cliquez sur **Ajouter** pour ajouter le contact à la liste de destinataires.

d. Pour modifier les informations relatives à un destinataire, sélectionnez-le et cliquez sur **Modifier**.

e. Pour supprimer un contact de la liste des destinataires, sélectionnez-le et cliquez sur **Supprimer**.

f. Répétez les opérations de l'[étape a](#) à l'[étape e](#) jusqu'à ce que la liste de destinataires soit complète.

10. Cliquez sur **Suivant**.

11. Suivez les instructions qui s'affichent à l'écran de l'ordinateur pour terminer l'envoi de la télécopie.

## Envoi de télécopies avancées

### Utilisation du panneau de commandes

Si vous utilisez votre imprimante comme télécopieur autonome, vous pouvez utiliser les différents sous-menus de télécopie pour personnaliser vos télécopies sortantes. A partir du menu Télécopie, vous pouvez :

- Envoyer une télécopie différée
- Envoyer des télécopies à l'aide de la liste de compositions abrégées
- Gérer votre carnet d'adresses pour envoyer des télécopies à des individus ou groupes
- Créer et imprimer un historique des télécopies
- Créer et imprimer un rapport de télécopie

Pour plus d'informations, reportez-vous à la section [Mode Télécopie](#).

## Utilisation de l'ordinateur

Utiliser le Logiciel Solutions de télécopie Dell pour tirer parti des fonctions de télécopie avancée. Outre la télécopie de base, le Logiciel Solutions de télécopie Dell vous permet également de :

- Envoyer une télécopie différée
- Envoyer des fichiers électronique et des documents papier en une seule opération de télécopie
- Envoyer des télécopies à l'aide de la liste de compositions abrégées
- Gérer votre carnet d'adresses pour envoyer facilement des télécopies à des individus ou groupes
- Personnaliser et stocker différentes pages de garde
- Créer et imprimer un historique des télécopies
- Créer et imprimer un rapport de télécopie

Pour plus d'informations, reportez-vous à la section [Utilisation du logiciel Solutions de télécopie Dell](#).

### 1. Sous Windows Vista :

- a. Cliquez sur  **Programmes**.
- b. Cliquez sur **Imprimantes Dell**.
- c. Cliquez sur **Tout en un Dell 948**.

*Sous Windows XP et Windows 2000 :*

Cliquez sur **Démarrer**® **Programmes** ou **Tous les programmes**® **Imprimantes Dell**® **Tout en un Dell 948**.



### 2. Cliquez sur **Solutions de télécopie Dell**.





La boîte de dialogue **Logiciel Solutions de télécopie Dell** s'ouvre.

3. Pour exécuter votre tâche, cliquez sur les liens appropriés de la boîte de dialogue **Logiciel Solutions de télécopie Dell**.
4. Suivez les instructions qui s'affichent à l'écran.

## Envoi d'une télécopie à l'aide d'un système de réponse automatisé

Certaines sociétés disposent de systèmes de réponse automatisés nécessitant que vous répondiez à une série de questions vous menant au service que vous voulez appeler. Une fois que vous avez répondu aux questions en appuyant sur les boutons appropriés, vous êtes finalement connecté au service approprié. Pour envoyer une télécopie à une société qui utilise les systèmes de réponse automatisés pour répondre aux appels, configurez votre imprimante pour la composition avec téléphone raccroché.

1. Vérifiez que votre imprimante est correctement configurée pour envoyer et recevoir des télécopies. Pour plus d'informations, reportez-vous à la section [Installation de l'imprimante avec des périphériques externes](#).
2. Chargez le document original, face vers le bas, sur la vitre du scanner. Pour plus d'informations, reportez-vous à la section [Chargement des originaux](#).
3. Dans le panneau de commandes, utilisez les **flèches** vers la gauche et vers la droite  pour rechercher l'option **TELECOPIE**, puis appuyez sur la touche **Sélectionner** .

4. Utilisez les **flèches** vers la gauche et vers la droite  pour rechercher l'option Composition avec téléphone raccroché, puis appuyez sur la touche **Sélectionner** .
  5. Appuyez de nouveau sur **Sélectionner**  pour activer le mode Composition avec téléphone raccroché.
  6. A l'aide du pavé numérique, composez le numéro de téléphone de la société.
  7. A l'aide du pavé numérique, accédez au système de réponse automatisé.
  8. Lorsque vous entendez la tonalité de la télécopie, appuyez sur le bouton **Démarrer**  pour lancer la télécopie.
- Pour annuler la tâche de télécopie, appuyez sur le bouton **Annuler**  de votre imprimante.

## Réception d'une télécopie









### Réception automatique de télécopies

L'imprimante reçoit et imprime automatiquement les télécopies entrantes sans aucune intervention de votre part.

Vérifiez les points suivants :

- Votre imprimante est sous tension et correctement configurée pour envoyer et recevoir des télécopies. Pour plus d'informations, reportez-vous à la section [Installation de l'imprimante avec des périphériques externes](#).
- La fonction **Réponse auto** est **activée** (paramètre par défaut) ou définie sur **Progr.**

Pour vérifier les paramètres de réponse auto :











1. Dans le menu principal, utilisez les **flèches** vers la gauche et vers la droite  pour rechercher l'option TELECOPIE, puis appuyez deux fois sur la touche **Sélectionner** .
2. Utilisez les **flèches** vers la gauche et vers la droite  pour rechercher l'option Config. téléc., puis appuyez sur la touche **Sélectionner** .
3. Utilisez les **flèches** vers la gauche et vers la droite  pour rechercher l'option Sonnerie et réponse, puis appuyez sur la touche **Sélectionner** .
4. Utilisez les **flèches** vers la gauche et vers la droite  pour rechercher l'option Réponse auto, puis appuyez sur la touche **Sélectionner** .
5. *Si vous souhaitez que l'imprimante réponde automatiquement à chaque fois qu'elle sonne et reçoit une télécopie*, utilisez les **flèches** vers la gauche et vers la droite  pour sélectionner l'option Activé.

*Si vous souhaitez planifier les moments où l'imprimante doit répondre au téléphone*, utilisez les **flèches** vers la gauche et vers la droite  pour rechercher l'option Progr., puis utilisez le pavé numérique pour indiquer les heures où vous souhaitez activer et désactiver la fonction **Réponse**.

 **REMARQUE** : Si votre imprimante est connectée à un répondeur et que la fonction **Réponse auto.** est activée, ce dernier répond à l'appel. Si une tonalité de télécopieur est détectée, le répondeur est déconnecté et l'imprimante reçoit la télécopie. Si aucune tonalité de télécopieur n'est détectée, le répondeur prend l'appel.











## Réception manuelle de télécopies

Vous pouvez désactiver la fonction Réponse auto si vous souhaitez contrôler les télécopies que vous recevez. Cette possibilité s'avère utile si vous ne souhaitez pas recevoir des télécopies indésirables, si vous recevez rarement des télécopies ou si l'utilisation des télécopies coûte cher dans votre région.

1. Vérifiez que votre imprimante est sous tension et correctement configurée pour envoyer et recevoir des télécopies. Pour plus d'informations, reportez-vous à la section [Installation de l'imprimante avec des périphériques externes](#).
2. Désactiver la fonction **Réponse auto**.
  - a. Dans le menu principal, utilisez les **flèches** vers la gauche et vers la droite  pour rechercher l'option TELECOPIE, puis appuyez deux fois sur la touche **Sélectionner** .
  - b. Utilisez les **flèches** vers la gauche et vers la droite  pour rechercher l'option Config. téléc., puis appuyez sur la touche **Sélectionner** .
  - c. Utilisez les **flèches** vers la gauche et vers la droite  pour rechercher l'option Sonnerie et réponse, puis appuyez sur la touche **Sélectionner** .
  - d. Utilisez les **flèches** vers la gauche et vers la droite  pour rechercher l'option Réponse auto, puis appuyez sur la touche **Sélectionner** .
  - e. Utilisez les **flèches** vers la gauche et vers la droite  pour rechercher l'option Désactivé, puis appuyez sur la touche **Sélectionner** .
3. Lorsqu'une télécopie est reçue, appuyez sur le bouton **Démarrer**  ou entrez DELL# (3355#) sur le pavé numérique pour accepter la télécopie.

## Impression d'une longue télécopie

### Utilisation du panneau de commandes

1. Dans le menu principal, utilisez les **flèches** vers la gauche et vers la droite  pour rechercher l'option TELECOPIE, puis appuyez sur la touche **Sélectionner** .
2. Utilisez les **flèches** vers la gauche et vers la droite  pour rechercher l'option Config. téléc., puis appuyez sur la touche **Sélectionner** .
3. Utilisez les **flèches** vers la gauche et vers la droite  pour rechercher l'option Impression télécopies, puis appuyez sur la touche **Sélectionner** .
4. Utilisez les **flèches** vers la gauche et vers la droite  pour rechercher l'option Adapter télécopie à la page, puis appuyez sur la touche **Sélectionner** .
5. Utilisez les touches **fléchées** droite et gauche  pour sélectionner une option.
6. Appuyez sur la touche **Sélectionner**  pour enregistrer le paramètre.

### Utilisation de l'ordinateur

1. Mettez l'ordinateur et l'imprimante sous tension et vérifiez qu'ils sont connectés.

2. Vérifiez que votre imprimante est correctement configurée pour envoyer et recevoir des télécopies. Pour plus d'informations, reportez-vous à la section [Installation de l'imprimante avec des périphériques externes](#).
3. *Sous Windows Vista :*
  - a. Cliquez sur  **Programmes**.
  - b. Cliquez sur **Imprimantes Dell**.
  - c. Cliquez sur **Tout en un Dell 948**.

*Sous Windows XP et Windows 2000 :*

Cliquez sur **Démarrer**® **Programmes** ou **Tous les programmes**® **Imprimantes Dell**® **Tout en un Dell 948**.

4. Sélectionnez **Utilitaire de configuration du télécopieur Dell**.

La boîte de dialogue de l'**Assistant de configuration du télécopieur Dell** s'ouvre.

5. Cliquez sur **Non**.

La boîte de dialogue **Utilitaire de configuration du télécopieur Dell** s'ouvre.

6. Cliquez sur l'onglet **Impression de télécopies/rapports**.

7. Dans le champ **Si la télécopie est trop volumineuse**, choisissez une option.

8. Cliquez sur **OK**.

















Une boîte de dialogue de confirmation s'ouvre.

9. Cliquez sur **OK** pour remplacer les paramètres de télécopie de votre imprimante.

10. Cliquez sur **Fermer**.

## Impression d'une télécopie sur les deux côtés de la page

### Utilisation du panneau de commandes

1. Dans le menu principal, utilisez la **flèche** vers la gauche ou vers la droite   pour rechercher l'option TELECOPIE, puis appuyez sur la touche **Sélectionner** .
2. Dans l'écran **Entrer numéro de télécopieur**, appuyez sur la touche **Sélectionner** .
3. Utilisez les **flèches** vers la gauche et vers la droite   pour rechercher l'option Config. téléc., puis appuyez sur la touche **Sélectionner** .
4. Utilisez les **flèches** vers la gauche et vers la droite   pour rechercher l'option Impression télécopies, puis appuyez sur la touche **Sélectionner** .
5. Utilisez les **flèches** vers la gauche et vers la droite   pour rechercher l'option Impression téléc. recto verso, puis appuyez sur la touche **Sélectionner** .
6. Utilisez les **flèches** vers la gauche et vers la droite   pour rechercher l'option Impression recto verso, puis appuyez sur la touche **Sélectionner** .

## Utilisation de l'ordinateur

1. Mettez l'ordinateur et l'imprimante sous tension et vérifiez qu'ils sont connectés.
2. Vérifiez que votre imprimante est correctement configurée pour envoyer et recevoir des télécopies. Pour plus d'informations, reportez-vous à la section [Installation de l'imprimante avec des périphériques externes](#).

### 3. Sous Windows Vista :

- a. Cliquez sur  **Programmes**.
- b. Cliquez sur **Imprimantes Dell**.
- c. Cliquez sur **Tout en un Dell 948**.

### Sous Windows XP et Windows 2000 :

Cliquez sur **Démarrer**® **Programmes** ou **Tous les programmes**® **Imprimantes Dell**® **Tout en un Dell 948**.

4. Sélectionnez **Utilitaire de configuration du télécopieur Dell**.

La boîte de dialogue de l'**Assistant de configuration du télécopieur Dell** s'ouvre.

5. Cliquez sur **Non**.

La boîte de dialogue **Utilitaire de configuration du télécopieur Dell** s'ouvre.

6. Cliquez sur l'onglet **Impression de télécopies/rapports**.
7. Dans le champ **impression recto verso**, choisissez **Imprimer en recto verso**.
8. Cliquez sur **OK**.

Une boîte de dialogue de confirmation s'ouvre.

9. Cliquez sur **OK** pour remplacer les paramètres de télécopie de votre imprimante.
10. Cliquez sur **Fermer**.

## Modification de la configuration du télécopieur

### Utilisation du panneau de commandes

Si vous utilisez votre imprimante comme télécopieur autonome, vous pouvez modifier les paramètres de télécopie à partir du menu **Config. téléc.**. Les modifications effectuées via le menu **Config. téléc.** sont permanentes et s'appliquent à toutes les tâches de télécopie. Pour plus d'informations, reportez-vous à la section [Menu Config. téléc.](#)

### Utilisation de l'ordinateur

Vous pouvez accéder à l'**Utilitaire de configuration du télécopieur** pour configurer les paramètres de télécopie de l'imprimante à partir de l'ordinateur.

#### 1. Pour Windows Vista :

- a. Cliquez sur **Programmes**.



- b. Cliquez sur **Imprimantes Dell**.
- c. Cliquez sur **Tout en un Dell 948**.

Pour Windows XP et Windows 2000 :

Cliquez sur **Démarrer® Programmes** ou **Tous les programmes® Imprimantes Dell® Tout en un Dell 948**.

2. Sélectionnez **Utilitaire de configuration du télécopieur Dell**.

La boîte de dialogue **Requête de l'utilitaire de configuration du télécopieur Dell** s'ouvre.

3. Si vous souhaitez utiliser l'Assistant de configuration de l'utilitaire de télécopie pour configurer votre imprimante pour la télécopie, cliquez sur **Oui**. L'**écran de bienvenue de l'utilitaire de configuration du télécopieur** s'ouvre.

Si vous souhaitez régler manuellement les paramètres de télécopie, cliquez sur **Non**. La boîte de dialogue **Utilitaire de configuration du télécopieur Dell** s'ouvre.

Dans cet onglet :	Vous pouvez :
Composition et envoi	<ul style="list-style-type: none"> <li>• Spécifier une méthode de composition.</li> <li>• Entrer un préfixe de composition.</li> <li>• Sélectionner le volume de composition.</li> <li>• Entrer votre nom et votre numéro de télécopieur.</li> <li>• Indiquer le nombre de tentatives de rappel et l'intervalle entre les tentatives lorsque le premier envoi de la télécopie échoue.</li> <li>• Indiquer si le document doit être numérisé avant ou après avoir composé le numéro.</li> <li>• Indiquer une qualité d'impression et une vitesse d'envoi maximale pour l'envoi de télécopies.</li> <li>• Convertir automatiquement le télécopieur pour qu'il soit compatible avec le télécopieur destinataire, quels que soient les paramètres d'envoi.</li> </ul>
Sonnerie et réponse	<ul style="list-style-type: none"> <li>• Spécifier le nombre de sonneries avant que la machine ne reçoive la télécopie entrante.</li> </ul> <p><b>REMARQUE :</b> Le nombre de sonnerie indiqué sur le répondeur doit toujours être inférieur à celui indiqué sur l'imprimante.</p> <ul style="list-style-type: none"> <li>• Définir une sonnerie caractéristique si ce service est activé sur la ligne téléphonique.</li> <li>• Sélectionner le volume de la sonnerie.</li> <li>• Indiquer si vous souhaitez utiliser la fonction de correction des erreurs.</li> <li>• Choisir une sonnerie d'ID appelant (1 si les téléphones de votre pays emploient une méthode d'identification utilisant le mode FSK, 2 pour le mode DTMF). La méthode d'identification de l'ID appelant est déterminée par le pays sélectionné lors de la configuration initiale. Si les téléphones utilisés dans votre pays font appel à deux méthodes d'identification, contactez votre société de télécommunication pour savoir à quelle méthode vous êtes abonné.</li> <li>• Spécifier un code de réponse manuel. Le code par défaut est <b>DELL# (3355#)</b>.</li> <li>• Indiquer si vous souhaitez répondre aux télécopies entrantes automatiquement ou à une heure programmée.</li> <li>• Indiquer l'heure à laquelle le télécopieur doit répondre automatiquement aux télécopies entrantes.</li> <li>• Indiquez si vous souhaitez transférer directement une télécopie ou d'abord l'imprimer.</li> <li>• Spécifier le numéro du télécopieur vers lequel les télécopies sont transférées.</li> <li>• Gérer les télécopies bloquées.</li> </ul>
Impression de télécopies/rapports	<ul style="list-style-type: none"> <li>• Indiquer que l'imprimante doit automatiquement redimensionner les télécopies trop grandes pour qu'elles s'impriment sur une seule page ou conserver la taille d'origine de ces télécopies et les imprimer sur deux pages.</li> <li>• Imprimer un pied de page (indiquant la date, l'heure et le numéro de page) sur toutes les pages.</li> <li>• Si un bac d'alimentation supplémentaire est installé, indiquer dans quel bac l'imprimante doit prendre le papier. Choisissez <b>Automatique</b> si vous voulez que l'imprimante sélectionne le papier correspondant au format de la télécopie entrante.</li> <li>• Indiquer si vous souhaitez imprimer des deux côtés de la page lorsqu'une unité d'impression recto</li> </ul>

	<p>verso est installée (unité disponible en option).</p> <ul style="list-style-type: none"> <li>• Indiquer quand vous souhaitez imprimer un rapport d'activité du télécopieur.</li> <li>• Indiquer quand vous souhaitez imprimer une confirmation de télécopie.</li> </ul>
Composition abrégée	Créer une liste de composition abrégée ou de groupe, la modifier ou y ajouter des entrées.
Page de garde	<ul style="list-style-type: none"> <li>• Spécifier si vous voulez envoyer une page de garde avec les télécopies sortantes.</li> <li>• Modifier ou mettre à jour les informations qui figureront sur la page de garde.</li> <li>• Indiquer un niveau de priorité pour les télécopies envoyées.</li> <li>• Inclure un message bref.</li> </ul>





## Utilisation de la fonction de composition abrégée

Pour faciliter l'envoi de télécopies, vous pouvez affecter un numéro de composition abrégé à 89 contacts et à 10 groupes pouvant contenir chacun 30 numéros de téléphone.

## Création d'une liste de composition abrégée ou de groupe





### Utilisation du panneau de commandes

#### Ajout d'une entrée à la liste de composition abrégée

1. Dans le menu principal, utilisez les **flèches** vers la gauche et vers la droite **< >** pour rechercher l'option **TELECOPIE**, puis appuyez sur la touche **Sélectionner** .
2. Dans l'écran **Entrer numéro de télécopieur**, appuyez sur la touche **Sélectionner** .
3. Utilisez les **flèches** vers la gauche et vers la droite **< >** pour rechercher l'option **Carnet d'adresses**, puis appuyez sur la touche **Sélectionner** .
4. Utilisez les **flèches** vers la gauche et vers la droite **< >** pour rechercher l'option **Ajouter**, puis appuyez sur la touche **Sélectionner** .
5. Utilisez le pavé numérique pour entrer un nom et composer un numéro de télécopie, puis appuyez sur la touche **Sélectionner** .











 **REMARQUE** : Le plus petit numéro de composition abrégée disponible est attribué à ce contact. Vous ne pouvez pas modifier ce numéro.

#### Ajout d'une entrée à la liste de composition de groupe

1. Dans le menu principal, utilisez les **flèches** vers la gauche et vers la droite **< >** pour rechercher l'option **TELECOPIE**, puis appuyez sur la touche **Sélectionner** .
2. Dans l'écran **Entrer numéro de télécopieur**, appuyez sur la touche **Sélectionner** .
3. Utilisez les **flèches** vers la gauche et vers la droite **< >** pour rechercher l'option **Carnet d'adresses**, puis appuyez sur la touche **Sélectionner** .
4. Utilisez les **flèches** vers la gauche et vers la droite **< >** pour rechercher l'option **Ajouter**, puis appuyez sur la touche **Sélectionner** .





5. Utilisez la **flèche** vers la gauche  pour rechercher l'option **Télécopie groupée**, puis appuyez sur la touche **Sélectionner** .
6. Utilisez le pavé numérique pour ajouter un numéro de télécopie au groupe, puis appuyez sur la touche **Sélectionner** .
7. Dans l'écran **Entrer autre N°**, utilisez les **flèches** vers la gauche et vers la droite   pour rechercher l'option **Oui**, puis appuyez sur la touche **Sélectionner**  pour ajouter un autre numéro.
8. Lorsque vous avez fini d'ajouter des numéros à la liste de composition de groupe, utilisez les **flèches** vers la gauche et vers la droite   pour rechercher l'option **Non**, puis appuyez sur la touche **Sélectionner** .
9. Utilisez le pavé numérique pour composer un numéro de groupe, puis appuyez sur la touche **Sélectionner** .

## Utilisation de l'ordinateur

1. Mettez l'ordinateur et l'imprimante sous tension et vérifiez qu'ils sont connectés.
2. Vérifiez que votre imprimante est correctement configurée pour envoyer et recevoir des télécopies. Pour plus d'informations, reportez-vous à la section [Installation de l'imprimante avec des périphériques externes](#).
3. *Sous Windows Vista :*

- a. Cliquez sur  **Programmes**.
- b. Cliquez sur **Imprimantes Dell**.
- c. Cliquez sur **Tout en un Dell 948**.

*Sous Windows XP et Windows 2000 :*

Cliquez sur **Démarrer® Programmes** ou **Tous les programmes® Imprimantes Dell® Tout en un Dell 948**.

4. Sélectionnez **Utilitaire de configuration du télécopieur Dell**.  
La boîte de dialogue de l'**Assistant de configuration du télécopieur Dell** s'ouvre.
5. Cliquez sur **Non**.  
La boîte de dialogue **Utilitaire de configuration du télécopieur Dell** s'ouvre.
6. Cliquez sur l'onglet **Composition abrégée**.
7. Pour ajouter une entrée à la liste de composition abrégée, cliquez sur un numéro disponible entre 1 et 89, puis entrez le numéro et le nom de télécopie de votre nouveau contact.

Pour ajouter une entrée de groupe à la liste de composition de groupe, cliquez sur un numéro disponible entre 90 et 99. Une petite liste de groupe apparaît en regard de la liste de composition abrégée principale. Entrez les numéros et noms de télécopie de votre nouvelle entrée de groupe.

8. Pour ajouter des contacts à partir du carnet d'adresses, cliquez sur **Sélectionner à partir du carnet d'adresses**.

La boîte de dialogue **Sélectionner à partir du carnet d'adresses** s'affiche.

- a. Sélectionnez un contact du carnet d'adresses.

- b. Si vous souhaitez ajouter le contact à la liste, cliquez sur un numéro disponible dans la section Paramètres de composition abrégée ou de groupe.

Si vous souhaitez remplacer une entrée existante de la liste, cliquez sur l'entrée que vous souhaitez modifier.

- c. Cliquez sur **Ajouter à ou modifier la liste**.
- d. Une fois que vous avez ajouté des entrées de carnet d'adresse à la liste de composition abrégée ou de groupe, cliquez sur **OK** pour retourner à l'onglet Composition abrégée.





9. Cliquez sur **OK**.

Une boîte de dialogue de confirmation s'affiche.

10. Cliquez sur **OK** pour remplacer les paramètres de votre imprimante.

11. Cliquez sur **Fermer**.

## Utilisation d'une liste de composition abrégée ou de groupe











1. Dans le menu principal, utilisez les **flèches** vers la gauche et vers la droite   pour rechercher l'option TELECOPIE, puis appuyez sur la touche **Sélectionner** .
2. Dans l'écran **Entrer numéro de télécopieur**, utilisez le pavé numérique pour entrer le numéro de composition abrégée ou de groupe à deux chiffres.
3. Pour entrer le numéro de composition abrégée ou de groupe, appuyez sur . Suivez les instructions qui s'affichent à l'écran.
4. Appuyez sur la touche **Démarrer**  pour lancer la télécopie.







 **REMARQUE** : Si, lorsque vous composez des numéros, vous n'entrez que deux chiffres et qu'une entrée correspond à ce numéro, l'imprimante considère qu'il s'agit d'un numéro de composition abrégée. Si le numéro composé ne correspond à aucune entrée du répertoire, l'imprimante considère qu'il s'agit d'un numéro d'extension.

## Blocage de télécopies

### Création d'une liste de numéros de télécopie bloqués

#### Utilisation du panneau de commandes

1. Dans le menu principal, utilisez les **flèches** vers la gauche et vers la droite   pour rechercher l'option TELECOPIE, puis appuyez sur la touche **Sélectionner** .
2. Dans l'écran **Entrer numéro de télécopieur**, appuyez sur le bouton **Sélectionner** .
3. Dans le menu Télécopie, utilisez les **flèches** vers la gauche et vers la droite   pour rechercher l'option Config. téléc., puis appuyez sur la touche **Sélectionner** .
4. Utilisez les **flèches** vers la gauche et vers la droite   pour rechercher l'option Blocage télécopies, puis appuyez sur la touche **Sélectionner** .

5. Utilisez les **flèches** vers la gauche et vers la droite  pour rechercher l'option **Ajouter**, puis appuyez sur la touche **Sélectionner** .
  6. Utilisez le pavé numérique pour composer un numéro de télécopie, puis appuyez sur la touche **Sélectionner** .
  7. Utilisez le pavé numérique pour indiquer un nom, puis appuyez sur la touche **Sélectionner** .
-  **REMARQUE** : Le plus petit numéro de blocage de télécopie disponible est attribué à ce contact. Vous ne pouvez pas modifier ce numéro.
8. Lorsque vous êtes invité à entrer un autre numéro, appuyez sur la **flèche** vers la gauche ou vers la droite  pour accéder aux options, puis appuyez sur la touche **Sélectionner** .

## Utilisation de l'ordinateur

1. Mettez l'ordinateur et l'imprimante sous tension et vérifiez qu'ils sont connectés.
2. Vérifiez que votre imprimante est correctement configurée pour envoyer et recevoir des télécopies. Pour plus d'informations, reportez-vous à la section [Installation de l'imprimante avec des périphériques externes](#).
3. *Sous Windows Vista :*
  - a. Cliquez sur  **Programmes**.
  - b. Cliquez sur **Imprimantes Dell**.
  - c. Cliquez sur **Tout en un Dell 948**.

*Sous Windows XP et Windows 2000 :*

Cliquez sur **Démarrer**® **Programmes** ou **Tous les programmes**® **Imprimantes Dell**® **Tout en un Dell 948**.

4. Sélectionnez **Utilitaire de configuration du télécopieur Dell**.

La boîte de dialogue de l'**Assistant de configuration du télécopieur Dell** s'ouvre.

5. Cliquez sur **Non**.

La boîte de dialogue **Utilitaire de configuration du télécopieur Dell** s'ouvre.

6. Cliquez sur l'onglet **Sonnerie et réponse**.

7. Cliquez sur **Gérer les télécopies bloquées**.

La boîte de dialogue **Gérer les télécopies bloquées** s'affiche.

8. Entrez les numéros de télécopie que vous souhaitez bloquer sur la liste.

9. Cliquez sur **OK** pour revenir à l'onglet **Sonnerie et réponse**.

10. Cliquez sur **OK**.











Une boîte de dialogue de confirmation s'ouvre.

11. Cliquez sur **OK** pour remplacer les paramètres de télécopie de votre imprimante.

12. Cliquez sur **Fermer**.

## Activation du blocage de télécopies

### Utilisation du panneau de commandes

1. Dans le menu principal, utilisez les **flèches** vers la gauche et vers la droite  pour rechercher l'option TELECOPIE, puis appuyez sur la touche **Sélectionner** .
2. Dans l'écran **Entrer numéro de télécopieur**, appuyez sur le bouton **Sélectionner** .
3. Dans le menu Télécopie, utilisez les **flèches** vers la gauche et vers la droite  pour rechercher l'option Config. téléc., puis appuyez sur la touche **Sélectionner** .
4. Utilisez les **flèches** vers la gauche et vers la droite  pour rechercher l'option Blocage télécopies, puis appuyez sur la touche **Sélectionner** .
5. Utilisez les **flèches** vers la gauche et vers la droite  pour choisir l'option Activer/désactiver, puis appuyez sur la touche **Sélectionner** .
6. Utilisez les **flèches** vers la gauche et vers la droite  pour choisir l'option Activé, puis appuyez sur la touche **Sélectionner** .

Si l'imprimante détecte une télécopie provenant de l'un des numéros figurant dans la liste des télécopies bloquées, la connexion est coupée.

### Utilisation de l'ordinateur

1. Mettez l'ordinateur et l'imprimante sous tension et vérifiez qu'ils sont connectés.
2. Vérifiez que votre imprimante est correctement configurée pour envoyer et recevoir des télécopies. Pour plus d'informations, reportez-vous à la section [Installation de l'imprimante avec des périphériques externes](#).
3. *Sous Windows Vista :*
  - a. Cliquez sur  **Programmes**.
  - b. Cliquez sur **Imprimantes Dell**.
  - c. Cliquez sur **Tout en un Dell 948**.

*Sous Windows XP et Windows 2000 :*

Cliquez sur **Démarrer**® **Programmes** ou **Tous les programmes**® **Imprimantes Dell**® **Tout en un Dell 948**.

4. Sélectionnez **Utilitaire de configuration du télécopieur Dell**.

La boîte de dialogue de l'**Assistant de configuration du télécopieur Dell** s'ouvre.

5. Cliquez sur **Non**.

La boîte de dialogue **Utilitaire de configuration du télécopieur Dell** s'ouvre.











6. Cliquez sur l'onglet **Sonnerie et réponse**.
7. Cliquez sur **Gérer les télécopies bloquées**.

La boîte de dialogue **Gérer les télécopies bloquées** s'affiche.

8. Sélectionnez **Activer le blocage des télécopies indésirables**.
9. Cliquez sur **OK** pour revenir à l'onglet Sonnerie et réponse.
10. Cliquez sur **OK**.  
Une boîte de dialogue de confirmation s'ouvre.
11. Cliquez sur **OK** pour remplacer les paramètres de télécopie de votre imprimante.
12. Cliquez sur **Fermer**.

## Blocage des télécopies anonymes

### Utilisation du panneau de commandes

1. Dans le menu principal, utilisez les **flèches** vers la gauche et vers la droite  pour rechercher l'option TELECOPIE, puis appuyez sur la touche **Sélectionner** .
2. Dans l'écran **Entrer numéro de télécopieur**, appuyez sur la touche **Sélectionner** .
3. Utilisez les **flèches** vers la gauche et vers la droite  pour rechercher l'option Config. téléc., puis appuyez sur la touche **Sélectionner** .
4. Utilisez les **flèches** vers la gauche et vers la droite  pour rechercher l'option Blocage télécopies, puis appuyez sur la touche **Sélectionner** .
5. Utilisez les **flèches** vers la gauche et vers la droite  pour rechercher l'option Bloquer appels anonymes, puis appuyez sur la touche **Sélectionner** .
6. Utilisez les **flèches** vers la gauche et vers la droite  pour rechercher l'option Activé, puis appuyez sur la touche **Sélectionner** .

Si l'imprimante détecte une télécopie provenant d'un numéro anonyme, la connexion est coupée.

### Utilisation de l'ordinateur

1. Mettez l'ordinateur et l'imprimante sous tension et vérifiez qu'ils sont connectés.
2. Vérifiez que votre imprimante est correctement configurée pour envoyer et recevoir des télécopies. Pour plus d'informations, reportez-vous à la section [Installation de l'imprimante avec des périphériques externes](#).
3. *Sous Windows Vista :*
  - a. Cliquez sur  **Programmes**.
  - b. Cliquez sur **Imprimantes Dell**.
  - c. Cliquez sur **Tout en un Dell 948**.

*Sous Windows XP et Windows 2000 :*

Cliquez sur **Démarrer**® **Programmes** ou **Tous les programmes**® **Imprimantes Dell**® **Tout en un Dell 948**.

4. Sélectionnez **Utilitaire de configuration du télécopieur Dell**.

La boîte de dialogue de l'**Assistant de configuration du télécopieur Dell** s'ouvre.

5. Cliquez sur **Non**.

La boîte de dialogue **Utilitaire de configuration du télécopieur Dell** s'ouvre.

6. Cliquez sur l'onglet **Sonnerie et réponse**.
7. Cliquez sur **Gérer les télécopies bloquées**.











La boîte de dialogue **Gérer les télécopies bloquées** s'affiche.

8. Sélectionnez **Toujours bloquer les télécopies sans ID appelant valide**.
  9. Cliquez sur **OK** pour revenir à l'onglet **Sonnerie et réponse**.
  10. Cliquez sur **OK**.
- Une boîte de dialogue de confirmation s'ouvre.
11. Cliquez sur **OK** pour remplacer les paramètres de télécopie de votre imprimante.
  12. Cliquez sur **Fermer**.

---

## Création d'un rapport d'activité de télécopie

### Utilisation du panneau de commandes

1. Dans le menu principal, utilisez les **flèches** vers la gauche et vers la droite   pour rechercher l'option **TELECOPIE**, puis appuyez sur la touche **Sélectionner** .
2. Dans l'écran **Entrer numéro de télécopieur**, appuyez sur la touche **Sélectionner** .
3. Dans le menu principal, utilisez les **flèches** vers la gauche et vers la droite   pour rechercher l'option **Config. téléc.**, puis appuyez sur la touche **Sélectionner** .
4. Dans le menu principal, utilisez les **flèches** vers la gauche et vers la droite   pour rechercher l'option **Rapports**, puis appuyez sur la touche **Sélectionner** .
5. Dans le menu **Rapports**, vous pouvez afficher ou imprimer un rapport d'activité de télécopie.

### Utilisation de l'ordinateur

1. *Sous Windows Vista :*
  - a. Cliquez sur  **Programmes**.
  - b. Cliquez sur **Imprimantes Dell**.
  - c. Cliquez sur **Tout en un Dell 948**.

*Sous Windows XP et Windows 2000 :*

Cliquez sur **Démarrer® Programmes** ou **Tous les programmes® Imprimantes Dell® Tout en un Dell 948**.

2. Cliquez sur **Solutions de télécopie Dell**.

La boîte de dialogue **Logiciel Solutions de télécopie Dell** s'ouvre.

3. Cliquez sur **Imprimer un rapport d'activité**.
4. Dans le menu déroulant **Afficher**, sélectionnez les télécopies pour lesquelles vous souhaitez imprimer un rapport.
5. Sélectionnez la période couverte par le rapport.
6. Cliquez sur l'icône **Imprimer** dans l'angle supérieur gauche de la boîte de dialogue pour imprimer le rapport de télécopie.